

## Indlægning af papirrulle

- ▶ Tryk på aktiveringsfeltet på printerblænden; printerskuffen åbnes.
- ▶ Træk printerskuffen ud af DTCO.

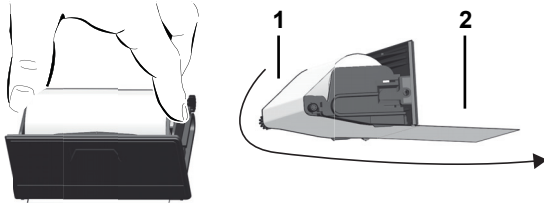

- ▶ Sæt en ny papirrulle ind som vist på billedet, og træk den hen over styrerullen (1).
- ▶ Sørg for, at papirrullen ikke sidder fast i printerskuffen, og at papirets start (2) rager ud under printerskuffens kant!
- ▶ Sæt printerskuffen ind i printeren, indtil den går i indgreb.
- ▶ Printeren er driftsklar. Derefter kan udskrivningen startes.

## Meddelelser

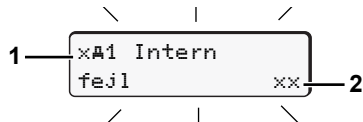

- (1) Piktogram og meddelelsens klartekst  
 ! = Begivenhed, eksempel [! 0 1 Kørsel uden syldig kort]  
 x = Fejl, eksempel [x 1 1 Sensorfejl]  
 1 = Styretidsadvarsel [1 0 1 Pause!]  
 Betjeningsinformation, eksempel [1 0 0 Intet papir]
- (2) Fejlkode  
 Øvrige meldinger og foranstaltninger se driftsvejledningen.

## Bekræft meldingerne:

- ▶ Tryk 2 x på tasten **OK**; meddelelsen forsvinder.

## Førerkortets(enes) tider

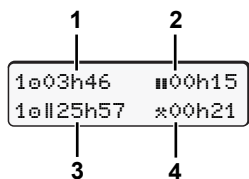

- (1) Køretid "0" siden en gyldig pausetid.
- (2) Gyldig pausetid "11", ifølge forordningen (EF) nr. 561/2006.
- (3) Kørsel for dobbeltuge "011".
- (4) Varighed for den indstillede aktivitet.

## Kald af menufunktioner

Kun muligt, når køretøjet holder stille!

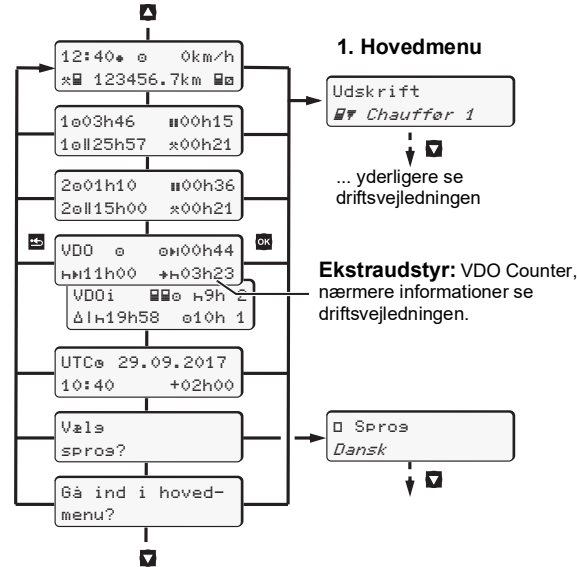

- ▶ Vælg det ønskede display med tasterne **▲/▼**.
- ▶ Åbn hovedmenuen med tasten **OK**.
- ▶ Vælg de angivne funktioner trinvist med **▲/▼**.

## Udskrivning af dagsværdi:

- ▶ [Udskrift **☐** Chauffør 1] ... [24h **☐** Udskrift] ... [25.10.2017] ... [Udskrift i UTC-tid Ja/nej]

## Indtastning af "Out of scope" start / slut:

- ▶ [Indtast **A** Køretøj] ... [OUT+ Start] eller [+OUT Slut]

## Indtastning af Start færgetog:

- ▶ [Indtast **A** Køretøj] ... [F Færg/Tog]
- ▶ Indstilling af den aktuelle aktivitet.

## Indstilling af Lokal tid:

- ▶ [Indtast **A** Køretøj] ... [0 Lokaltid] ...
- ▶ Indstil lokal tid i trin på ± 30 minutter.

## ⚠ EKSPLOSIONSFARE

### Ved lastning og losning af farligt gods i potentielt eksplosive miljøer skal du være opmærksom på:

- ▶ Begge kortåbninger skal være lukkede.
- ▶ Printerskuffen skal være lukket.
- ▶ Frontinterfacets afdækningsklap skal være lukket.
- ▶ Tryk ikke på nogen af tasterne på tachografen.
- ▶ Værksted-, kontrol- eller virksomhedskort må ikke være sat i.
- ▶ Der må ikke tilsluttes yderligere enheder (f.eks. VDO Link).

# Kort vejledning fører

DTCO® 1381 – Version 3.0 ... 3.0b



BA00.1381.30 500 110

DA

www.fleet.vdo.com

## Betjeningselementer

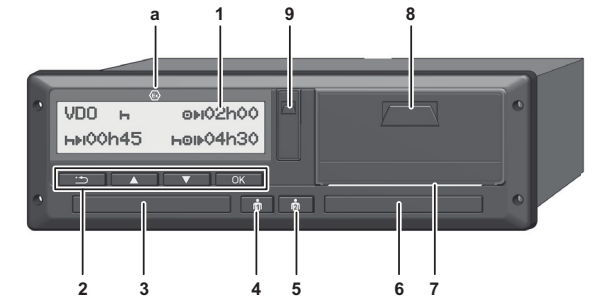

- (1) Visning
- (2) Menutaster  
**▲/▼** Vælg funktion / udvalg  
**OK** Bekræft funktion / udvalg  
**☐** Forlad menuen, afbryd
- (3) Kortåbning-1
- (4) Kombitaste chauffør-1  
 Indstilling af aktiviteter og udkast for førerkortet
- (5) Kombitaste chauffør-2  
 Indstilling af aktiviteter og udkast for førerkortet
- (6) Kortåbning-2
- (7) Afrivningskant
- (8) Printerskuffe
- (9) Download interface
- (a) Betegnelse for ADR-type

## Standardvisning(er) under kørslen

- ▶ Tryk på en vilkårlig menutaste, skift til det ønskede display.

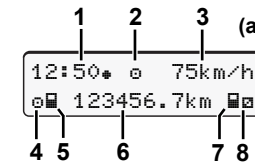

- (1) Klokkeslæt (med "0" = indstillet lokaltid)
- (2) Driftsform "Kørsel"
- (3) Hastighed
- (4) Aktivitet fører-1
- (5) Kortsymbol fører-1
- (6) Samlet kilometerstand
- (7) Kortsymbol fører-2
- (8) Aktivitet fører-2

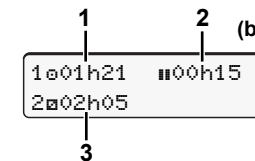

- (1) Køretid "0" fører-1 siden en gyldig pausetid.
- (2) Gyldig pausetid "11", ifølge forordningen (EF) nr. 561/2006.
- (3) Tid for fører-2; beredskabstid "0".

Med ekstraudstyret "VDO Counter" er der endnu et standarddisplay; se driftsvejledningen for yderligere informationer.

## Indsætning af førerkort / Manuelle indtastninger

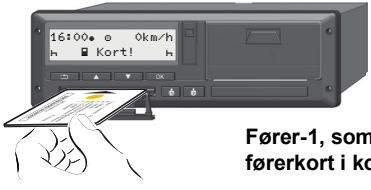

**Fører-1, som skal køre køretøjet, sætter sit førerkort i kortåbning-1.**

- ▶ Ved ADR-varianter skal tændingen eventuelt tilkobles.
- ▶ Tryk på den kombitaste fører-1, og hold den nede i mere end 2 sekunder. Kortåbningen åbnes.
- ▶ Åbn afdækningen til kortåbningen.
- ▶ Sæt førerkortet ind i kortåbningen.
- ▶ Luk og sæt ind kortåbningen.
- ▶ Følg menuføringen.

**Hold altid kortåbningerne lukkede – bortset fra når førerkortet sættes ind og tages ud!**



Den indstillede lokaltid "07:35\*" og UTC-tiden "05:35UTC" vises (tidsforskydning = 2 timer).

Dato og klokkeslæt for den sidste kortudtagning vises i lokaltid (symbol "\*").

**Sørg for, at aktiviteterne registreres komplet på førerkortet!**

Foretag manuelle indtastninger med "Ja". Vælg "Nej", hvis De ikke vil indføre aktiviteter.

**Eksempel A:** Udtagning (15.04.2017) 16:31 Lokaltid    Indsætning (18.04.2017) 07:35 Lokaltid

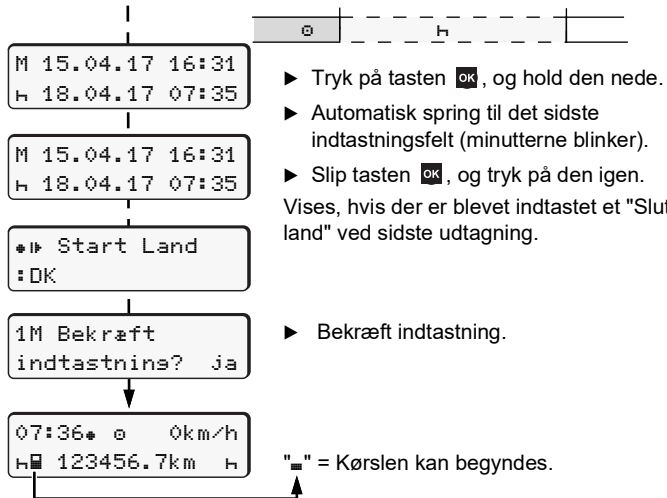

- ▶ Tryk på tasten **OK**, og hold den nede.
- ▶ Automatisk spring til det sidste indtastningsfelt (minutterne blinker).
- ▶ Slip tasten **OK**, og tryk på den igen. Viser, hvis der er blevet indtastet et "Slut land" ved sidste udtagning.

▶ Bekræft indtastning.

**Eksempel B:**

Udtagning (24.02.2017) 23:32 Lokaltid    Indsætning (25.02.2017) 02:30 Lokaltid

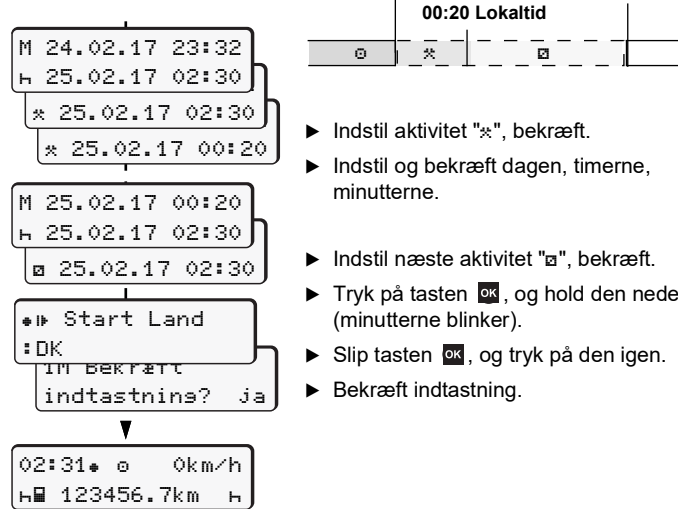

- ▶ Indstil aktivitet "\*", bekræft.
- ▶ Indstil og bekræft dagen, timerne, minutterne.
- ▶ Indstil næste aktivitet "a", bekræft.
- ▶ Tryk på tasten **OK**, og hold den nede (minutterne blinker).
- ▶ Slip tasten **OK**, og tryk på den igen.
- ▶ Bekræft indtastning.

**Eksempel C:**

Udtagning (05.11.2017) 17:50 Lokaltid    Indsætning (14.11.2017) 14:00 Lokaltid

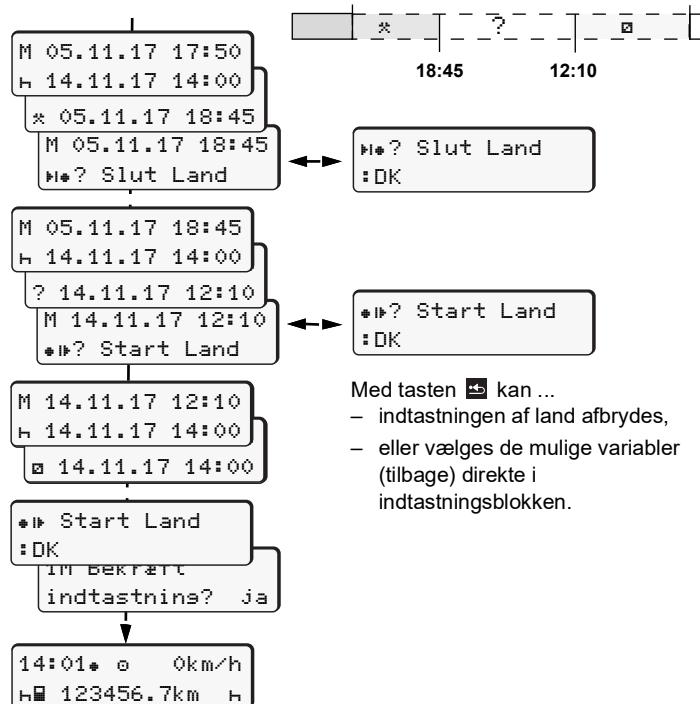

Med tasten **↵** kan ...

- indtastningen af land afbrydes,
- eller vælges de mulige variable (tilbage) direkte i indtastningsblokken.

## Udtagning af førerkort

- ▶ Ved ADR-varianter skal tændingen eventuelt tilkobles.
- ▶ Tryk på den pågældende kombitaste, og hold den nede i mere end 2 sekunder.
- ▶ Følg menuføringen.

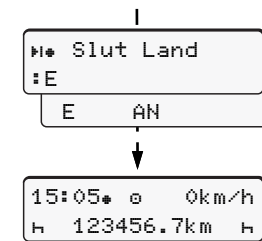

- ▶ Vælg land, bekræft.
- ▶ Vælg eventuelt region, og bekræft.
- ▶ Med tasten **↵** kan indtastningen af land afbrydes, hvis du for eksempel vil fortsætte dit arbejds hold.
- ▶ Kortåbningen åbnes, for at førerkortet kan tages ud.
- ▶ Tag førerkort ud.
- ▶ Luk og sæt ind kortåbningen.

## Indstilling af aktiviteter

- o = Køretid (automatisk ved kørsel)
- \* = Alle øvrige arbejdstider (Automatisk ved stop for køretøj, for fører-1)
- o = Beredskabstider: Ventetider, passagertid, sovekabinetid under kørslen (Automatisk ved kørsel eller stop for køretøj, for fører-2)
- H = Pauser og hviletider

- ▶ **Fører-1:** Tryk kort på kombitasten fører-1, til den ønskede aktivitet (H o \*) ses i displayet.
- ▶ **Fører-2:** Tryk kort på kombitasten fører-2, til den ønskede aktivitet (H o \*) ses i displayet.

☞ Indstil altid aktiviteten "h" ved holdafslutning eller pause!

## Henvielse til driftsvejledningen

### BEMÆRK

Denne korte vejledning erstatter ikke den udførlige betjeningsvejledning til DTCO 1381, som er foreskrevet i forordningen (EU) 2016/799 tillæg IC.



<http://fleet.vdo.com/manual-dtco30b-da>