



www.fleet.vdo.com

VDO Fleet

Kurzanleitung

DE

VDO
Smart on the Road

Impressum

Beschriebenes Produkt

- VDO Fleet

Hersteller

Continental Automotive Technologies GmbH
Postfach 1640
78006 Villingen-Schwenningen
DEUTSCHLAND
www.fleet.vdo.de

Kurzanleitung

© 2023-08
Continental Automotive Technologies GmbH

Diese Dokumentation ist urheberrechtlich geschützt. Die dadurch begründeten Rechte bleiben bei der Firma Continental Automotive Technologies GmbH.

Nachdruck, Übersetzungen und Vervielfältigungen sind ohne schriftliche Genehmigung des Herstellers nicht erlaubt.

Dies ist ein Originaldokument der Continental Automotive Technologies GmbH.

Die in dieser Dokumentation enthaltenen Informationen können ohne vorherige Ankündigung geändert werden und stellen seitens der Continental Automotive Technologies GmbH keine Verpflichtung dar. Der Beschreibung liegt der zur Drucklegung aktuelle Informationsstand zugrunde. Änderungen von technischen Details gegenüber den Beschreibungen, Angaben und Abbildungen in dieser Anleitung sind vorbehalten.

Die Continental Automotive Technologies GmbH kann für Programmfehler und für fehlerhafte Angaben in der Dokumentation und deren Folgen keine Haftung übernehmen.

Warenzeichen

Microsoft Edge® und Microsoft Windows® sind Marken der Microsoft® Corporation.

Mozilla Firefox® und die Firefox-Logos sind Marken der Mozilla Foundation.

Google Chrome ist ein Produkt der Google Incorporation.

Adobe®/Acrobat® Reader ist eine Marke der Adobe Systems Incorporated.

DLD® und DTCO® sind Marken der Continental Corporation.

Vorstehende Marken werden im Folgenden teilweise ohne gesonderten Hinweis auf den Inhaber der Marke verwendet.

Inhaltsverzeichnis

Impressum	2
Kurzübersichten	4
Voraussetzungen und Sicherheit	6
Systemvoraussetzungen	6
Nutzungsvoraussetzungen	6
Anwendungen, Zugangsdaten und Kennwort	7
Zwischen An- und Abmelden	8
Anmelden	8
Kennwort zurücksetzen	10
VDO Fleet Benutzeroberfläche	12
VDO Fleet Client Software	15
VDO Fleet Client Software installieren	15
Client Software für Multi-User-Modus installieren	19
Installation im Expertenmodus	21
Übergeordnete Benutzereinstellungen	23
Allgemeine Einstellungen prüfen und anpassen	23
Kennwort ändern	23
Abmelden	24
VDO Fleet Tachograph Management Service	25
Firmendaten	25
Einlesen von Daten	26
Archivübersicht	27
Auswertung	28
Berichte	30
Fahrerverfügbarkeit	32
Einstellungen	33
VDO Fleet Motion	34
Positionsdaten anzeigen	34
Fahrtverlauf anzeigen	35

Kurzübersichten

Zusammenwirken der VDO Fleet Anwendungen

Die folgende Übersicht verdeutlicht Ihnen die Einsatzmöglichkeiten der VDO Fleet Anwendungen, die Sie ganz nach den Bedürfnissen Ihres Fuhrparks buchen können. Je nach Kombination der Anwendungen, stehen Ihnen unterschiedliche Funktionen innerhalb der einzelnen Anwendung zur Verfügung.

VDO Fleet Tachograph Management

VDO Fleet Tachograph Management ist die Anwendung zur Archivierung und Auswertung von digitalen Tachographendaten.

VDO Fleet Remote Download

Die Anwendung VDO Fleet Remote Download ist ein Service für die Verwaltung der automatisierten Ferndownloads über DLD Short Range und DLD Wide Range.

VDO Fleet Motion

Die Anwendung VDO Fleet Motion ist ein Service zur Anzeige von Positions- und Routendaten Ihrer Fahrer und Fahrzeuge.

Weitere Informationen zu VDO Fleet Motion → [VDO Fleet Motion \[p. 34\]](#) und in der separaten Online-Hilfe.

Möglichkeiten der Datenübertragung

Die folgende Ablaufübersicht vermittelt Ihnen einen ersten Eindruck über die umfassenden Möglichkeiten der Datenübertragung zu und von den VDO Fleet Anwendungen:

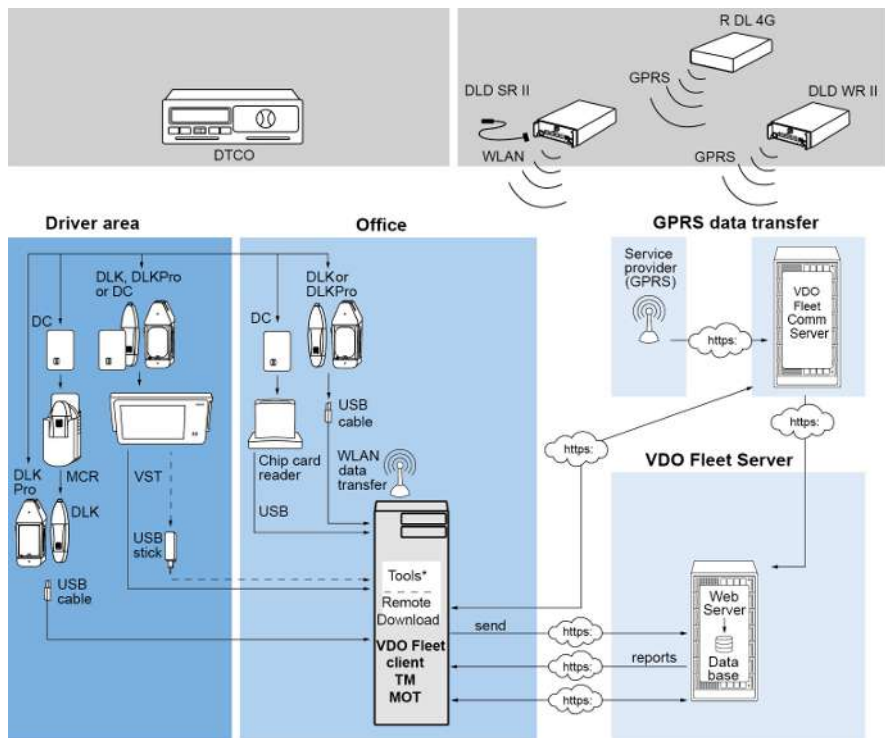

DC	Driver Card/ Fahrerkarte	VST	VDO SmartTerminal - neueste Generation des Downloadterminals
DLD SR II	Download Device Short Range II	TM	VDO Fleet Tachograph Management
DLD WR II	Download Device Wide Range II	MOT	VDO Fleet Motion
R DL 4G	Remote DL 4G	MCR	Mobile Card Reader

DLK	Download Key zur Übertragung von Fahrerkarten- und Massenspeicherdaten	Tools	<ul style="list-style-type: none">• VDO Fleet Automatic Upload• VDO Fleet Connect• VDO Fleet Extract
DLK Pro	Neue Generation des Download Key		

Voraussetzungen und Sicherheit

Systemvoraussetzungen

Prozessor	Ab 1,6 GHz oder ähnliche CPU
Arbeitsspeicher	1 GB oder höher
Betriebssystem	<ul style="list-style-type: none"> • Windows® 10 (64- und 32-Bit) • Windows® 11
Übertragungsgeschwindigkeit	Mindestens ADSL/VDSL (1MBit/sec)
Internet Browser	<ul style="list-style-type: none"> • Google® Chrome • Microsoft® Edge® • Mozilla Firefox®
Laufzeitkomponenten	Microsoft® .NET Framework 2.0 oder höher
Bildschirmauflösung	Ab 1024 x 786 Pixel

Zubehör

Chipkartenleser	X11-140-002-004 (inkl. Treibersoftware)
Chipkartenleser mit RFID-Leser	2910 0002 602 00
RFID-Tag	2910 0008 713 00
DTCO-Daten	Download Key (Massenspeicher), Fahrerkarte

Nutzungsvoraussetzungen

Über die Anmeldung zu VDO Fleet (→ [Anmelden \[8\]](#)) stehen Ihnen die jeweils mit Ihrem Service-Partner vereinbarten VDO Fleet Anwendungen zur Verfügung. Dabei ist es grundsätzlich unerheblich, welchen der drei genannten Browser Sie einsetzen: Der Funktionsumfang ist in allen Browsern gleich.

Browser-Einstellungen

Für den Einsatz von VDO Fleet sind – je nach eingesetztem Browser und den Sicherheitsvorgaben Ihres Unternehmens – kleinere Anpassungen an den Programmeinstellungen des Browsers erforderlich. Diese können die nachfolgend genannten Komponenten betreffen.

JavaScript

In VDO Fleet wird JavaScript genutzt, um die Reaktionszeit der Anwendung auf Benutzereingaben zu verbessern.

JavaScript ermöglicht es, Funktionen einer Web-Anwendung bereits am Computer (Client) über den Webbrowser umzusetzen, ohne die VDO Fleet Seiten (Server) für jede Umsetzung einer Eingabe einzubeziehen.

Cookies

Nicht zuletzt nutzt VDO Fleet auch Cookies, um beispielsweise Einstellungen der Benutzer direkt auf dem Computer (Client) speichern zu können.

Sicherheit der Datenübertragung

Übrigens werden alle Daten des Fuhrparks im Internet mit Hilfe des SSL-Protokolls verschlüsselt übertragen. Das Bestehen einer solchen Verbindung wird beispielsweise im Internet Explorer durch ein geschlossenes Schloss-Symbol und im Adressbereich durch den Eintrag „https“ angezeigt.



HINWEIS

Empfehlenswert – und soweit vom Browser unterstützt – ist in diesem Zusammenhang auch, die Internetseite www.my-fis.com als **Vertrauenswürdige Site** zu hinterlegen.

Anwendungen, Zugangsdaten und Kennwort

Anwendungen

Zur Zeit stehen Ihnen – von administrativen Tools einmal abgesehen – folgende VDO Fleet Anwendungen zur Wahl:

- VDO Fleet Tachograph Management für die Archivierung und Auswertung der Tachographen- und Fahrerkartendaten.
- VDO Fleet Motion für die Positions- und Routenverfolgung von Fahrern und Fahrzeugen.
- VDO Fleet Remote Download für die Verwaltung von DLD Short Range II, DLD Wide Range II und Remote DL 4G.

Zugangsdaten

Wenn Sie noch nicht über Zugangsdaten zu VDO Fleet verfügen oder noch nicht alle Anwendungen nutzen können, so wenden Sie sich bitte an Ihren Service-Partner, und klären Sie mit ihm die Vertragsbedingungen entsprechend der von Ihnen gewünschten Benutzerstufe (Service-Level) ab. Die Zugangsdaten werden Ihnen dann umgehend übermittelt.

Die nachfolgend erwähnten Zugangsdaten betreffen den Zugang zu VDO Fleet, aber nicht automatisch den zu allen genannten Anwendungen.



Sollen mehrere Mitarbeiter Ihres Fuhrparks VDO Fleet nutzen, aber nicht auf alle Standorte zugreifen können, so vereinbaren Sie mit Ihrem Service-Partner, welcher Benutzer über eine Benutzerrolle mit administrativen Rechten verfügen soll.

- Dieser Benutzer kann dann direkt in VDO Fleet Tachograph Management über **Einstellungen > Administration > Zuordnung Benutzer** festlegen, welche Standorte welchem Benutzer zur Bearbeitung angezeigt werden sollen. Alle anderen Benutzer haben keinen Zugriff auf dieses Menü.

Kennwort

Die von Ihnen mit Hilfe von VDO Fleet verwalteten Daten können nur durch die korrekte Eingabe der Zugangsdaten abgerufen werden. Zum Schutz Ihrer Zugangsdaten sollten Sie folgende Sicherheitsvorkehrungen treffen:

Ändern Sie das Initialisierungskennwort, das Sie von Ihrem Service-Partner erhalten haben.

Geben Sie Ihr Kennwort nicht an Dritte weiter. Unsere Mitarbeiter werden Sie unter keinen Umständen nach dem Kennwort fragen.

Verwahren Sie Ihre persönlichen Zugangs- oder Kontodaten (Konto, Benutzer und Kennwort) an einem sicheren Ort.

Ändern Sie in regelmäßigen Abständen das Kennwort → *Kennwort ändern* [▶ 23].

Abmelden

Zum Schutz Ihrer Daten und Ihres Zugangs sollten Sie VDO Fleet immer ordnungsgemäß über **[Abmelden]** verlassen (oberer rechter Menübereich).

Sollten Sie einmal vergessen haben, die Anwendung zu beenden, oder Ihren Computer längere Zeit unbeaufsichtigt lassen, so bricht das Programm die Verbindung aus Sicherheitsgründen nach 35 Minuten automatisch ab.

Zwischen An- und Abmelden

Anmelden

Voraussetzung

Beachten Sie insbesondere vor der ersten Anmeldung

- die Systemvoraussetzungen; → [Systemvoraussetzungen](#) [▶ 6]
- die Nutzungsvoraussetzungen; → [Nutzungsvoraussetzungen](#) [▶ 6]
- die Zugangsvoraussetzungen; → [Anwendungen, Zugangsdaten und Kennwort](#) [▶ 7]

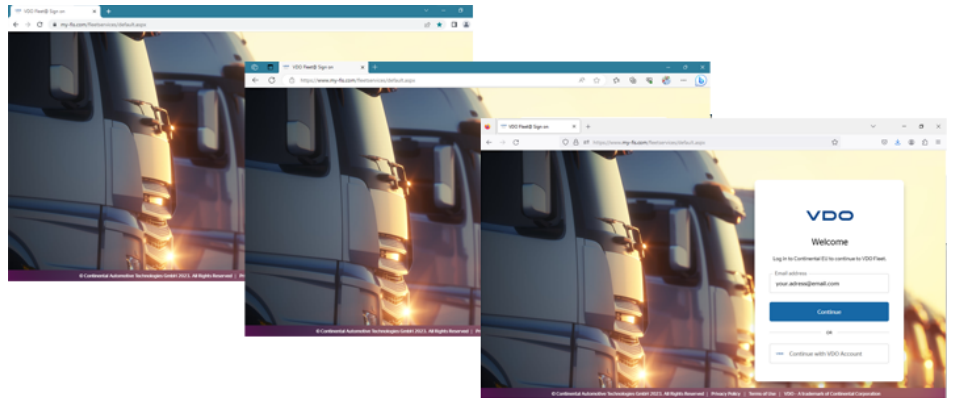

HINWEIS

Zur Nutzung der VDO Fleet Anwendungen müssen Sie sich grundsätzlich mit Ihren persönlichen Zugangsdaten anmelden.

Tip

Für eine optimale Bildschirmdarstellung sollte

- die Bildschirmauflösung zur kompletten Darstellung aller Funktionen und Symbole mindestens 1024 x 786 dpi betragen,
- der Zoom-Faktor des Browsers 100% betragen.

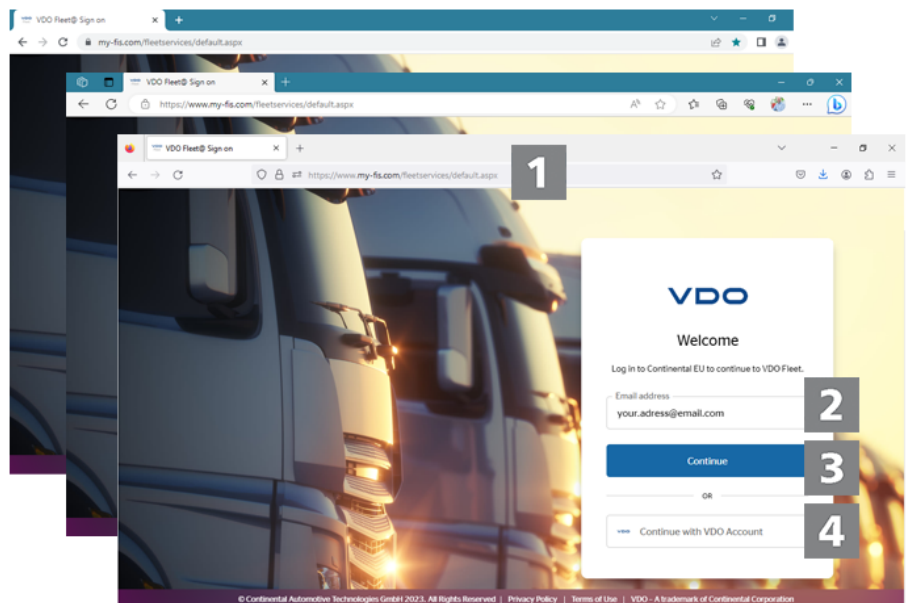

Sie haben Ihre Zugangsdaten von Ihrem Service-Partner erhalten (z. B. per E-Mail) und möchten sich nun in VDO Fleet anmelden:

1 Internet-Adresse

Starten Sie den von Ihnen bevorzugten Webbrowser, und geben Sie die Adresse <https://www.my-fis.com> in die Adresszeile ein.

- ⇒ Die Zugangsseite zu VDO Fleet wird geöffnet.
- ⇒ Gegebenenfalls wird ein Hinweis zum Aufbau einer sicheren Verbindung angezeigt, den Sie mit **[OK]** bestätigen.

2 Anmeldeseite: Zugangsdaten

Geben Sie die E-Mail-Adresse ein, für die Ihr Service-Partner Ihren VDO Fleet Zugang eingerichtet hat.

Melden Sie sich grundsätzlich nur mit Ihren persönlichen Zugangsdaten an.

3 Anmelden

Klicken Sie auf **[Fortfahren]**.

- ⇒ Das Feld zur Eingabe des Kennworts wird angezeigt.
Geben Sie Ihr Kennwort ein und klicken Sie auf **[Fortfahren]**.
- ⇒ Nach erfolgreicher Anmeldung wird die Startseite von VDO Fleet geöffnet, von der Sie zu den von Ihnen gebuchten VDO Fleet Anwendungen gelangen.

**HINWEIS**

Wenn Sie sich bisher noch nicht mit Ihrer E-Mail-Adresse angemeldet haben (d. h. Sie haben nur den Zugangsnamen, den Benutzernamen und das Kennwort), müssen Sie mindestens einmal die alte Anmeldeseite verwenden, um Ihre E-Mail-Adresse einzugeben (siehe Schritt 4).

4 Alte Anmeldeseite nutzen

Klicken Sie auf der neuen Anmeldeseite auf **[Fortfahren mit VDO Account]**, um auf die alte Anmeldeseite zu gelangen.

Geben Sie Ihre bisher genutzten Zugangsdaten ein (Zugang, Benutzer und Kennwort).

Klicken Sie auf **[Anmelden]**.

- ⇒ Gegebenenfalls wird ein Dialog zur Eingabe Ihrer E-Mail-Adresse angezeigt.
Geben Sie diese ein, damit Sie künftig auch die aktuelle Anmeldeseite nutzen können.
- ⇒ Eine E-Mail wird mit einem Link an die eingegebene E-Mail-Adresse gesendet. Über diesen Link werden Sie auf die Seite zur Eingabe eines neuen Kennwortes geleitet.

**HINWEIS**

Geben Sie Ihre E-Mail-Adresse möglichst bald ein. Nach einer Übergangszeit wird die Anmeldung nur noch über die E-Mail-Adresse möglich sein und nicht mehr über Zugang und Benutzer.

Datenschutz

DATA PROCESSING AGREEMENT

Review document

1 von 2 Automatischer Zoom

Continental

VDO FLEET SERVICES 2023

ANHANG 3 - UNTERAUFTRAGSVERARBEITER / INTERNATIONALE ÜBERMITTLUNGEN

CONTINENTAL sorgt bei den beteiligten Unterauftragsverarbeitern für ein angemessenes Maß an technischen und organisatorischen Sicherheitsmaßnahmen, um personenbezogene Daten in einem angemessenen und sicheren Rahmen zu verarbeiten (Angemessenheit des Unterauftragsverarbeiters).

Sofern Unterauftragsverarbeiter an der Verarbeitung personenbezogener Daten beteiligt sind (z.B. Hosting, Bereitstellung von Rechenzentrumsflächen, Cloud-Diensten, Betriebssoftware etc.), wird die Umsetzung technischer und organisatorischer Maßnahmen durch den jeweiligen Unterauftragsverarbeiter durch entsprechende Auftragsverarbeitungsverträge sichergestellt. Unterauftragsverarbeiter müssen - mit ausreichender Gewährleistung - mindestens die gleichen technischen und organisatorischen Maßnahmen sicherstellen, wie sie zwischen dem Kunden und CONTINENTAL vereinbart wurden.

Um unbefugte Zugriffe und/oder unbefugte Zugriffsversuche auf die IT-Systeme und Speichereinrichtungen von Continental einschließlich der dort gespeicherten Daten zu verhindern und/oder zu vermeiden - sei es von externen oder internen oder durch Unterauftragsverarbeiter - hat CONTINENTAL permanente Kontroll- und Überwachungsmaßnahmen für ihre IT-Systeme einschließlich Zutrittskontrolle / Zutrittsüberwachung (24/7, 365 Tage) durch modernster Einbrucherkennungssystem / Firewalls / Zutrittskontrolle, etc. implementiert. Wenn ein unbefugter Zugriff oder ein unbefugter Zugriffsversuch festgestellt wird, wird dieser automatisch und unverzüglich beendet. Das Service-Team der Continental Automotive Technologies GmbH in Europa hat die alleinige Kontrolle über diese Sicherheitssysteme; Der Zugriff auf diese Systeme durch Auftragsverarbeiter oder andere ist ausgeschlossen.

Folgende Unterauftragsverarbeiter / Subunternehmer werden von CONTINENTAL eingeschaltet:

UNTERAUFTRAGSVERARBEITER, DIE FÜR ALLE LÄNDER / KUNDEN GELTEN:

Please read the Data Processing Agreement

I consent to the following agreement

VALIDATE

Bei der ersten Anmeldung in VDO Fleet müssen Sie eine Datenschutzvereinbarung bestätigen. Lesen Sie die Datenschutzvereinbarung, und aktivieren Sie dann das Kontrollkästchen **Ich habe die Vereinbarung zur Auftragsdatenverarbeitung für VDO Fleet-Services gelesen und nehme diese hiermit an.**



Über die Menüleiste können Sie sich die Vereinbarung für Ihre Unterlagen ausdrucken oder als PDF-Datei auf Ihrem System abspeichern. Fahren Sie dazu mit dem Mauszeiger über den oberen Bereich des angezeigten Dokuments.

Klicken Sie auf **[Weiter]**.

⇒ Die Startseite von VDO Fleet wird geöffnet.

Kennwort zurücksetzen

Voraussetzung

Für Ihren Benutzernamen ist in VDO Fleet eine E-Mail-Adresse hinterlegt.

Sie haben Ihr Kennwort vergessen und möchten dies zurücksetzen:

1

Internet-Adresse

Starten Sie den von Ihnen bevorzugten Webbrowser, und geben Sie die Adresse <https://www.my-fis.com> in die Adresszeile ein.

⇒ Die Zugangsseite zu VDO Fleet wird geöffnet.

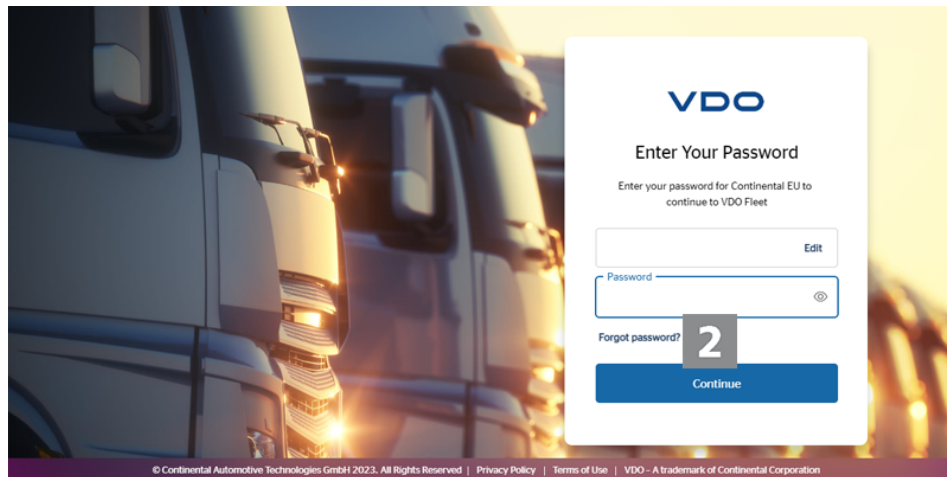

2

Zurücksetzen starten

Klicken Sie auf **[Kennwort vergessen]**.

⇒ Die Seite **Kennwort zurücksetzen** wird angezeigt.

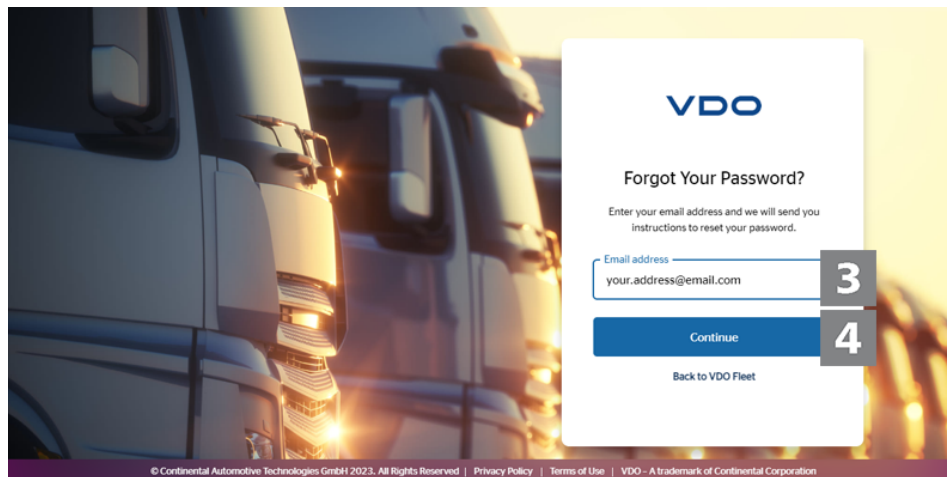

3

Zugangsdaten

Geben Sie die Email-Adresse ein, für die Sie den VDO Fleet Zugang haben registrieren lassen.



HINWEIS

Wenn Sie sich bisher noch nicht mit Ihrer E-Mail-Adresse angemeldet haben (d. h. Sie haben nur den Zugangsnamen, den Benutzernamen und das Kennwort) und Sie müssen Ihr Kennwort zurücksetzen oder ändern, müssen Sie zur neuen E-Mail-basierten Anmeldung wechseln (→ [Anmelden \[8 \]](#)).

4

E-Mail zum Zurücksetzen

Klicken Sie auf **[Weiter]**.

⇒ Eine E-Mail wird mit einem Link an die eingegebene E-Mail-Adresse gesendet.

Über diesen Link werden Sie auf die Seite zur Eingabe eines neuen Kennwortes geleitet.



Beachten Sie, dass dieser Link nur zwei Stunden nach Anforderung gültig ist.

- Haben Sie in dieser Zeit kein neues Kennwort vergeben, können Sie wie beschrieben jederzeit einen neuen Link anfordern.

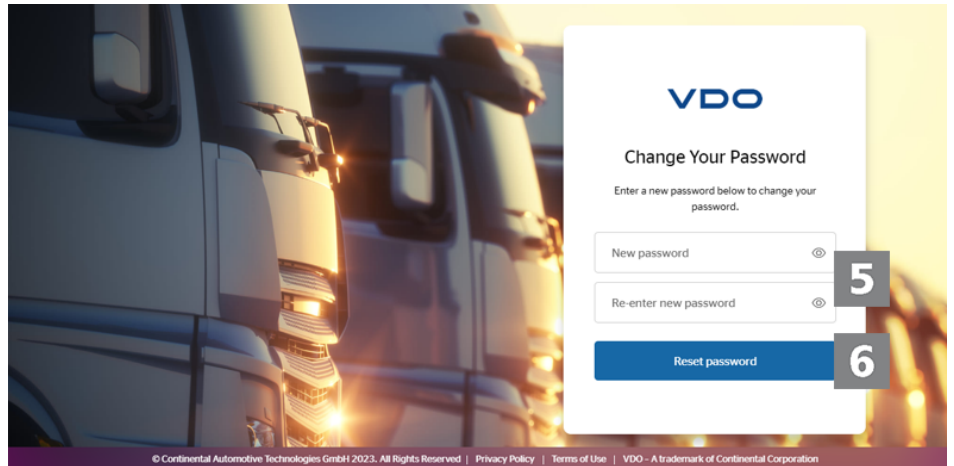

5 Neues Kennwort vergeben und bestätigen
Geben Sie das neue Kennwort ein.



In der Regel können Sie das Kennwort frei vergeben. Falls das System Ihr Kennwort doch einmal nicht akzeptieren sollte, wird ein Hinweis angezeigt, den Sie bestätigen müssen. Geben Sie ein anderes Kennwort ein.

Geben Sie das neue Kennwort zur Bestätigung erneut ein.

6 Neues Kennwort speichern
Klicken Sie auf **[Passwort zurücksetzen]**, um Ihr neues Kennwort in VDO Fleet zu speichern.

⇒ Ihr neues Kennwort ist ab sofort für die Anmeldung in VDO Fleet gültig.

VDO Fleet Benutzeroberfläche

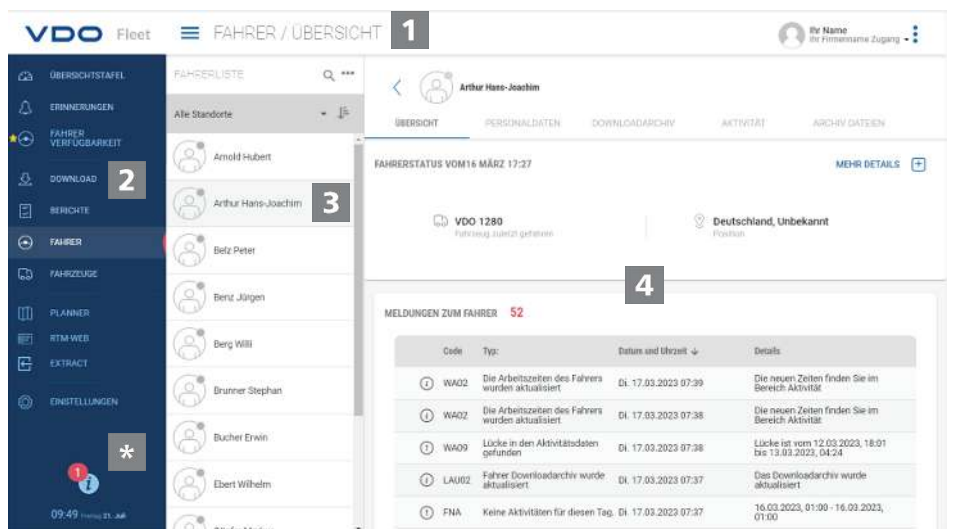

1 Kopfbereich

Dieser stets angezeigte Bereich informiert Sie über die geltenden Zugangsdaten (Benutzername) und die aktuell gewählte VDO Fleet Anwendung bzw. das aktuell gewählte Menü.

Über die Symbolschaltfläche  können Sie das Navigationsmenü einklappen oder wieder ausklappen.

Über die Symbolschaltfläche  können Sie das Menü **Profile** mit weiteren Informationen zu Ihrem Benutzerkonto öffnen, die Datenschutzvereinbarung einsehen oder sich abmelden.

Wenn Sie mit Ihrer Email-Adresse Zugriff auf mehrere VDO Fleet Zugänge haben, können Sie über die Symbolschaltfläche  direkt zu einem Ihrer anderen Zugänge wechseln, ohne sich neu anmelden zu müssen.

2 Menübereich

Thematisch zusammengehörige Funktionen sind den verschiedenen Hauptmenüs zugeordnet. Sie können von jedem Menüpunkt zu einem anderen Hauptmenü wechseln.

Abhängig von der Benutzerstufe stehen Ihnen beispielsweise in der Anwendung VDO Fleet Tachograph Management über diese Hauptmenüs weitere Menüeinträge als Register zur Verfügung.

Für das Hauptmenü **FAHRER** sind das beispielsweise

- **ÜBERSICHT** – Aktueller Fahrerstatus und Meldungen zum Fahrer.
- **PERSONALDATEN** – Zugriff auf die Stammdaten des Fahrers.
- **DOWNLOADARCHIV** – Übersicht und Details archivierter Fahrerdaten.
- **AKTIVITÄT** – Übersicht und Details zu Arbeitszeiten und Terminen.
- **ARCHIV DATEIEN** – Liste der bisher archivierten Download-Dateien des jeweiligen Fahrers.

Außerdem bietet der Menübereich die Möglichkeit, direkt zu anderen gebuchten VDO Fleet Anwendungen zu wechseln, z. N. zu VDO Fleet Remote Download.

3 Auswahlbereich

Über den Auswahlbereich wählen Sie beispielsweise Standort, Fahrer oder Fahrzeuge, wobei Sie die Anzahl der Einträge eingrenzen oder ausweiten können. Zudem steht Ihnen ein Eingabefeld für die Suche zur Verfügung.

4 Anzeige- und Bearbeitungsbereich

Dieser Bereich einer Seite ist der Anzeige und Bearbeitung von Daten vorbehalten. Ausnahme bilden beispielsweise die VDO Fleet Tachograph Management Menüs

- **ÜBERSICHTSTAFEL**, das stets mehrere Tafeln mit Überblicksdaten zu Ihren Standorten zeigt.
- **ERINNERUNGEN** und **FAHRERVERFÜGBARKEIT**, die eine Liste mit Einträgen und verschiedenen Filtermöglichkeiten zeigen.
- **DOWNLOAD**, das stets vier Symbolschaltflächen für den Import oder das Wiederherstellen digitaler Tachographendaten zeigt.

* Informationsbereich

Über diese Schaltfläche können Sie Nachrichten abrufen, die für Ihren Benutzer bestimmt sind oder Informationen zu Software-Aktualisierungen abrufen.

Die Zahl im roten Kreis zeigt an, wie viele ungelesene Nachrichten für Sie vorliegen. Neue Funktionen sind im Menübereich zudem mit einem gelben Sternchen hervorgehoben.

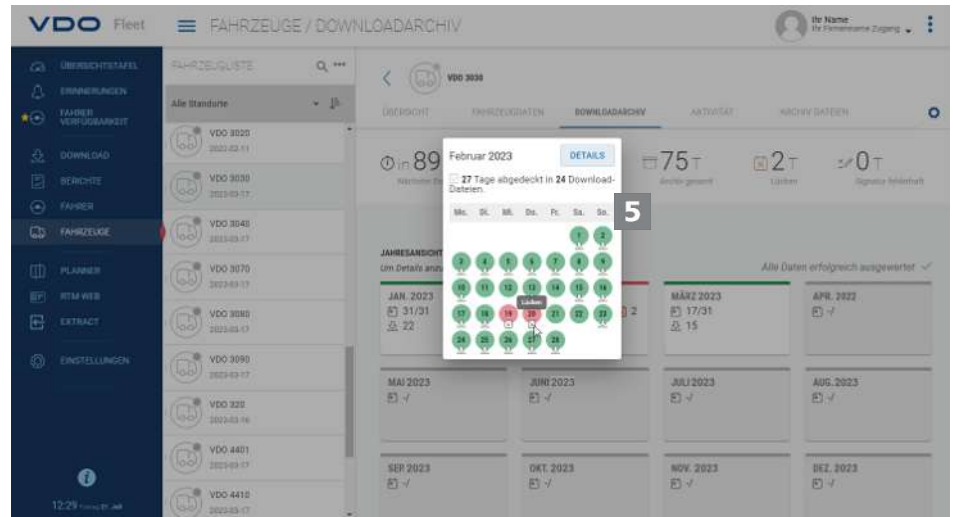

5 Kurzinfo

Anzeige von detaillierten Informationen zu Download-Erinnerungen, Download-Dateien oder Aktivitäten.

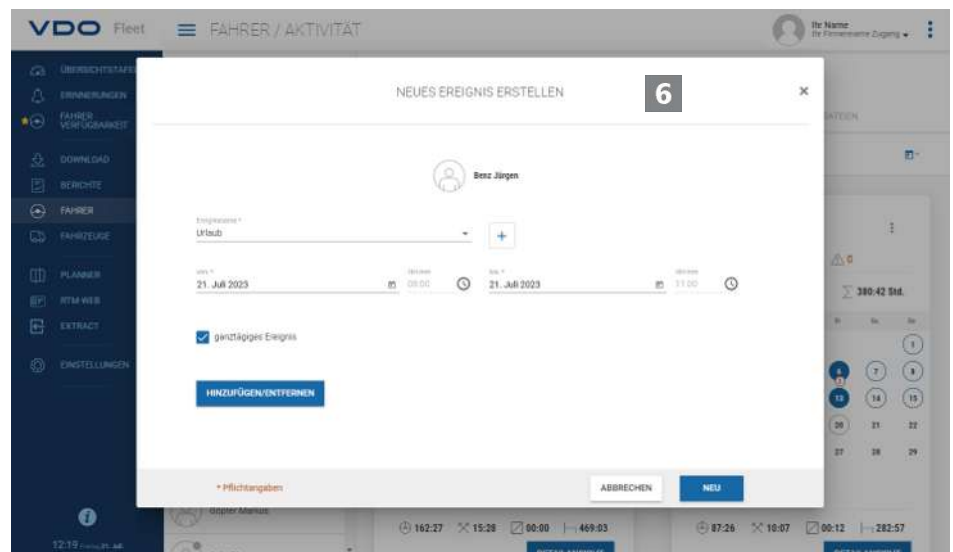

6 Dialog

Beispiel für ein Fenster mit detaillierten Informationen zu den jeweils ausgewählten Aufgaben oder Funktionen, zur Erfassung von Daten oder zur Bestimmung von Datum und Uhrzeit.

VDO Fleet Client Software



HINWEIS

Die VDO Fleet Client Software müssen Sie installieren, wenn Sie VDO Fleet Tachograph Management mit einem neu eingerichteten Zugang nutzen wollen.

Dieser Abschnitt beschreibt eine Erstinstallation der VDO Fleet Client Software.

Um die VDO Fleet Client Software nutzen zu können, müssen Sie folgende Schritte durchführen:

- Herunterladen der Installationsdatei
- Installation der VDO Fleet Client Software
- Ggf. Registrierung sowie Konfiguration der VDO Fleet Client Software

VDO Fleet Client Software installieren

Voraussetzung

Damit Sie die VDO Fleet Client Software auf dem Computer installieren können, müssen Sie über Administrationsrechte oder die Berechtigung zum Installieren von Programmen verfügen.

Um die VDO Fleet Client Software zu installieren, gehen Sie wie folgt vor:

1

Datei herunterladen

Laden Sie im Download-Bereich der Webseite www.fleet.vdo.de die für Ihr System passende Installationsdatei herunter.



HINWEIS

Die Installationsdatei steht als 32bit-Version und als 64bit-Version zur Verfügung.

2

Windows Explorer öffnen

Öffnen Sie im Windows Explorer den Ordner, in den Sie die Installationsdatei heruntergeladen haben.

3

Installationsdatei ausführen

Klicken Sie mit der rechten Maustaste auf die Installationsdatei, und wählen Sie den Befehl **Als Administrator ausführen**.

⇒ Der Installationsassistent wird gestartet.

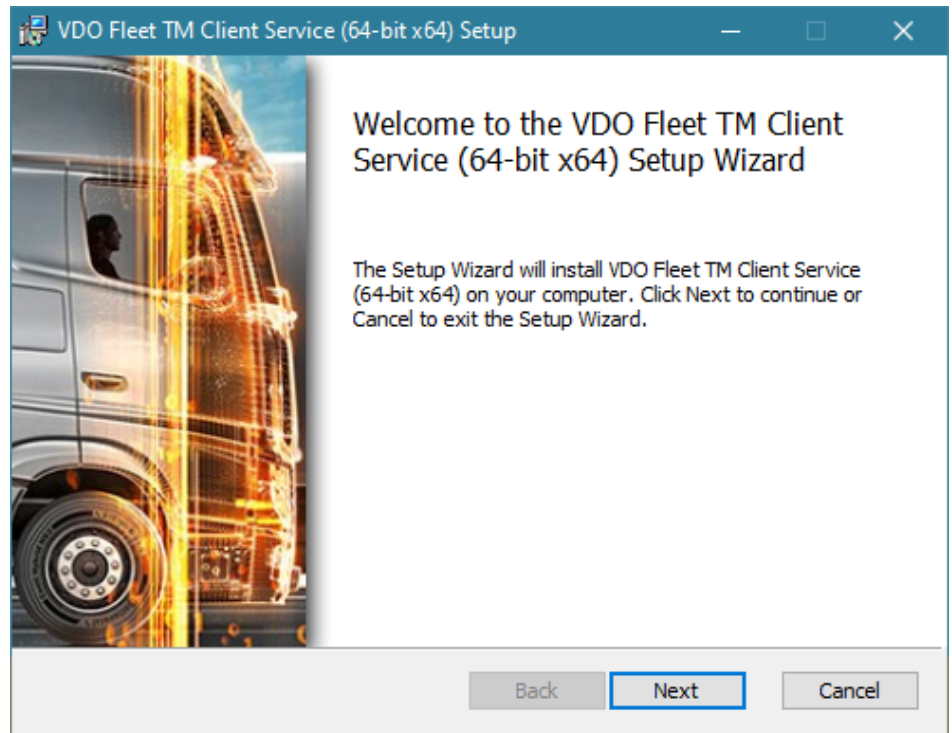

Klicken Sie auf **[Next]**.

⇒ Die Lizenz- und Nutzungsvereinbarung werden angezeigt.

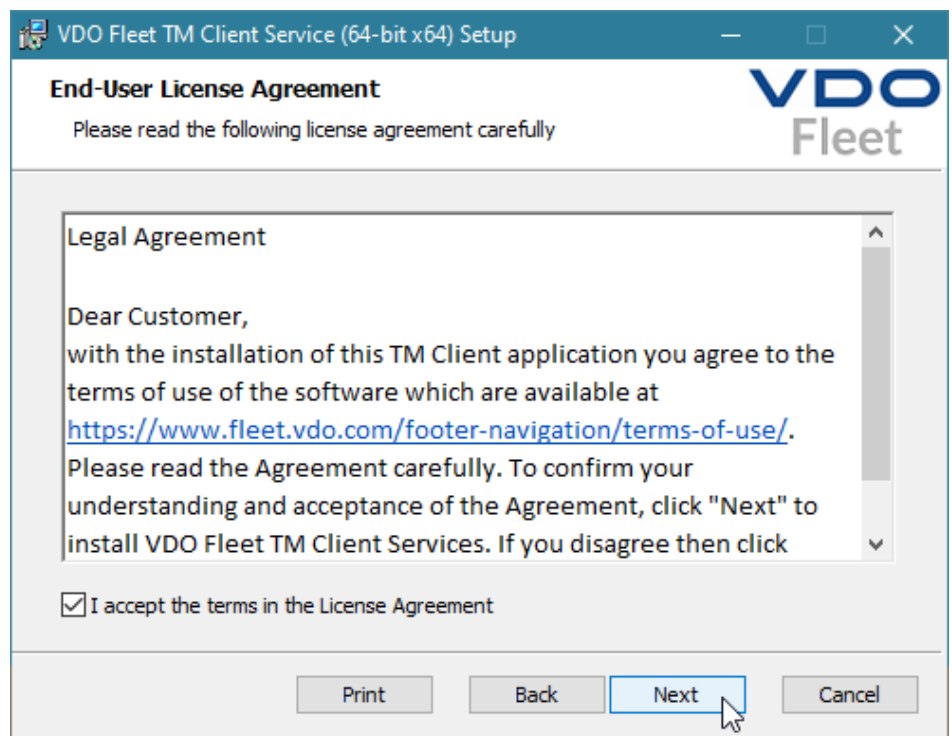

4

Lizenz- und Nutzungsvereinbarung akzeptieren

Lesen Sie die Lizenz- und Nutzungsvereinbarung und aktivieren Sie dann das Kontrollkästchen **I accept the terms in the License Agreement**.

Klicken Sie auf **[Next]**.

⇒ Der Installationsassistent fährt mit der Auswahl des Installationspfades fort.

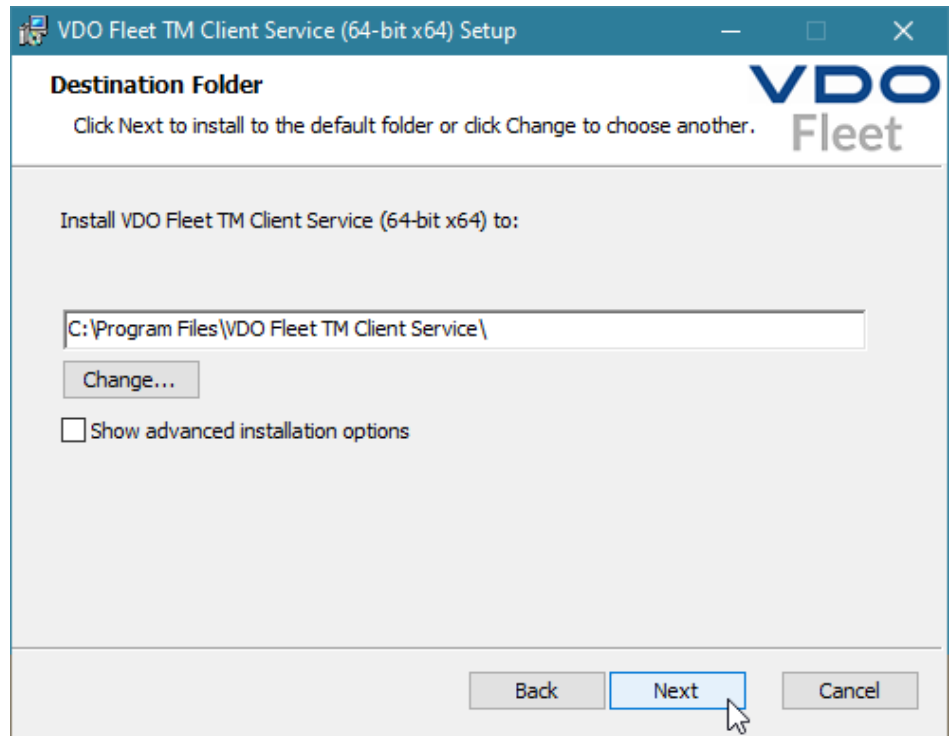

5 Installationspfad wählen

Wählen Sie gegebenenfalls über die Schaltfläche **[Change]** ein neues Installationsverzeichnis aus und bestätigen Sie das vorgegebene oder neue Installationsverzeichnis mit **[Next]**.



Mit der Option **Show advanced installation options** bietet der Installationsassistent die Möglichkeit, die Client Software im Multi-User-Modus zu installieren, um sie z. B. in einer Citrix-Umgebung zu nutzen → *Client Software für Multi-User-Modus installieren* [▶ 19].

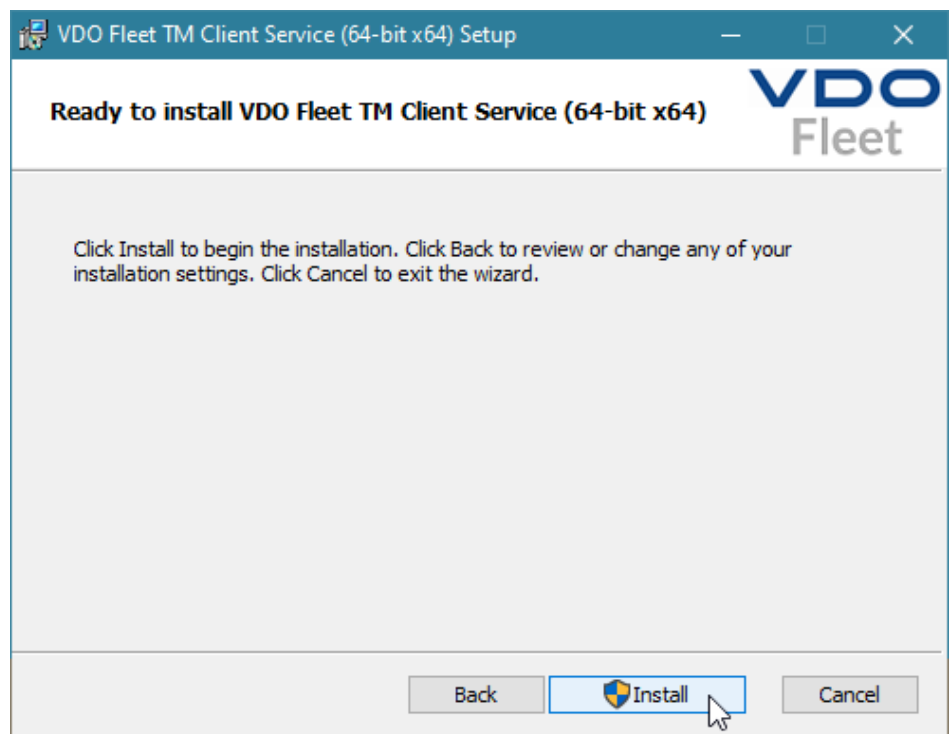

6 Installation starten

Klicken Sie auf **[Install]**, um die VDO Fleet Client Software zu installieren.

- ⇒ Der Status der Installation wird durch einen Laufbalken angezeigt.
- ⇒ Der Abschluss der Installation wird Ihnen durch folgende Meldung angezeigt.

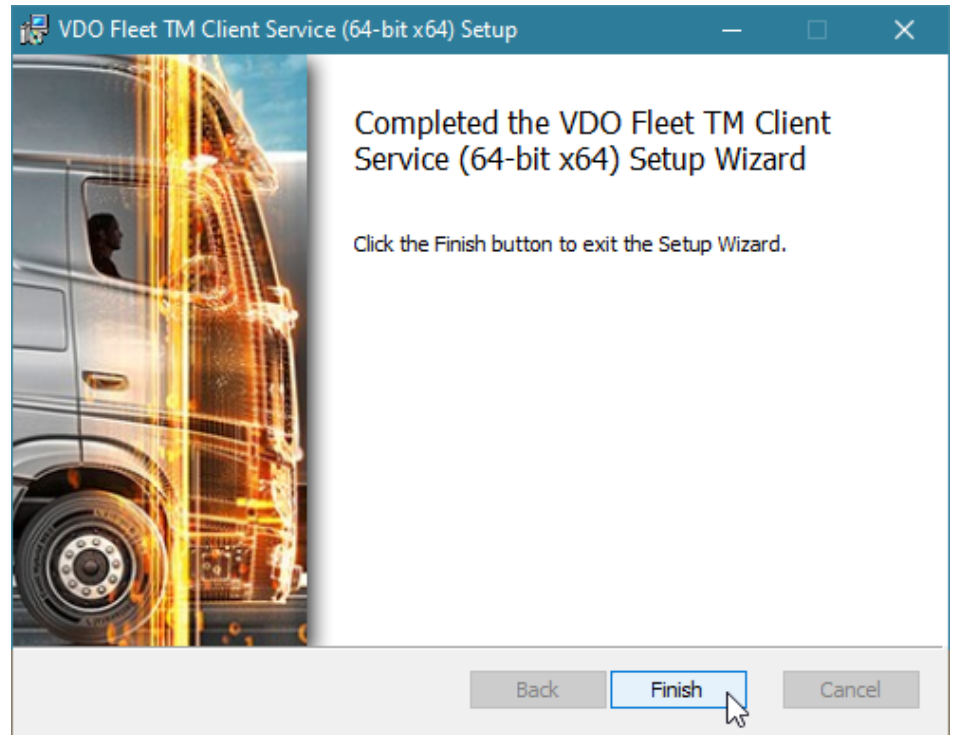

7 Installation beenden

Klicken Sie auf **[Finish]**, um die Installation abzuschließen.



HINWEIS

Sollte die Installation fehlschlagen, wenden Sie sich an Ihren Service-Partner.

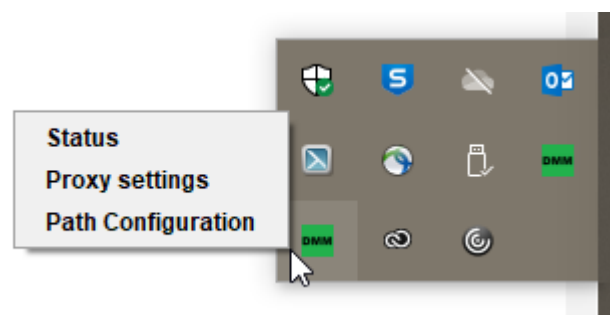

Nach der Installation der VDO Fleet Client Software steht Ihnen ein neues Icon in der Taskleiste zur Verfügung mit drei Einträgen im Kontextmenü:

- **Status:** zeigt die aktuell installierte Versionsnummer und bietet die Möglichkeit, den Dienst zu stoppen oder zu starten.
- **Proxy Settings:** öffnet den Dialog zur Eingabe der Einstellungen zum gegebenenfalls genutzten Proxy-Server.

- **Path Configuration:** öffnet den Dialog zur Eingabe eines Pfads und Ordners, in dem das Programm nach Download-Dateien suchen soll. Beim Starten der Datenübertragung vom Computer wird der angegebene Pfad automatisch ausgewählt, um nach Dateien zu suchen, die z. B. von einem Downloadterminal übertragen wurden.

Client Software für Multi-User-Modus installieren

Voraussetzung

Damit Sie die VDO Fleet Client Software auf Systemen wie z. B. Citrix nutzen können, müssen Sie diese im Multi-User-Modus installieren.

Um die VDO Fleet Client Software zu installieren, gehen Sie wie folgt vor:

1

Installation starten

Starten Sie die Installation wie im Abschnitt „VDO Fleet Client Software installieren“ beschrieben → *Client Software für Multi-User-Modus installieren* [► 19].

Folgen Sie dem Installationsverlauf bis zur Auswahl des Installationspfades.

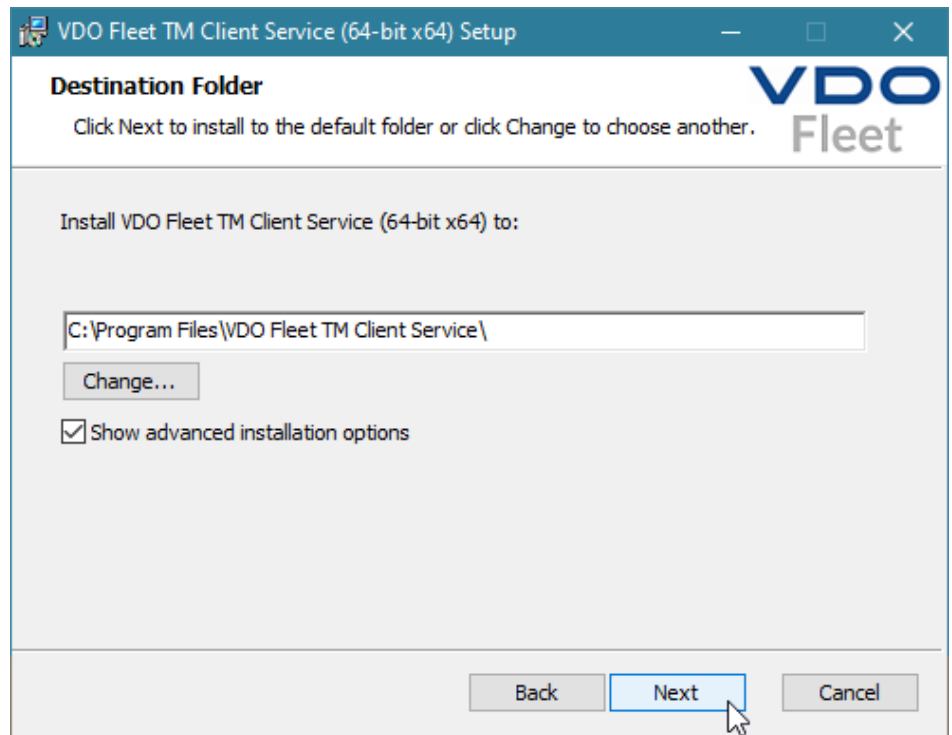

2

Erweiterte Einstellungen aktivieren

Aktivieren Sie nach der Wahl des Installationspfades die Option **Show advanced installation options**.

Klicken Sie auf **[Next]**.

- ⇒ Der Installationsassistent fährt mit der Auswahl der Installationsvariante fort.

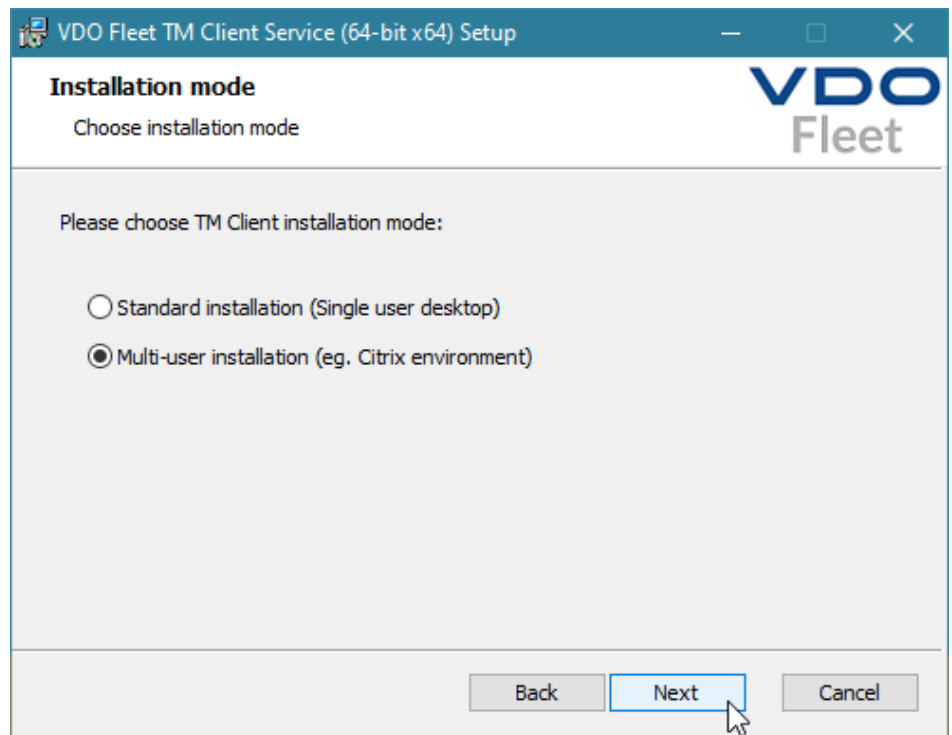
**3****Installationsvariante auswählen**

Wählen Sie **Multi-user installation**, wenn Sie den Client Service auf einem System wie z. B. Citrix nutzen möchten.

Klicken Sie auf **[Next]**.

⇒ Der Installationsassistent wird fortgesetzt.

4**Installation abschließen**

Schließen Sie die Installation wie im Abschnitt „VDO Fleet Client Software installieren“ beschrieben ab → *Client Software für Multi-User-Modus installieren* [▶ 19].

**HINWEIS**

Ein Wechsel zwischen Standardinstallation und Multi-User-Modus ist nur durch Neuinstallation der Client Software möglich.

5**Service neu verbinden**

Beim Nutzen der Downloadfunktionen im Multi-User-Modus kann es vorkommen, dass der Browser keine Verbindung zum Client Service herstellen kann und eine entsprechende Meldung angezeigt wird.

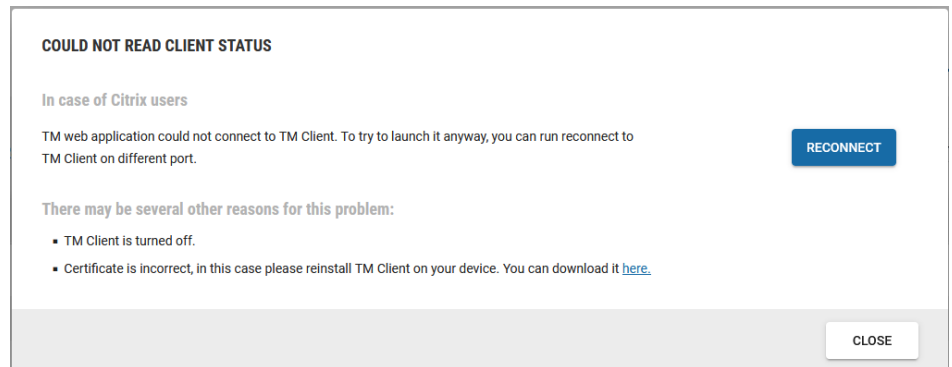

Klicken Sie in diesem Fall auf **[Reconnect]**, um die Verbindung zum Client Service wiederherzustellen.

Installation im Expertenmodus

Voraussetzung

Um die VDO Fleet Client Software per Silent Install zu installieren, werden Administratorrechte für PowerShell oder die Windows Eingabeaufforderung (cmd) benötigt.

Installation per Silent Install

Um die VDO Fleet Client Software per Silent Install zu installieren, gehen Sie wie folgt vor:

Führen Sie in Powershell folgende Befehle aus:

```
PS C:\> Start-Process "msiexec.exe" -ArgumentList @(
>> "/qn"
>> "/i"
>> $pathToInstaller
>> ) -Wait -NoNewWindow
```

Führen Sie in der Windows Eingabeaufforderung folgende Befehle aus:

```
msiexec /qn /i $pathToInstaller
```

Die Variable `$pathToInstaller` steht für den vollständigen Pfad zur MSI-Paketdatei.

Installation per Silent Install mit Log-Datei

Um bei der Installation der VDO Fleet Client Software per Silent Install zusätzlich eine Log-Datei zu erzeugen, gehen Sie wie folgt vor:

Führen Sie in Powershell folgende Befehle aus:

```
PS C:\> Start-Process "msiexec.exe" -ArgumentList @(
>> "/qn"
>> "/L*xv"
>> $logFilePath
>> "/i"
>> $pathToInstaller
>> ) -Wait -NoNewWindow
```

Führen Sie in der Windows Eingabeaufforderung folgende Befehle aus:

```
msiexec /qn /L*xv $logFilePath /i $pathToInstaller
```

Die Variable `$logFilePath` steht für den vollständigen Pfad, an dem die Log-Datei erstellt werden soll.

Optionale Argumente für die stille Installation

Name	Argument
Typ des Proxy-Servers	PROXY_TYPE Mögliche Proxy-Typen: <ul style="list-style-type: none"> • no-proxy • manual • system • auto-conf
Host des Proxy-Servers	PROXY_HOST
Port des Proxy-Servers	PROXY_PORT
Kennwort des Proxy-Servers	PROXY_PASSWORD
URL zur Autokonfiguration des Proxy-Servers	PROXY_AUTO_CONF_SCRIPT_URL

**HINWEIS**

Wenn Sie kein optionales Argument angeben haben, wird der Standardwert verwendet. Der Standardwert für PROXY_PORT ist 0. Für andere Argumente ist der Standardwert "" (leere Zeichenkette).

Beispielskripte

Beispiel in PowerShell:

```
PS C:\> Start-Process "msiexec.exe" -ArgumentList @(
>> "/qn"
>> "/L*xv"
>> "install.log"
>> "/i"
>> "dmm-windows-installer-x64.msi"
>> "PROXY_TYPE=manual"
>> "PROXY_HOST=exampleProxyHost"
>> "PROXY_PORT=1234"
>> "PROXY_USER=exampleProxyUser"
>> "PROXY_PASSWORD=exampleProxyPassword"
>> "PROXY_AUTO_CONF_SCRIPT_URL=http://example.proxy.com"
>> ) -Wait -NoNewWindow
```

Beispiel für die Windows Eingabeaufforderung:

```
msiexec /qn /L*xv install.log /i dmm-windows-installer-
x64.msi PROXY_TYPE=manual
PROXY_HOST=exampleProxyHost PROXY_PORT=1234 PROXY_USER=ex-
ampleProxyUser
PROXY_PASSWORD=exampleProxyPassword PROXY_AU-
TO_CONF_SCRIPT_URL=http://example.proxy.com
```

Installation mit Überschreiben des Zielverzeichnisses

Um das Zielverzeichnis zu überschreiben, in dem die Anwendung installiert werden soll, gehen Sie wie folgt vor:

Führen Sie in Powershell folgende Befehle aus:

```
PS C:\> Start-Process "msiexec.exe" -ArgumentList @(
>> "/qn"
>> "/i"
>> $pathToInstaller
>> "INSTALLFOLDER=$installTarget"
>> ) -Wait -NoNewWindow
```

Führen Sie in der Windows Eingabeaufforderung folgende Befehle aus:

```
msiexec /qn /i $pathToInstaller INSTALLFOLDER=$installTarget
```

Die Variable `$installTarget` steht für den vollständigen Pfad zum Zielverzeichnis.

Übergeordnete Benutzereinstellungen

Kontoinformationen

Im Kopfbereich der VDO Fleet Seite erhalten Sie über  > **Profile** weitere Informationen zu Ihrem Benutzerkonto und können das derzeit geltende Kennwort ändern.

Allgemeine Einstellungen prüfen und anpassen

Das Menü **PROFILE** gibt Informationen zu Ihrem Benutzerkonto wider. Diese reichen von der Angabe der hinterlegten Email-Adresse bis hin zur Einstellung der gewünschten Sprache (Software-Texte).

1

Einstellungen prüfen

Prüfen Sie – beispielsweise nach der ersten Anmeldung – die von Ihrem Service-Partner hinterlegte Angabe zu Ihrem Benutzernamen.

2

Einstellungen ändern

Nehmen Sie die gewünschten Anpassungen und Ergänzungen an den Kontoinformationen vor.



HINWEIS

Der Sprachwechsel für die Anzeige der VDO Fleet Anwendungen wird erst aktiv, nachdem Sie sich erneut in VDO Fleet angemeldet haben.

3

Änderungen speichern

Für das Speichern der vorgenommenen Anpassungen und Erweiterungen gehen Sie wie folgt vor:

Wenn keine weiteren Änderungen vorzunehmen sind, klicken Sie auf **[UPDATE]**.

Kennwort ändern

Voraussetzung

Das Menü  > **Profile** ist geöffnet.

Klicken Sie auf **Kennwort ändern**.

⇒ Eine E-Mail wird mit einem Link an die eingegebene E-Mail-Adresse gesendet.

Über diesen Link werden Sie auf die Seite zur Eingabe eines neuen Kennwortes geleitet → *Kennwort zurücksetzen* [▶ 10].



HINWEIS

Beachten Sie, dass dieser Link nur zwei Stunden nach Anforderung gültig ist.

Haben Sie in dieser Zeit kein neues Kennwort vergeben, können Sie über die Anmeldeseite jederzeit einen neuen Link anfordern → *Kennwort zurücksetzen* [▶ 10].

**HINWEIS**

Ändern Sie aus Sicherheitsgründen Ihr Kennwort in regelmäßigen Abständen und geben Sie es nicht an Dritte weiter.

Abmelden**Abmelden**

Verlassen Sie VDO Fleet immer ordnungsgemäß über **[Abmelden]**.

Klicken Sie im Kopfbereich auf das Benutzermenü  und dort auf **[Abmelden]**.

⇒ Sie werden aus Ihrem VDO Fleet Zugang abgemeldet und zur Anmeldeseite weitergeleitet.

**HINWEIS**

Übrigens bricht der VDO Fleet Server die Verbindung aus Sicherheitsgründen nach 35 Minuten automatisch ab, wenn von Ihrem Computer keine Aktivitäten mehr ausgehen.

- Haben Sie sich nicht korrekt abgemeldet, wird bei einer erneuten Anmeldung innerhalb dieser 35 Minuten ein Dialog mit einer Abfrage geöffnet, die Sie für die Anmeldung mit **[Ja]** bestätigen.

VDO Fleet Tachograph Management Service

VDO Fleet Tachograph Management ist eine Web-Anwendung zur Archivierung und Auswertung digitaler (Fahrerkarten- und Tachographendaten). Durch die Archivierung der digitalen Tachographendaten erfüllen Sie die in Ihrem Land geltenden Archivierungsvorschriften.

Die archivierten Daten werden gemäß dem vereinbarten Aufbewahrungszeitraum gespeichert. Ältere Daten werden einmal monatlich automatisch aus Ihrem Web-Archiv gelöscht. Den Aufbewahrungszeitraum für archivierte Daten entnehmen Sie Ihrem Service-Vertrag.

Wenn Sie zum ersten Mal mit dem VDO Fleet Tachograph Management Service arbeiten, kann Ihnen diese Kurzanleitung den Zugang zur grafischen Benutzeroberfläche und zu einigen Programmfunktionen erleichtern.

Firmendaten

Sie können sofort mit dem Herunterladen der digitalen Tachographendaten beginnen und Fahrer oder Fahrzeuge während der Datenübernahme hinzufügen. Standorte hingegen sollten Sie zuvor unter **EINSTELLUNGEN > STANDORT/GRUPPE** anlegen.

Alternativ können Sie Ihren Fuhrpark anlegen, bevor Sie mit VDO Fleet Daten archivieren und diese Fahrern und Fahrzeugen zuordnen.

Wählen Sie beispielsweise das Menü **FAHRER** und dort die gewünschte Funktion, um Fahrer anzulegen oder zu bearbeiten.

Firmendaten anpassen

Sie haben Daten einer Fahrzeugdatei heruntergeladen und dabei ein Fahrzeug neu hinzugefügt. Nun möchten Sie diese Daten überprüfen und bearbeiten.

Wählen Sie dazu das Menü **FAHRZEUGE**.

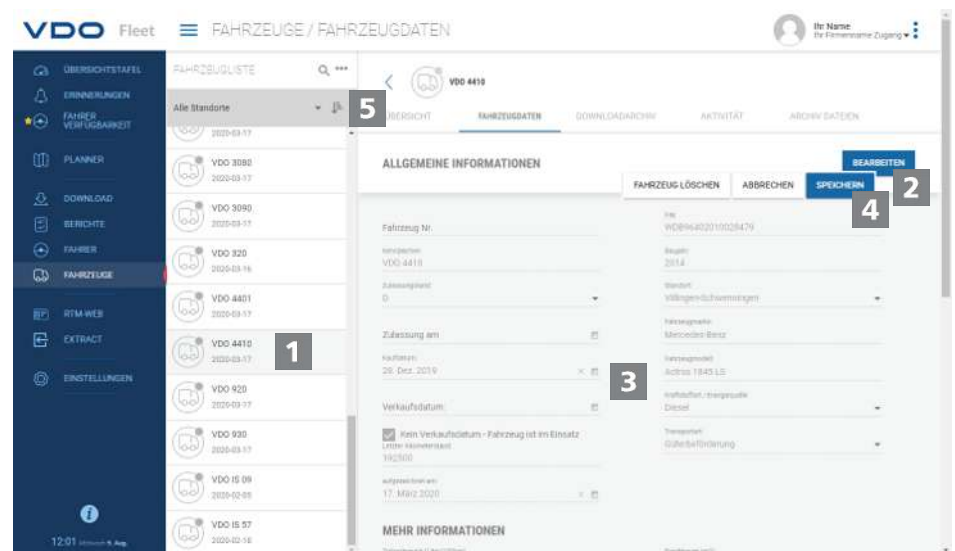

1

Fahrzeug auswählen und prüfen

Markieren Sie das Fahrzeug, dessen Daten Sie anpassen möchten und wählen Sie das Register **FAHRZEUGDATEN**.

⇒ Die Details zum Fahrzeug werden angezeigt.

2

Änderungen vornehmen

Klicken Sie auf **[BEARBEITEN]**. Prüfen Sie die Angaben zum Fahrzeug, und passen Sie diese gegebenenfalls an.

3

Kauf- und Verkaufsdatum

Passen Sie – soweit erforderlich – das Kaufdatum an. Tachographendaten eines Fahrzeugs können nur ab dem Kaufdatum ausgewertet werden.

Deaktivieren Sie das Kontrollkästchen **Kein Verkaufsdatum**, wenn Sie ein Verkaufsdatum festlegen möchten. Tachographendaten eines Fahrzeugs können nur bis zum Verkaufsdatum ausgewertet werden.

4

Daten speichern

Übernehmen Sie Ihre Anpassungen mit **[SPEICHERN]**.

5

Menüschaltfläche

Funktionen zum Anlegen neuer Fahrer und Fahrzeuge, zum Löschen und Drucken von Fahrer- und Fahrzeuglisten.

Einlesen von Daten

Wenn Sie Daten von digitalen Tachographen archivieren möchten, können Sie über die drei Symbolschaltflächen sofort mit dem Herunterladen beginnen.

**HINWEIS**

Denken Sie daran, bereits vor dem Herunterladen von Daten über

- **EINSTELLUNGEN > DATEN > DOWNLOAD** festzulegen, welches Dateiformat die Dateien haben müssen und welche Datenblöcke erforderlich sind.
- **EINSTELLUNGEN > DATEN > FAHRERAKTIVITÄTEN** bzw. **FAHRZEUGAKTIVITÄTEN** festzulegen, wie mit Daten unbekannter Fahrer oder unbekannter Fahrzeuge umgegangen werden soll.

Download-Optionen

So können Sie beispielsweise

- mit Hilfe eines angeschlossenen Chipkartenlesers Daten einer Fahrerkarte zum VDO Fleet Server übertragen und archivieren.
Ist die Fahrerkarte gesteckt und die Schaltfläche **Fahrerkarte** > **[DOWNLOAD]** angeklickt, werden Sie durch den Download-Vorgang geführt.
- Daten von einem Download Key übertragen und archivieren.
Ist der Download Key gesteckt und die entsprechende Schaltfläche **[DOWNLOAD]** angeklickt, werden die Dateien sogleich zum Download aufgelistet.
- Daten, die Sie auf Ihren Computer heruntergeladen oder übertragen haben, über **Computer** > **[Download]** > **[Choose folder ...]** in die VDO Fleet Datenbank importieren.



Die Download-Erinnerungen zeigen Ihnen zum ausgewählten Standort an, für welche Fahrer und Fahrzeuge in den nächsten Tagen Daten heruntergeladen werden müssen und welche Fahrerkarten demnächst ablaufen oder bereits abgelaufen sind.



Sie können im Menü **DOWNLOAD** auch ganz einfach Führerscheinüberprüfungen durchführen.

Wenn der Fahrer einen RFID-Chip auf seinem Führerschein angebracht hat und dieser RFID-Chip ihm unter **FAHRER** > **PERSONALDATEN** zugewiesen ist, muss er den Führerschein nur kurz an den angeschlossenen RFID-Kartenleser halten und die Führerscheinüberprüfung wird automatisch registriert.

Archivübersicht

Sind die Download-Daten eingelesen und in der Datenbank gespeichert, können Sie sich über die Menüs **FAHRER** bzw. **FAHRZEUGE** > **DOWNLOADARCHIV** die Jahresübersicht zu den archivierten Daten anzeigen lassen.





Download-Status

Auf den ersten Blick wird deutlich, wo gegebenenfalls noch Lücken im Download bestehen und welchen Status die gespeicherten Daten tragen.

In der Jahresübersicht ist jeder Monat mit einem farbigen Balken gekennzeichnet:

- grün, wenn für den Monat lückenlos gültige Downloaddaten archiviert sind.
- gelb, wenn für mindestens einen Tag im Monat die archivierten Daten keine Aktivitäten enthalten.
- rot, wenn sich zwischen dem Datum des letzten Downloads und der ersten Aktivität des nächsten Downloads eine Lücke ergibt oder für mindestens einen Tag im Monat die Signatur der Daten Fehler aufweist.

Symbole geben zusätzliche Informationen zum jeweiligen Monat:

-  : Angabe, für wie viele Tage im Monat Daten archiviert sind.
-  : Angabe, wie viele Dateien im jeweiligen Monat heruntergeladen wurden.
-  : Angabe, für wie viele Tage im Monat Daten ohne enthaltene Aktivitäten archiviert sind.
-  : Angabe, für wie viele Tage im Monat keine Daten archiviert sind.
-  : Angabe, an wie vielen Tagen die Signatur der Daten Fehler aufweist.

Klicken Sie mit der Maus auf einen Monat im Kalender.

- ⇒ Eine Kurzinfo wird geöffnet, die für jeden Tag im gewählten Monat über Farbmarkierung und Symbole den Status der Archivierung anzeigt.
- ⇒ Außerdem haben Sie in der Jahresübersicht die Möglichkeit, über die Zeitraumauswahl und **[AUSWAHL ÖFFNEN]** Details der Daten anzeigen zu lassen.

Wiederherstellen von archivierten Dateien

Wenn Sie Download-Dateien wiederherstellen möchten, z. B. auf Anfrage der Kontrollbehörde, so ist diese an zwei Stellen möglich:

- Im Menü **DOWNLOAD** über die Schaltfläche **[ARCHIV ABRUFEN]** für mehrere Fahrer, Fahrzeuge und Dateien in einem Schritt
- Oder für einzelne Dateien im Menü **FAHRER** bzw. **FAHRZEUGE > ARCHIV DATEIEN** über die Schaltfläche **[WIEDERHERSTELLEN]**.

Archivübersicht zum Fahrzeug

Dass all diese Informationen auch für die Fahrzeuge vorliegen, wird ein Klick auf das Menü **FAHRZEUGE > DOWNLOADARCHIV** belegen – bis hin zum Detail.

Auswertung

Für dieses Thema wäre es naheliegend gewesen, zum Menü Berichte zu wechseln. Doch bieten bereits die Menüs **FAHRER** bzw. **FAHRZEUGE** einige interessante Auswertungen zu den Fahrer- und Fahrzeugdaten.

Berichtsoptionen Arbeitszeit

So stehen Ihnen beispielsweise über das Menü **FAHRER > AKTIVITÄT** und die dortige Schaltfläche  folgende Protokolle und Bescheinigungen zur Wahl:

- Aktivitätsprotokoll eines Fahrers

- Fahrerbescheinigung per Eingabeformular.

Grafische Darstellung der Aktivitätsdaten

Über die Menüs **FAHRER** bzw. **FAHRZEUGE** > **AKTIVITÄT** werden Ihnen verschiedene grafische Darstellungen zu den jeweiligen Aktivitätsdaten angeboten – von der Kalenderübersicht der letzten zwei Monate über Tageszusammenfassungen bis hin zum Aktivitätsdiagramm.

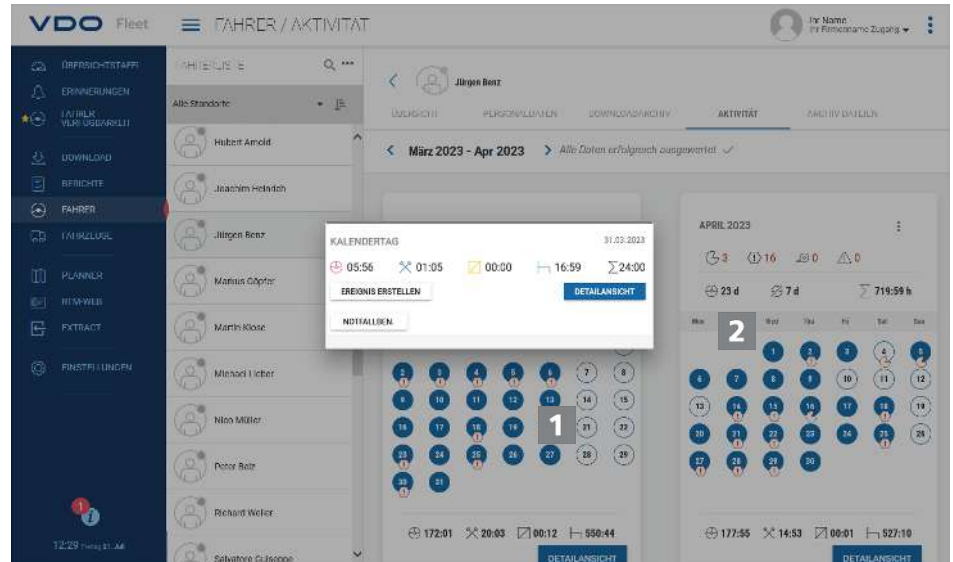

1

Klicken Sie im Kalender auf einen farblich markierten Tag.

⇒ Eine Kurzinfor mit Aktivitätssummen zum jeweiligen Tag wird geöffnet.

2

In der Kurzinfor haben Sie zusätzlich folgende Möglichkeiten:

- Über **[EREIGNIS ERSTELLEN]** zu eventuell vorhandenen Aktivitätslücken direkt Fahrerereignisse (z. B. Krankheitszeiten) für die Fahrerbescheinigung zu ergänzen.
- Über **[DETAILANSICHT]** direkt zur **DETAILANSICHT AKTIVITÄTEN** mit dem Aktivitätsdiagramm des jeweiligen Tages zu wechseln.
- Gegebenenfalls direkt aus der Kurzinfor zur Liste der am jeweiligen Tag gemeldeten Verstöße, Geschwindigkeitsübertretungen oder Ereignissen und Störungen zu wechseln.



Sie können die Fahrerereignisse wie z. B. Urlaubstage auch aus der Kalenderübersicht über die Symbolschaltfläche  anlegen.

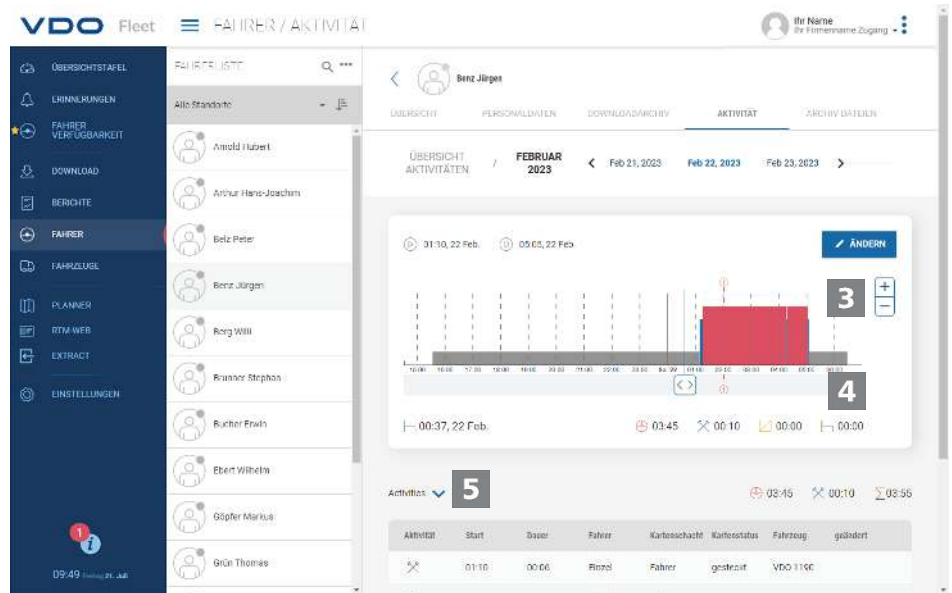

Die **DETAILANSICHT AKTIVITÄTEN** bieten Ihnen folgende Darstellungen:

3 Aktivitätsdiagramm

Das Aktivitätsdiagramm stellt die Tagesaktivitäten in einem linearen Zeitstrahl dar. Sie können beispielsweise in die Darstellung einzoomen oder in der Datumsnavigation über der Grafik direkt zum nächsten oder vorherigen Tag wechseln.

4 Detailinformationen

Unter der grafischen Darstellung können Sie über die Symbolschaltfläche  zwischen drei Detailansichten wechseln:

- **Aktivitäten:** Auflistung der einzelnen für den Tag registrierten Aktivitäten
- **Ereignisse und Störungen:** gegebenenfalls für den Fahrer oder das Fahrzeug aufgezeichnete Ereignisse und Störungen, z. B. „Stromunterbrechung am Fahrzeug“.
- **Verstöße:** bei der Auswertung der Aktivitätsdaten festgestellte Verstöße gegen die geltenden gesetzlichen Bestimmungen zu Lenk- und Ruhezeiten und Arbeitszeiten.

Berichte

VDO Fleet bietet Ihnen eine Vielzahl von Übersichten und Berichten, damit Sie jederzeit wertvolle Entscheidungshilfen für das Management Ihres Fuhrparks an der Hand haben. So bietet VDO Fleet u. a. die Möglichkeit, zu prüfen, ob Lücken in der fortlaufenden Archivierung vorliegen.

Bericht – Beispiel: Fahrerberichte

Sie möchten beispielsweise einen Fahrerbrief erstellen, um Ihre Fahrer auf mögliche Verstöße aufmerksam zu machen. Klicken Sie dazu auf das Menü **BERICHTE > FAHRER**.

1

Standort auswählen

Wählen Sie den Standort, dem bzw. der der Fahrer angehört.

⇒ Die Liste der Fahrer wird aktualisiert.

2

Fahrer auswählen

Wählen Sie den oder die Fahrer für den gewünschten Bericht aus.

3

Bericht auswählen

Wählen Sie den Bericht, z. B. **AKTIVITÄTSPROTOKOLL**.

4

Zeitraum wählen

Wählen Sie den Auswertez Zeitraum, für den der Bericht erstellt werden soll.

5

Bericht erstellen

Klicken Sie zur Erstellung des Berichts auf **[ERSTELLEN]**.

Abhängig von der Anzahl gewählter Fahrer kann die Berichtserstellung einige Zeit in Anspruch nehmen.

Sie können den Bericht ausdrucken oder als PDF-, Excel- oder Word-Datei auf Ihrem Computer abspeichern.

Voraussetzung

Die Schaltfläche **[PLANEN]** steht nur abhängig von der gebuchten Benutzerstufe zur Verfügung. Nähere Informationen hierzu erhalten Sie von Ihrem Service-Partner.

Bericht planen

Klicken Sie auf **[PLANEN]**, wenn Sie Berichte in regelmäßigen Abständen immer wieder benötigen.

Diese Berichte, vom VDO Fleet Server automatisch erstellt, werden Ihnen zu festgelegten Terminen per E-Mail zugeschickt.

Selbstverständlich können Sie diese auch an weitere Adressen übermitteln lassen. Sie müssen dazu nur die entsprechende E-Mail-Adresse im Dialog zum geplanten Bericht eingeben.

**HINWEIS**

In gleicher Weise erstellen Sie Berichte für Ihre Fahrzeuge. Aus Datenschutzgründen müssen weitere Empfänger in der ersten E-Mail, die sie erhalten, bestätigen, dass Sie den Bericht wirklich erhalten möchten.

Fahrerverfügbarkeit

Fahrername	Datensatztyp	Beginn der nächsten täglichen Ruhezeit	Beginn der nächsten Strecke	Letzte bekannte Aktivität	Verbleibende tägliche Lenkzeit	Erhältliche Verfügbarkeitszeit auf das tägliche Fahren
Kammerer Wolfgang	jetzt	10.8.2023, 03:58	9.8.2023, 12:58	Lenken	10:00	🕒 🕒
Senner Tom	20 Stunde vorher	20.7.2023, 16:00	21.7.2023, 01:00	-	3:51	🕒 🕒
Huber Stephan	20 Stunde vorher	21.7.2023, 03:07	20.7.2023, 12:07	Arbeiten	10:00	🕒 🕒
Jäger Andreas	20 Stunde vorher	21.7.2023, 03:06	20.7.2023, 12:06	Arbeiten	10:00	🕒 🕒
Michael Anton	20 Stunde vorher	21.7.2023, 03:06	20.7.2023, 12:06	Ruhezeit	10:00	🕒 🕒
Matthias Görlich	20 Stunde vorher	21.7.2023, 03:06	20.7.2023, 12:06	Lenken	10:00	🕒 🕒
Manuel Haas	20 Stunde vorher	21.7.2023, 03:06	20.7.2023, 12:06	Lenken	10:00	🕒 🕒
Müller Nico	20 Stunde vorher	21.7.2023, 03:06	20.7.2023, 12:06	Lenken	10:00	🕒 🕒
Marcel Martin	20 Stunde vorher	21.7.2023, 03:06	20.7.2023, 12:06	Ruhezeit	10:00	🕒 🕒

Um Verstöße gegen die Verordnungen zu den Lenk- und Ruhezeiten zu vermeiden, ist es erforderlich, bereits im Vorfeld einer Fahrt zu prüfen, wie viel Lenkzeit einem Fahrer bis zur nächsten Tages- oder Wochenruhezeit noch zur Verfügung steht.



Damit die Berechnung korrekt erfolgen kann, muss ein aktueller Download der Fahrerkarte vorliegen. Laden Sie vor der Berechnung der Fahrer Verfügbarkeit alle benötigten Fahrerkarten herunter.

Bei allen Berechnungen wird davon ausgegangen, dass der Fahrer seit dem letzten Download eine Pause oder Ruhezeit eingelegt hat.

Wählen Sie das Menü **FAHRER VERFÜGBARKEIT**.

⇒ Eine Liste mit den aktuell verbleibenden Lenkzeiten aller Fahrer wird angezeigt.

Schränken Sie wenn gewünscht die angezeigte Auswahl über die angebotenen Filter ein.

⇒ Die Liste wird entsprechend aktualisiert.



Über **[SPALTEN ANPASSEN]** können Sie individuell festlegen, welche Informationen zur Fahrer Verfügbarkeit angezeigt werden.

Außerdem können Sie die Anordnung der Spalten ändern, indem Sie diese mit gedrückter Maustaste an eine andere Position in der Tabelle ziehen.

Einstellungen

Sie können VDO Fleet an die Bedürfnisse Ihres Unternehmens anpassen, um beispielsweise

- Datenblöcke zu bestimmen, die heruntergeladen werden sollen.
- anzugeben, wie mit unbekanntem Fahrer oder Fahrzeugen verfahren werden soll.
- Benutzern bestimmte Standorte zuzuordnen.

In den Einstellungen zu den **ERINNERUNGEN** können Sie zudem über standortbezogene Erinnerungsvorgaben angeben, wie viele Tage nach dem letzten Daten-Download Sie an den nächsten Download erinnert werden möchten. Nutzen Sie Remote Download Devices (DLD Short Range II, DLD Wide Range II oder Remote DL 4G), werden die Daten entsprechend der berechneten Erinnerungsliste vom DTCO heruntergeladen und an VDO Fleet übertragen.

Wählen Sie dazu das Menü **EINSTELLUNGEN** und dort die gewünschte Funktion.

⇒ Die zugehörige Seite wird angezeigt.

Diese Einstellungen können Sie jederzeit festlegen und so die Funktionen von VDO Fleet kennenlernen. Sie entscheiden aufgrund der gesammelten Erfahrungen, welche Optionen, Felder, Spalten und Texte Sie tatsächlich benötigen.

VDO Fleet Motion

VDO Fleet Motion ermöglicht es Ihnen, zu jedem Zeitpunkt auf Positions- und Routendaten Ihrer Fahrer und Fahrzeuge zuzugreifen, um die Produktivität Ihres Fuhrparks zu erhöhen. So können zusätzliche Ladungen spontan und flexibel auf aktuellen Routen aufgenommen und die Auslastung Ihres Fuhrparks wesentlich verbessert werden.

Positionsdaten anzeigen

Voraussetzung

Um Positionsdaten in VDO Fleet Motion anzeigen zu können, müssen die folgenden Voraussetzungen erfüllt sein:

- Im Fahrzeug ist ein DTCO 1381 ab Release 1.3 verbaut.
- Für das Fahrzeug ist in den Firmendaten das Kontrollkästchen **Fahrzeug in VDO Fleet Motion anzeigen** aktiviert.
- oder das Fahrzeug ist mit einem DLD Wide Range II ausgestattet.



Nähere Informationen zum DLD Wide Range II erhalten Sie von Ihrem Service-Partner.

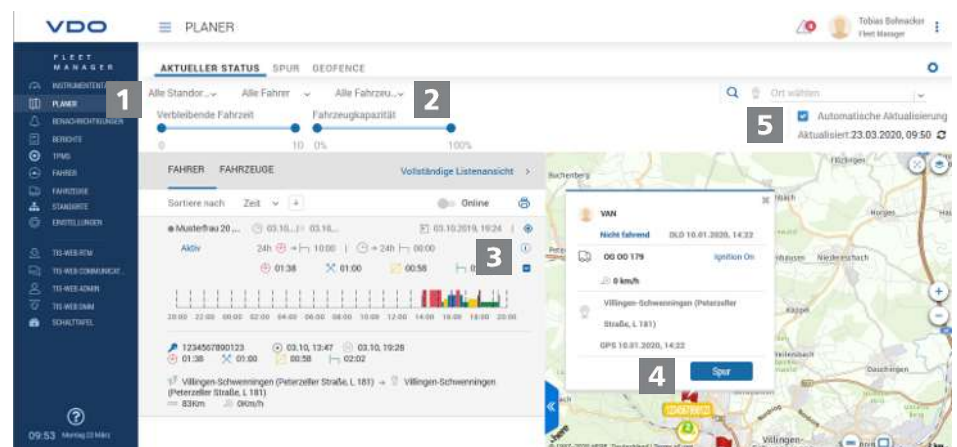

Über das DLD Wide Range II werden die Positionsdaten von Fahrern und Fahrzeugen an VDO Fleet Motion übermittelt und können in einer Kartenansicht dargestellt werden.



Ist im Fahrzeug ein DTCO 1381 ab Release 2.0a verbaut, können neben den Positionsdaten ebenfalls Daten des VDO Counters per Mouseover angezeigt werden.

Diese Funktionen ermöglichen es Ihnen, stets das passende Fahrzeug für eine bestimmte Aufgabe zu ermitteln.

1

Menü: PLANER

Wechseln Sie – sofern nicht bereits geschehen – in das Menü **PLANER > AKTUELLER STATUS**.

2

Standort, Fahrer und Fahrzeug auswählen

Wählen Sie den Standort und den Fahrer und/ oder das Fahrzeug aus, dessen Positionsdaten Sie anzeigen möchten.



In der jeweiligen Auswahlliste **Suchen** können Sie einen bestimmten Fahrer und/ oder ein bestimmtes Fahrzeug wählen, dessen Positionsdaten Sie anzeigen möchten.

3 Details anzeigen

Klicken Sie auf **[+]**, um weitere Details zum ausgewählten Fahrer oder Fahrzeug anzuzeigen, z. B. die Aktivitätsgrafik zum aktuellen Tag.

4 Kurzinfo

Fahren Sie mit dem Mauszeiger über ein Fahrer- oder Fahrzeugsymbol auf der Karte, wird eine Kurzinfo zum aktuellen Standort dieses Fahrers oder Fahrzeugs angezeigt.

- ⇒ Nutzt der Fahrer ein Fahrzeug mit DTCO 1381 mit Release 2.0a oder höher, zeigt die Kurzinfo außerdem die Informationen des VDO Counters an.
- ⇒ Über **[SPUR]** können Sie aus der Kurzinfo direkt ins Menü **SPUR** wechseln, und sich den Fahrtverlauf für den aktuellen Tag anzusehen. → *Fahrtverlauf anzeigen* [35]

5 Positionsdaten anzeigen

Klicken Sie auf die Symbolschaltfläche , um die Positionsdaten entsprechend Ihrer Auswahl in der Karte anzuzeigen.

- ⇒ Links neben der Karte werden die Status entsprechend Ihrer Fahrer- und Fahrzeugauswahl angezeigt.



Fahren Sie mit dem Mauszeiger über ein Fahrer- oder Fahrzeugsymbol auf der Karte, wird eine Kurzinfo zum aktuellen Standort dieses Fahrers oder Fahrzeugs angezeigt.

Nutzt der Fahrer ein Fahrzeug mit DTCO 1381 mit Release 2.0a oder höher, zeigt die Kurzinfo außerdem die Informationen des VDO Counters an.

Fahrtverlauf anzeigen

Um für vergangene Tage die Routeninformationen in VDO Fleet Motion anzeigen zu können, müssen die folgenden Voraussetzungen erfüllt sein:

- Die Anwendung VDO Fleet Tachograph Management ist Ihrem Zugang zugeordnet.
- Im Fahrzeug ist ein DTCO 1381 ab Release 1.3 verbaut.
- oder das genutzte Fahrzeug ist mit einem DLD Wide Range II ausgestattet.
- Für das Fahrzeug ist in den Firmendaten das Kontrollkästchen **Fahrzeug in VDO Fleet Motion anzeigen** aktiviert.

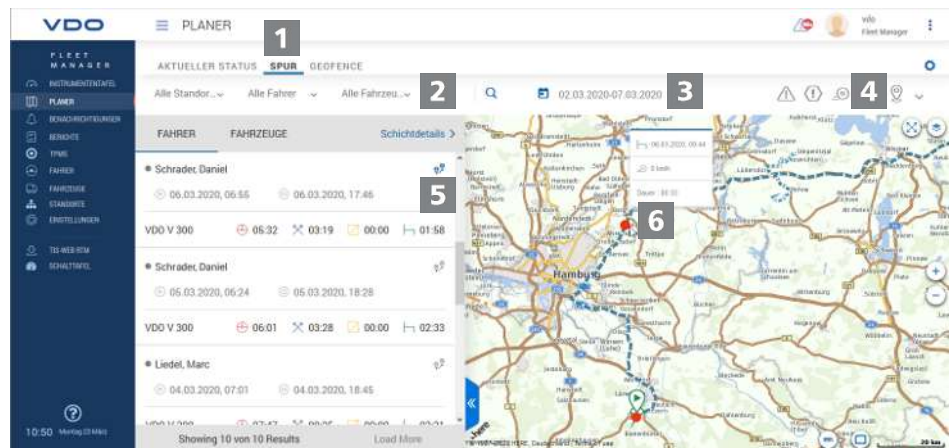

Die von einem DLD Wide Range II übermittelten Positionsdaten werden von VDO Fleet Motion aufgezeichnet und stehen dann für vergangene Tage als Routeninformationen zur Verfügung.

1

Menü: SPUR

Wechseln Sie – sofern nicht bereits geschehen – in das Menü **PLANER > SPUR**.

2

Standort, Fahrer und Fahrzeug auswählen

Wählen Sie den Standort und den Fahrer und/ oder das Fahrzeug aus, dessen Positionsdaten Sie anzeigen möchten.

3

Datum auswählen

Wählen Sie ein Datum oder einen Zeitraum aus, für den Sie sich den Fahrtverlauf anzeigen lassen möchten.

4

Zusätzliche Daten anzeigen

Bestimmen Sie über die Symbolschaltflächen, welche zusätzlichen Daten angezeigt werden sollen:

- Geschwindigkeitsüberschreitungen,
- Ereignisse und Störungen,
- Verstöße und/ oder
- Datenpunkte.

5

Routendaten anzeigen

Klicken Sie für einen Fahrer oder ein Fahrzeug auf die Symbolschaltfläche , um den Fahrtverlauf entsprechend in der Karte anzuzeigen.

⇒ Sie können den Fahrtverlauf auch für zwei Fahrer/Fahrzeuge oder für zwei Tage gleichzeitig anzeigen und vergleichen.

6

Zusätzliche Informationen

Klicken Sie auf ein im Fahrtverlauf angezeigtes Symbol oder einen Datenpunkt, um in einer Kurzinfo zusätzliche Informationen anzuzeigen, z. B. zu längeren Standzeiten.

Continental Automotive Technologies GmbH
Postfach 1640
78006 Villingen-Schwenningen
DEUTSCHLAND
www.fleet.vdo.de

TD001024 V02 – 2023-08 – Deutsch

VDO - Eine Marke des Continental-Konzerns

VDO
Smart on the Road