



[www.fleet.vdo.com](http://www.fleet.vdo.com)

## Stafrænn ökuriti – DTCO<sup>®</sup> 4.1 ... 4.1a

Leiðarvísir fyrir verktaka og ökumenn

IS

**VDO**  
Smart on the Road

## Útgefið af

### Varan sem lýst er

- Stafrænn ökuriti DTCO 1381  
Release DTCO 4.1 og DTCO 4.1a

### Gildissvið

Þetta skjal á við um allar DTCO útgáfur 4.1 og 4.1a, hér eftir nefnt 4.1x.

Efni sem hefur aðeins áhrif á tiltekna útgáfu hefur samsvarandi einstaka útgáfuheiti.

### Framleiðandi

Continental Automotive Technologies  
GmbH  
P.O. Box 1640  
78006 Villingen-Schwenningen  
Germany  
[www.fleet.vdo.com](http://www.fleet.vdo.com)

### Þýðing leiðarvísis úr frummáli

© 2024  
Continental Automotive Technologies  
GmbH

Verk þetta er varið höfundarrétti. Réttindi sem þannig stofnast eru eign Continental Automotive Technologies GmbH fyrirtækisins.

Öll eftirprentun, þýðingar og fjölföldun er óheimil án skriflegs leyfis framleiðanda.

Þetta er frumrit skjal í eign Continental Automotive Technologies GmbH.

### Vörumerki og vörumerki:

- VDO® er vörumerki Continental Automotive Technologies GmbH
- DTCO® og KITAS® eru skráð vörumerki undir nafni Continental Automotive Technologies GmbH
- Bluetooth® er skráð vörumerki Bluetooth SIG, Inc.

Öll önnur skráð vörumerki og vörumerki má nota án sérstakrar tilvísunar til eiganda.

## Efnisyfirlit

|  |           |   |           |
|--|-----------|---|-----------|
| Útgefið af .....                           | 2         | 2.3 Rétt notkun .....                           | 18        |
| <b>1 Varðandi skjalið .....</b>            | <b>9</b>  | <b>3 Tækinu lýst.....</b>                       | <b>20</b> |
| 1.1 Upplýsingavernd .....                  | 9         | 3.1 Skjáir og stjórnbúnaður.....                | 20        |
| 1.1.1 Persónugreinanleg ITS-gögn .....     | 10        | 3.2 Eiginleikar .....                           | 20        |
| 1.1.2 Persónugreinanleg VDO-gögn .....     | 10        | 3.2.1 Bráðabirgðaoökuriti .....                 | 21        |
| 1.2 Heiti.....                             | 10        | 3.3 Einstök atriði skjá- og stjórneininga ..... | 23        |
| 1.3 Hlutverk þessa skjals .....            | 11        | 3.3.1 Skjár (1).....                            | 23        |
| 1.4 Markhópur.....                         | 11        | 3.3.2 Valmyndarhnappar (2) .....                | 23        |
| 1.4.1 Geymsla .....                        | 11        | 3.3.3 Kortarauf-1 (3).....                      | 23        |
| 1.4.2 Viðmælandi .....                     | 11        | 3.3.4 Samsettur hnappur Ökumaður-1 (4) .....    | 23        |
| 1.5 Tákn og varnaðarorð .....              | 12        | 3.3.5 Samsettur hnappur Ökumaður-2 (5) .....    | 23        |
| 1.6 Ítarefni.....                          | 12        | 3.3.6 Kortarauf-2 (6).....                      | 23        |
| 1.6.1 Stuttur leiðarvísir .....            | 12        | 3.3.7 Afrifubrún (7) .....                      | 24        |
| 1.6.2 Upplýsingar á netinu .....           | 12        | 3.3.8 Prentaraskúffa (8) .....                  | 24        |
| <b>2 Í þágu öryggis .....</b>              | <b>14</b> | 3.3.9 Niðurhalstengi (9).....                   | 24        |
| 2.1 Grundvallar öryggisábendingar.....     | 14        | 3.4 Mikilvægar stillingar (yfirlit) .....       | 24        |
| 2.1.1 DTCO 4.1x ADR (Fyrir afbrigði) ..... | 15        | 3.5 Bluetooth .....                             | 24        |
| 2.2 Lagaleg ákvæði .....                   | 16        | 3.6 Á bið (skjár) .....                         | 25        |
| 2.2.1 Ökumannskort: Skyldur ökumanns ..... | 16        | 3.6.1 Farið úr biðstöðu .....                   | 25        |
| 2.2.2 Frávik frá lagaákvæðum.....          | 17        | 3.7 ADR-útfærsla (Ex-útfærsla) .....            | 25        |
| 2.2.3 Skyldur atvinnurekanda.....          | 17        | 3.7.1 Sérstakar öryggisábendingar .....         | 25        |
|  |           | 3.7.2 Sérákvæði varðandi notkun .....           | 26        |
|  |           | 3.8 Vinnsluhættir (yfirlit).....                | 26        |
|  |           | 3.9 Ökuritakort (yfirlit) .....                 | 28        |

|          |  |           |          |  |           |
|----------|--|-----------|----------|--|-----------|
| 3.9.1    | Ökumannskort .....   | 28        | 4.3.1    | Tungumál .....   | 46        |
| 3.9.2    | Fyrirtækiskort .....   | 28        | 4.4      | Kort fjarlæggt .....                                   | 46        |
| 3.9.3    | Eftirlitskort .....  | 29        | 4.5      | Um meðferð korts .....                                 | 48        |
| 3.9.4    | Verkstæðiskort .....   | 29        | 4.6      | Gögnum hlaðið niður .....                              | 48        |
| 3.9.5    | Aðgangsheimildir að ökuritakortunum .....                    | 29        | 4.6.1    | Af ökumanns- eða fyrirtækiskorti.....                  | 48        |
| 3.10     | Vistuð gögn.....   | 31        | 4.6.2    | Kennimerki gagnanna .....                              | 49        |
| 3.10.1   | Ökumannskort.....  | 31        | 4.6.3    | Hlaðið niður af aðalminni.....                         | 49        |
| 3.10.2   | Fyrirtækiskort .....   | 31        | 4.6.4    | Fjarstýrt niðurhal (valkostur).....                    | 49        |
| 3.10.3   | Aðalminni (tækisins).....                                    | 31        | <b>5</b> | <b>Það sem ökumaður stjórnar .....</b>                 | <b>51</b> |
| 3.11     | Landamærastöð.....   | 32        | 5.1      | Aðgerðir ökumannskorts.....                            | 51        |
| 3.12     | Tímabelti .....  | 32        | 5.2      | Vakt hefst - Ökumannskort sett í .....                 | 51        |
| 3.13     | Skýringarmyndir (yfirlit).....                               | 33        | 5.2.1    | 1. Kort sett í.....                                    | 51        |
| 3.14     | Kennimerki landa .....                                       | 38        | 5.2.2    | 2. Stilla athöfn .....                                 | 55        |
| 3.14.1   | Spænsk héruð.....  | 39        | 5.2.3    | Sláðu inn land - handvirkt.....                        | 55        |
| 3.15     | Sjálfvirk virkni eftir að svissað er á/af (forstilling) .... | 39        | 5.2.4    | Hætt við innslátt .....                                | 56        |
| <b>4</b> | <b>Stjórnun (almennt).....</b>                               | <b>42</b> | 5.3      | Athafnir stilltar.....                                 | 57        |
| 4.1      | Tilkynningar .....   | 42        | 5.3.1    | Mögulegar athafnir .....                               | 57        |
| 4.1.1    | Skjámynd eftir að svissað er á .....                         | 42        | 5.3.2    | Skipt um aðgerð .....                                  | 57        |
| 4.1.2    | Upplýsingar meðan á akstri stendur.....                      | 42        | 5.3.3    | Sjálfvirk stilling.....                                | 58        |
| 4.1.3    | Boð .....  | 43        | 5.3.4    | Athafnir handskrifaðar .....                           | 58        |
| 4.1.4    | Skjámynd eftir svissað af .....                              | 44        | 5.4      | Hleðsla/losun (leiguflutningar) .....                  | 59        |
| 4.2      | Færa í valmyndir.....  | 44        | 5.5      | Lok vaktar - Ökumannskort tekið úr.....                | 60        |
| 4.2.1    | Valmyndir þegar ökutækið er kyrrstætt .....                  | 44        | 5.6      | Handvirkur innsláttur (innsláttur/ eftiráfærsla) ..... | 61        |
| 4.3      | Setjið kort í.....   | 44        |          |  |           |

|          |   |           |          |  |            |
|----------|---|-----------|----------|--|------------|
| 5.6.1    | Krafið um kort á meðan handvirkum innslætti stendur .....       | 62        | 7.1.3    | Tungumál stillt .....                                      | 80         |
| 5.6.2    | Færa inn athöfnina Hvíldartími eftirá .....                     | 63        | 7.1.4    | VDO Counter (valkostur).....                               | 80         |
| 5.6.3    | Athöfnum haldið áfram .....                                     | 64        | 7.2      | Valmyndarborð tvö - Valmyndaraðgerðir .....                | 86         |
| 5.6.4    | Athöfnum haldið áfram og athafnir færðar fram fyrir aðrar ..... | 65        | 7.2.1    | Uppbygging valmyndar (yfirlit).....                        | 86         |
| 5.7      | Skipt um ökumann / ökutæki .....                                | 66        | 7.2.2    | Farið yfir í valmyndaraðgerðir .....                       | 88         |
| 5.7.1    | Tilvik 1 - Teymisakstur .....                                   | 66        | 7.2.3    | Læsing Valmyndaraðgangur .....                             | 89         |
| 5.7.2    | Tilvik 2 - Lok vaktar .....                                     | 66        | 7.2.4    | Farið úr valmyndaraðgerðum .....                           | 89         |
| 5.7.3    | Tilvik 3 - Blandaður akstur.....                                | 67        | 7.2.5    | Valmyndaratriði Útþrentun ökumaður-1/<br>ökumaður-2 .....  | 90         |
| 5.8      | Ökumannskort sett í í fyrsta skipti .....                       | 67        | 7.2.6    | Valmyndaratriði Útþrentun Ökutæki .....                    | 91         |
| 5.8.1    | Notkun gagna .....  | 67        | 7.2.7    | Valmyndaratriði Innsláttur Ökumaður-1/<br>ökumaður-2 ..... | 94         |
| 5.8.2    | Skráning rennur út.....   | 67        | 7.2.8    | Valmyndaratriði Innfærsla Ökutæki.....                     | 97         |
| <b>6</b> | <b>Stjórnun af hálfu atvinnurekanda.....</b>                    | <b>70</b> | 7.2.9    | Valmyndaratriði Skjámynd Ökumaður-1/<br>ökumaður-2 .....   | 102        |
| 6.1      | Aðgerðir fyrirtækiskorts.....                                   | 70        | 7.2.10   | Valmyndaratriði Skjámynd Ökutæki .....                     | 103        |
| 6.2      | Valmyndaraðgerðir í fyrirtækisham.....                          | 71        | 7.2.11   | Miðstýrt tungumál (valkostur).....                         | 105        |
| 6.3      | Tilkynning - Fyrirtækiskort sett í.....                         | 71        | 7.2.12   | Tollur valmyndaratriði (valkostur).....                    | 105        |
| 6.4      | Sláið inn aðildarríki og auðkenni.....                          | 73        | <b>8</b> | <b>Boð.....</b>  | <b>107</b> |
| 6.5      | Fyrirtækiskortið tekið úr .....                                 | 75        | 8.1      | Boð og merking þeirra .....                                | 107        |
| <b>7</b> | <b>Valmyndir .....</b>  | <b>78</b> | 8.1.1    | Einkenni boða .....  | 107        |
| 7.1      | Fyrsta valmyndarborð - Staðalgildi .....                        | 78        | 8.1.2    | Boð staðfest .....   | 108        |
| 7.1.1    | Skjámynd þegar ökutækið er kyrrstætt .....                      | 78        | 8.2      | Sérstök boð .....  | 108        |
| 7.1.2    | Tímar á ökumannskortinu birtir .....                            | 79        | 8.2.1    | Frágangsstaða .....  | 108        |
|          |   |           | 8.2.2    | OUT (Farið út úr gildissviði) .....                        | 109        |
|          |   |           | 8.2.3    | Ferja/ lestarferð .....                                    | 109        |

|           |   |            |           |  |            |
|-----------|---|------------|-----------|--|------------|
| 8.3       | Yfirlit yfir möguleg atvik.....                     | 110        | 10.2.7    | Athafnir ökumanns .....                            | 133        |
| 8.4       | Yfirlit hugsanlegar bilanir .....                   | 113        | 10.2.8    | v-Skýringarmynd .....                              | 133        |
| 8.5       | Aksturstímaaðvaranir .....                          | 115        | 10.2.9    | Staða D1/D2 skýringamynd (valkostur) ....          | 133        |
| 8.5.1     | VDO Counter-skjámynd (valkostur) .....              | 116        | 10.2.10   | Hraðayfirlit (valkostur) .....                     | 134        |
| 8.6       | Yfirlit yfir hugsanlegar ábendingar um notkun ..... | 117        | 10.2.11   | Snúningshraðayfirlit (valkostur).....              | 134        |
| 8.6.1     | Notkunarábendingar til fróðleiks.....               | 120        | 10.2.12   | Ísett ökuritakort.....                             | 134        |
|           |   |            | 10.2.13   | Útprentun á staðartíma .....                       | 135        |
| <b>9</b>  | <b>Prentun .....</b>                                | <b>123</b> | 10.3      | Útskýringar á útprentunum .....                    | 135        |
| 9.1       | Ábendingar vegna prentunar .....                    | 123        | 10.3.1    | Skýringar við gagnabálka.....                      | 136        |
| 9.2       | Hefja prentun .....                                 | 123        | 10.4      | Gagnamengi þegar atvik eða bilanir koma fyrir .... | 144        |
| 9.3       | Prentun stöðvuð.....                                | 124        | 10.4.1    | Kóðun Tilgangur gagnamengis .....                  | 145        |
| 9.4       | Setjið nýjan prentarapappír í.....                  | 124        | 10.4.2    | Kóðun fyrir nánari lýsingu.....                    | 146        |
| 9.4.1     | Pappír á þrotum .....                               | 124        |           |  |            |
| 9.4.2     | Skípt um pappírsrúllu .....                         | 124        | <b>11</b> | <b>Umhirða og prófunarljós.....</b>                | <b>149</b> |
| 9.5       | Pappírsstífla lagfærð.....                          | 125        | 11.1      | Þrif .....   | 149        |
| <b>10</b> | <b>Útprentanir .....</b>                            | <b>127</b> | 11.1.1    | Hreinsið DTCO 4.1x .....                           | 149        |
| 10.1      | Útprentanir geymdar .....                           | 127        | 11.1.2    | Ökuritakort hreinsuð .....                         | 149        |
| 10.2      | Útprentanir (dæmi).....                             | 127        | 11.2      | Prófunarljós .....                                 | 149        |
| 10.2.1    | Dagsútprentun ökumannskorts .....                   | 127        | <b>12</b> | <b>Bilun lagfærð.....</b>                          | <b>152</b> |
| 10.2.2    | Atvik/ Truflanir á ökumannskorti .....              | 129        | 12.1      | Verkstæðið sér um gagnaöryggi.....                 | 152        |
| 10.2.3    | Dagsútprentun ökutækis .....                        | 129        | 12.2      | Yfir-/ undirspenna .....                           | 152        |
| 10.2.4    | Atvik/ Truflanir frá ökutæki .....                  | 131        | 12.2.1    | Straumrof .....                                    | 153        |
| 10.2.5    | Ekið yfir leyfilegum hámarkshraða .....             | 132        | 12.3      | Villa Kortasamskipti .....                         | 153        |
| 10.2.6    | Tæknilegar upplýsingar.....                         | 132        | 12.4      | Prentaraskúffa í ólagi.....                        | 154        |

|   |            |
|---|------------|
| 12.5 Ökuritakorti kastað út sjálfkrafa .....    | 154        |
| <b>13 Tæknilegar upplýsingar .....</b>          | <b>156</b> |
| 13.1 DTCO 4.1x.....                             | 156        |
| 13.2 Pappírsrúlla.....                          | 158        |
| <b>14 Viðauki .....</b>                         | <b>160</b> |
| 14.1 Samræmisyfirlýsing/samþykki .....          | 160        |
| 14.2 Fylgihlutir að eigin vali .....            | 170        |
| 14.2.1 DLK snjall niðurhalslykill.....          | 170        |
| 14.2.2 DLKPro Download Key-niðurhalslykill S .. | 170        |
| 14.2.3 DLKPro Compact S.....                    | 170        |
| 14.2.4 Remote DL 4G .....                       | 171        |
| 14.2.5 VDO Link.....                            | 171        |
| 14.2.6 Hreinsiskífur og hreinsiklútar .....     | 172        |
| 14.3 VDO Online Shop-verslun .....              | 172        |
| <b>15 Breytingayfirlit .....</b>                | <b>174</b> |
| 15.1 Útgáfuyfirlit.....                         | 174        |
| <b>Atriðisorðaskrá .....</b>                    | <b>177</b> |

# Varðandi skjalið

Upplýsingavernd

Heiti

Hlutverk þessa skjals

Markhópur

Tákn og varnaðarorð

Ítarefni



## Varðandi skjalið

### ■ Upplýsingavernd

Í reglugerð (ESB) 165/2014 sem og í núgildandi útgáfu framkvæmdareglugerðar (ESB) 2016/799 eru gerðar fjölmargar kröfur til DTCO 4.1x varðandi persónuvernd. DTCO 4.1x uppfyllir auk þess kröfur meginreglugerðar um persónuvernd (ESB) 2016/679 í núgildandi útgáfu.

Slíkt á einkum við um:

- Samþykki ökumanns varðandi vinnslu persónutengdra ITS-upplýsinga → *Persónugreinanleg ITS-gögn* [▶ 10]
- Samþykki ökumanns varðandi vinnslu persónutengdra VDO-upplýsinga → *Persónugreinanleg VDO-gögn* [▶ 10]

Eftir að ökumannskort er sett í fyrsta skipti í DTCO 4.1x birtist á ökuritanum fyrirspurn um það hvort ökumaður samþykki að unnið sé úr persónutengdum upplýsingum um hann.

#### ÁBENDING

Hægt er að stilla DTCO 4.1x þannig að það vinni gögnin jafnvel án samþykkis ökumanns. Þessi stilling er þó aðeins leyfð ef gagnaverndarsamningur hefur verið undirritaður milli ökumanns og vinnuveitanda/viðskiptavinar í staðinn.

#### ÁBENDING

Frekari upplýsingar varðandi persónuvernd, einkum varðandi umfang gagnaöflunar og gagnanotkunar er að finna hjá vinnuveitanda og/eða verkkaupa. Vinsamlegast athugið að Continental Automotive Technologies GmbH verður einungis úrvinnsluaðili að fyrirælu vinnuveitanda/verkaupa.

#### ÁBENDING

Vinsamlegast athugið að hvenær sem er má afturkalla veitt samþykki. Þetta breytir ekki þeirri gagnavinnslu sem fram fór á grundvelli samþykkisins fram að afturköllun.

→ *Stillingum persónugreinanlegra ITS-gagna breytt* [▶ 95]

→ *Stillingum persónugreinanlegra VDO-gagna breytt* [▶ 95]

#### ÁBENDING

Gögninn eru vistuð í ökuritanum og kerfisbundið skrifað yfir þau þegar hámarks-gagnamagni er náð, og byrjað á elstu færslunum hverri á fætur annari - í fyrsta lagi eftir eitt ár.

Útvær tæki sem eiga samskipti við ökuritann geta náð í eftirtalin gögn, svo framarlega sem ökumaður hefur samþykkt skráningu þeirra.

#### ÁBENDING

Nánari upplýsingar um persónuvernd í tengslum við persónugreinanleg gögn er að finna á <https://www.fleet.vdo.com/support/faq/>.

1

### ► Persónugreinanleg ITS-gögn

Um persónuupplýsingar ITS (ITS: Greint flutningskerfi) eru til dæmis:

- Fornafn og eftirnafn ökumanns
- Númer ökumannsskorts
- Fæðingardagur

Samþykki þegar ökumannskortið er sett í fyrsta sinn → *Skráning rennur út* [▶ 67]

### ► Persónugreinanleg VDO-gögn

Eftirfarandi viðbótar persónuupplýsingar eru skráðar:

- D1/D2-stöðufærslur
- Yfirlit yfir snúningshraða vélar
- Hraðayfirlit
- 4 Hz-hraðamerki

Samþykki þegar ökumannskortið er sett í fyrsta sinn → *Skráning rennur út* [▶ 67]

### ÁBENDING

Frekari upplýsingar um öflun gagna má fá hjá vinnuveitanda.

### ■ Heiti

Í þessum leiðarvísi eru notuð eftirfarandi heiti:

- DTCO 1381 Release 4.1a verður hér eftir nefndur DTCO 4.1x.
- **Aðalviðmót** → *Skjáir og stjórnþúnaður* [▶ 20] á DTCO 4.1x er notaður til að hlaða niður gögnum og stilla breytu á DTCO 4.1x.
- **AETR-samningurinn** (**Accord Européen sur les Transports Routiers, Evrópska samkomulagið um flutning á vegum**) hefur að geyma fyrirmæli um aksturs- og hvíldartíma í flutningaakstri yfir landamæri. Hann er því hluti þessara leiðbeininga.
- **Blandaður rekstur** merkir blönduð notkun ökutækja með hliðræna og stafræna ökurita.
- **Teymisakstur** merkir akstur með 2 ökumönnum.
  - Ökumaður-1 = Sá sem stýrir ökutækinu.
  - Ökumaður-2 = Sá sem ekki stýrir ökutækinu.

- **Aðalminni** er gagnaminni tækisins.
- **Out** (Out of Scope) merkir í leiðarvísinum að farið er út úr gildissviði reglugerðar.

## ■ Hlutverk þessa skjals

Þetta skjal er leiðarvísir og lýsir rétttri og fyrirskipaðri meðferð, samkvæmt reglugerð (ESB) 165/2014 **D**igitalen **T**achographen (stafræna ökuritans). DTCO 4.1x

Leiðarvísirinn leiðbeinir við að fullnægja lagalegum fyrirmælum tengdum DTCO 4.1x.

Þetta skjal á ekki við um eldri kynslóðir tækja.

## ■ Markhópur

Leiðarvísirinn beinir orðum sínum til ökumanna og forráðamanna fyrirtækja.

Lesið leiðbeiningarnar vandlega og tileinkið ykkur tækið.

### ▶ Geymsla

Geymið leiðbeiningarnar ávallt innan seilingar í ökutækinu.

### ▶ Viðmælandi

Snúið ykkur til viðurkennds verkstæðis eða þjónustuaðila varðandi spurningar og óskir.

1

## ■ Tákn og varnaðarorð

### SPRENGIHÆTTA

Ábendingin SPRENGIHÆTTA táknar **beina** ógn sem stafar af sprengingu.

Ef hún er hunsuð skapast hætta á alvarlegustu meiðslum eða bana.

### VIÐVÖRUN

Ábendingin VIÐVÖRUN táknar **hugsanlega** ógn sem stafar af sprengingu.

Ef hún er hunsuð skapast hætta á alvarlegum meiðslum eða bana.

### VARÚÐ

Ábendingin VARÚÐ táknar hættu á vægum meiðslum.

Ef hún er hunsuð geta smávægileg meiðsl hlotist af.

### ATHUGIÐ

Ábendingin ATHUGIÐ hefur að geyma mikilvægar upplýsingar til að koma í veg fyrir gagnatap, skemmdir á tækinu og til að fylgja lagalegum kröfum.

### ÁBENDING

ÁBENDING veitir ráðleggingar eða upplýsingar, en sé ekki farið eftir þeim getur það leitt til bilana.

## ■ Ítarefni

### ▶ Stuttur leiðarvísir

- Stuttur leiðarvísir ökumanns veitir fljótlega yfirsýn yfir helstu skref stjórnunar.

### ▶ Upplýsingar á netinu

Undir [www.fleet.vdo.com](http://www.fleet.vdo.com) má finna á netinu:

- Nánari upplýsingar um DTCO 4.1x
- Forrit til að stjórna DTCO 4.1x í gegnum Bluetooth
- Upplýsingar um Third Party License
- Leiðarvísirinn á PDF-formi
- Samskiptaleiðir við viðmælendur
- Kröfur til útværra GNSS-loftneta sem nota á með DTCO 4.1x

# Í þágu öryggis

Grundvallar öryggisáþendingar

Lagaleg ákvæði

Rétt notkun

## Í þágu öryggis

### ■ Grundvallar öryggisábendingar

#### ⚠ VIÐVÖRUN

#### Skert athygli þegar boð berast frá tæki

Hætta á skertri athygli í akstri skapast þegar boð birtast á skjánum eða þegar skífan færast sjálfkrafa út.

- Látið slíkt ekki trufla, heldur beinið allri athygli að umferðinni.

#### ⚠ VARÚÐ

#### Hætta á meiðslum við kortarauf

Þú og aðrir getið slasað ykkur á opinni kortarauf.

- Opnið kortaraufina eingöngu til að setja inn eða taka út ökuritakort.

#### ⚠ ATHUGIÐ

#### Láta fara fram þjálfunarnámskeið hjá DTCO 4.1x

Samkvæmt reglugerð (ESB) 165/2014 ber akstursfyrirtækjum að kenna öikumönnum sínum meðferð stafrænna ökurita og staðfesta þá kennslu.

Ef slíkt er látið undir höfuð leggjast má búast við fjársektum og aukinni ábyrgð í tjónstilviki.

- Sjáið öikumönnum fyrir reglubundinni kennslu.

#### ⚠ ATHUGIÐ

#### Koma í veg fyrir skemmdir á DTCO 4.1x

Til að koma í veg fyrir skemmdir á DTCO 4.1x skal fylgja eftirfarandi atriðum:

- DTCO 4.1x er settur upp og innsiglaður af starfsmönnum sem hafa tilskilin réttindi. Gerið engar breytingar á DTCO 4.1x eða leiðslunum.
- Færið eingöngu tilheyrandi ökuritakort í kortarauf.
- Notið aðeins samþykktar tegundir og þær pappírsmálur sem framleiðandinn mælir með (upprunalegan VDO-prentarapappír).  
→ *Setjið nýjan prentarapappír í [ 124]*
- Styðjið ekki á hnappana með beittum eða oddhvössum hlutum.

**⚠ ATHUGIÐ****VIÐVÖRUN\_Skemmið ekki innsigli og læsingar**

Annars er ekki hægt að viðurkenna DTCO 4.1x og gögnin ekki lengur trúverðug.

**⚠ ATHUGIÐ****Ekki eiga við gögnin**

Óheimilt er að falska, leyna eða eyða skráningum ökuritans, ökuritakortunum eða útprentuðum gögnum.

**⚠ ATHUGIÐ****Ekki gera breytingar áDTCO 4.1x og umhverfi þess**

- Það varðar við lög að gera breytingar á ökuritanum eða leiðslum hans sem hafa áhrif á

skráningu og vistun ökuritans, sérstaklega ef það er gert í blekkingarskyni.

- Ekki má gera breytingar innan 80 mm radíuss, einkum af tækjum með segulgeislun (t.d. DVD spilarar). Ekki er leyfilegt að festa málm- eða rafhluta.
- Þegar tæki eru notuð sem ekki eru hluti af staðalbúnaði ökutækisins þarf að tryggja að þau trufli ekki virkni (sérstaklega GNSS móttöku) ökuritans. Þetta getur leitt til samsvarandi færslu í bilanaminninu (ökuriti/ ökumannskort).

**▶ DTCO 4.1x ADR (Fyrir afbrigði)**

Allar upplýsingar (séreinkenni við stjórnun og mikilvægar öryggisáþendingar) er snerta EX-útfærslu ADR eru teknar saman í einum kafla til frekara yfirlits.

**⚠ SPRENGIHÆTTA****Sprengihætta frá eftirspennu og opnum snertiflötum**

Í sprengifimu umhverfi skapast sprengihætta við það að virkja hnappa DTCO 4.1x, setja skífu í, opna prentararás eða opna aðalviðmót.

- Farið að leiðbeiningum um flutning og meðferð á hættulegum varningi í sprengifimu umhverfi.

→ ADR-útfærsla (Ex-útfærsla) [▶ 25]

## ■ Lagaleg ákvæði

### ⚠ ATHUGIÐ

#### Lagaleg ákvæði í öðrum löndum

Lagaleg fyrirmæli einstakra landa eru ekki tilgreind í leiðarvísinum og þarf að fara að þeim sérstaklega.

Notkun ökurita lýtur eftirfarandi reglugerðum og tilskipunum:

- Reglugerð (ESB) 165/2014
- Reglugerð (EB) 561/2006
- Tilskipun 2006/22/EB

Eins og hún er í gildi hverju sinni.

Með þessum reglugerðum leggur Evrópuþingið á herðar ökumanns sem og eiganda ökutækis (atvinnurekanda) fjöldann allan af skyldum og ábyrgð.

Auk þess ber einnig að fara að gildandi lögum viðkomandi lands hverju sinni.

Nefna má sérstaklega eftirfarandi meginatriði, án þess að um tæmandi upptalningu eða bindandi lagaforsendur sé að ræða:

#### ► Ökumannskort: Skyldur ökumanns

- Ökumanninum ber að gæta þess að ökumannskortið og ökuritinn séu notuð á tilskilinn hátt.
- Viðbrögð við bilunum ökuritans:
  - Í undantekningartilvikum er hægt að halda ferð sinni áfram. Ökumaðurinn þarf að skrá niður á sérstakt blað eða á bakhlið pappírsrúllunnar þær athafnir þar sem upplýsingarnar sem ökuritinn skráir eða prentar ekki lengur villulaust.
    - ➔ *Athafnir handskrifaðar* [► 58]
  - Ef ekki er hægt að komast til baka á innan við 1 viku til starfsstöðvar fyrirtækisins þarf að færa ökuritann til viðgerðar á leiðinni.

- Gögn sem hafa skal meðferðis í blönduðum rekstri (notkun ökutækja með skrifaðar skýrslur og stafræna ökurita):
  - Ökumannskort
  - Daglegar útprentanir
  - Skrifaðar skýrslur
  - handskrifaðar skrár
    - ➔ *Skipt um ökumann / ökutæki* [► 66]

### ÁBENDING

Prentað eyðublað er að finna á internetinu.

- Ef ökumannskort glatast, er stolið eða starfar ekki rétt: Ökumanninum ber að prenta út dagsútprentun í upphafi aksturs og að akstri loknum og merkja hana með persónuupplýsingum sínum. Ef nauðsynlegt er verður að bæta við tíma í viðbragðsstöðu og öðrum vinnustundum með eigin hendi.
  - ➔ *Athafnir handskrifaðar* [► 58]



- Ef ökumanskortinu er stolið þarf einnig að gera tilkynningu til lögreglu. Þá fyrst er hægt að óska eftir nýju korti hjá sveitarfélaginu með því að leggja fram lögregluskýrslu.
- Ef ökumanskort týnist þarf að gefa yfirlýsingu í stað eiðs svo hægt sé að fá nýtt kort. Ef gamla kortið finnst þarf að skila því.
- Ef ökumanskort skemmist eða bilar:  
Sendu ökumanskortið til lögbærs yfirvalds.  
Sækið um varakort innan 7 daga.
- Án ökumanskorts er leyfilegt að halda akstrinum áfram í 15 daga, ef það er nauðsynlegt til að flytja ökutækið aftur til fyrirtækisins.
- Ef yfirvöld erlends aðildarríkis gefur út nýtt ökumanskort í staðinn: Tilkynnið viðkomandi yfirvöldum tafarlaust um ástæðuna.
- Ökumanskortið gildir í 5 ár. Eftir að gildistími ökumanskorts rann út þarf ökumaður að varðveita kortið í að minnsta kosti 56 almanaksdaga í ökutækinu.
- Ökumanskortið verður aðeins tekið út ef í ljós kemur að um fölsun er að ræða eða ef annar ökumaður notaði eða hefur notað kortið. Eða ef sótt var um ökumanskortið undir fölskum forsendum og/eða fölsuðum skilríkjum. Þetta þýðir að þótt ökuleyfissvipting verði eða akstursbann er sett getur kortið verið hjá ökumanni.

### ► Frávik frá lagaákvæðum

Til að tryggja öryggi fólks, ökutækis og farms getur verið nauðsynlegt að fara á svig við gildandi ákvæði laga.

Í slíkum tilfellum verður ökumaður að gera skriflega grein fyrir ástæðum þessa í síðasta lagi við komu á viðeigandi stöðvunarstað. Til dæmis:

- Á skrifaðri skýrslu
- Á útprentun frá DTCO 4.1x
- Í vinnuskýrslu

### ► Skyldur atvinnurekanda

Kvörðun og viðgerð á DTCO 4.1x mega eingöngu viðurkennd verkstæði annast.

→ *Prófunarljós* [► 149]

- Eftir flutning ökutækis og ef ekki þegar gert:  
Látið viðurkennt verkstæði færa eftirfarandi upplýsingar um kvörðun inn í DTCO 4.1x:
  - Aðildarríki
  - Skráningarnúmer

- Tilkynnið fyrirtækið til DTCO 4.1x þegar farartækið er tekið í notkun eða þegar því er lagt.  
➔ *Tilkynning - Fyrirtækiskort sett í [ 71 ]*
- Gangið úr skugga um að nægilega margar pappírsmúllur af leyfilegri gerð séu til staðar í ökutækinu, ætlaðar prentaranum.
- Fylgist með því að ökuriti starfi óaðfínanlega, t.d. með því að stinga fyrirtækjakorti í.
- Virðið fyrirskipuð tímabil, sem gilda um eftirlit með ökurita: Prófun skal fara fram a.m.k. annað hvert ár.
- Hlaðið reglulega gögnunum niður úr minni DTCO 4.1x sem og úr ökumannskortunum og vistið gögnin á þann hátt sem lög segja fyrir um.
- Fylgist með því að ökumennirnir noti ökuritann í samræmi við reglur. Athugið aksturs- og hvíldartíma með reglulegu millibili og bendið á frávik ef einhver eru.

## ■ Rétt notkun

Stafræni ökuritinn DTCO 4.1x er skráningartæki sem fylgist með skráningu hraða, ekinna kílómetra og aksturs-/hvíldartíma.

Skjal þetta lýsir stjórnun stafræna ökuritans DTCO 4.1x.

Upplýsingar sem ökuritinn vinnur og setur fram nýtast í daglegum viðfangsefnum:

- Þær aðstoða þig, ökumanninn, m.a. við að fara að umferðarfyrirmælum.
- Þær aðstoða þig, atvinnurekandann, við að hafa yfirlit yfir vinnu ökumanns og nýtingu ökutækis (með viðeigandi úrvinnslu-forritum).

Um ADR-útfærslu DTCO 4.1x gildir, að hana má eingöngu nota í samræmi við fyrirmæli ATEX-tilskipunar 2014/34/ESB.

## ÁBENDING

Vottorðið DTCO 4.1x rennur út eftir 15 ár. DTCO 4.1x er þá ekki lengur hægt að nota.

- Sjálfgefið er að tilkynning er send 92 dögum áður en það rennur út
- Dagsetning fyrstu notkunar ➔ *Tæknilegar upplýsingar [ 132 ]*

## Tækinu lýst

Skjáir og stjórnbúnaður

Eiginleikar

Einstök atriði skjá- og stjórneininga

Mikilvægar stillingar (yfirlit)

Bluetooth

Á bið (skjár)

ADR-útfærsla (Ex-útfærsla)

Vinnsluhættir (yfirlit)

Ökuritakort (yfirlit)

Vistuð gögn

Landamærastöð

Tímabelti

Skýringarmyndir (yfirlit)

Kennimerki landa

Sjálfvirk virkni eftir að svissað er á/af (forstilling)

## Tækinu lýst

### ■ Skjáir og stjórnbúnaður

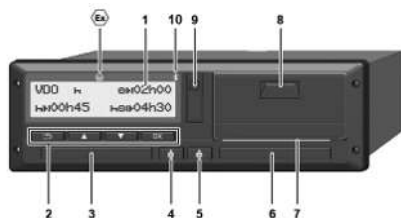

Mynd 1: Framhlið DTCO 4.1x

- (1) Skjár
- (2) Valmyndarhnappar
- (3) Kortarauf-1 með hlíf
- (4) Samsettur hnappur Ökumaður-1
- (5) Samsettur hnappur Ökumaður-2
- (6) Kortaraufortarauf-2 með hlíf
- (7) Rifbrún prentara
- (8) Prentaraskúffa
- (9) Niðurhalstengi
- (10) Bluetooth-tákn

Fjarstýra má DTCO 4.1x með valkvæðum búnaði.

Til þess þarf:

- Ytra tæki með Bluetooth tengi, t.d. snjallsíma eða prófunartæki.
- Hentugur forritahugbúnaður (app) á ytra tækinu.  
Sjá [www.fleet.vdo.com](http://www.fleet.vdo.com)



Auðkenni ADR-útfærslu (Ex-útfærsla - valkostur)

### ÁBENDING

Ekki má fjarlægja hlífar kortaraufanna, þær koma í veg fyrir að ryk og óhreinindi eða vatnsslettur berist þar!

- Hafið kortaraufar ávallt lokaðar.

### ■ Eiginleikar

Stafræni ökuritinn DTCO 4.1x með kerfishlutum hans er ökutækiseining ökurita eða stýribúnaðar af annarri kynslóð (snjall ökuriti V2) samkvæmt kröfum reglugerðarinnar (ESB) nr. 165/2014 sem og framkvæmdarreglugerð (EU) 2016/799 staðalviðauka I C í gildandi útgáfu.

DTCO 4.1x skráir stöðugt upplýsingar um ökumann og ökutæki.

Villur í íhlut, tækinu eða stjórnun birtast samstundis á skjánum og þær vistaðar.

Í ADR-útfærslunni er DTCO 4.1x í samræmi við ATEX-tilskipun 2014/34/ESB og ADR-samkomulagið, 9. hluta.

## ► Bráðabirgðaökuriti

### Bráðabirgðaökuriti (breytinga)

Bráðabirgðaökuritar geta ekki auðkennt leiðsagnarskilaboðin sem eru tiltæk eftir yfirlýsingu frá OS NMA þjónustu.

Þess vegna, með umbreytingarökuritanum, er hver staða gefin út sem staðfest staða.

### Greindur ökuriti útgáfa 2 með fullri OS NMA virkni

Greindur ökuritar útgáfa 2 með fullri OS-NMA virkni geta auðkennt leiðsöguskilaboðin sem eru tiltæk eftir yfirlýsingu OS-NMA þjónustu.

### þjónustuyfirlýsing ESB

Ef ESB gefur út þjónustuyfirlýsingu um að hægt sé að sannvotta OS-NMA aðgerðir:

- Eftir þessa útgáfu má aðeins setja bráðabirgðaökurita í nýskráð ökutæki í 5 mánuði.

- Í ökutækjum sem voru skráð fyrir lok þessa tímabils má setja upp bráðabirgðaökurita eða greindan ökurita útgáfu 2 með fullri OS-NMA virkni jafnvel eftir lok tímabilsins.

Eftir þetta tímabil er aðeins hægt að setja greinda ökurita útgáfu 2 með fullri OS-NMA virkni í nýskráð ökutæki.

### Stilling DTCO 4.1a

DTCO 4.1a er samþykkt í samræmi við framkvæmdarreglugerð 2023/980/ESB sem bæði bráðabirgðaökuriti og greindur ökuriti útgáfa 2 með fullri OS-NMA virkni.

Hægt er að stilla DTCO 4.1a sem umbreytingarökurita í samræmi við framkvæmdarreglugerð 2023/980/ESB.

### Stilling fyrir virkjun DTCO 4.1a

Breyting á milli umbreytingarökurita og greindur ökurita útgáfu 2 með fullri OS-NMA virkni er möguleg um óákveðinn tíma með hugbúnaðarstillingu áður en DTCO 4.1a er virkjað.

### Stilling eftir virkjun DTCO 4.1a

Eftir að DTCO 4.1a hefur verið virkjað er aðeins ein óafturkræf breyting möguleg frá flutningsökurita yfir í greindan ökurita útgáfu 2 með fullri OS-NMA virkni.

### Stilling DTCO 4.1

DTCO 4.1 er bráðabirgðaökuriti í samræmi við reglugerð 2023/980/ESB.

Þetta þýðir að einungis má setja það í nýskráð ökutæki til loka 5 mánaða tímabils frá dagsetningu ofangreindrar birtingar.

### ÁBENDING

Hægt er að uppfæra DTCO 4.1 í DTCO 4.1a með hugbúnaðaruppfærslu.

3

## Uppgötvun settrar stillingar

## ÁBENDING

„SW útgáfa“ yfirlitið, sem er aðgengilegt í gegnum þjónustuválmýndina eða með endurræsingu, inniheldur **ekki** upplýsingar um hvort DTCO 4.1a hafi verið stilltur sem umbreytingarökuriti.

- á skjánum í „DTCO Version“ skjánum
- í kvörðunargögnunum

## Vísibending á skjánum:

Matseðill: Skjár > ökutæki > DTCO útsáfa.

Stilla uppsetningin er sýnileg:

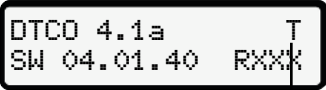
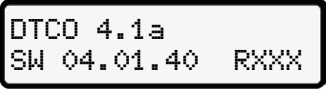
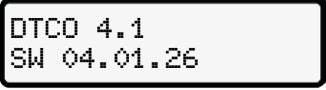
|   |  |
|---|--|
|  | <p>DTCO 4.1a:<br/>„T“ (Bráðabirgðaskipti) gefur til kynna að DTCO 4.1a sé stilltur sem bráðabirgðaökuriti.</p> |
|  | <p>DTCO 4.1a:<br/>Ef ekkert „T“ birtist er DTCO 4.1a stilltur sem greindur ökuriti.</p>                        |
|  | <p>DTCO 4.1:<br/>DTCO 4.1 er alltaf bráðabirgðaökuriti.<br/>Þess vegna birtist ekkert „T“.</p>                 |

## ■ Einstök atriði skjá- og stjórneininga

### ► Skjár (1)

#### ÁBENDING

Það er ekki hægt að slökkva alveg á skjánum nema í biðham. Það er aðeins dimmað í lágmarksgildi.

Ekki er hægt að breyta birtuskilum og birtustigi skjásins.

Ljósdeyfiging (eftir að drepið hefur verið á ökutæki) má breyta á verkstæði.

Það fer eftir notkunarstöðu ökutækisins, mismunandi skjáir birtast eða hægt er að birta gögn.

### ► Valmyndarhnappar (2)

Eftirfarandi hnappar eru notaðir til þess að færa inn, birta eða prenta gögn:

**🗨️/🗨️ Styðjið margsinnis á hnappinn í umbeðna átt:** Flettið í valmyndarþrepinu yfir á umbeðna athöfn.

**Haldið hnappi niðri:** Flett áfram sjálfvirkt.

**OK Styðjið stutt á hnappinn:** Staðfestið aðgerð/val.

**📄 Styðjið stutt á hnappinn:** Fara til baka á síðasta innsláttarreit, hætta við innfærslu lands eða fara í skrefum útúr valmyndarþrepi.

### ► Kortarauf-1 (3)

Ökumaður-1, sem mun stýra ökutækinu, setur ökumannskort sitt í kortarauf-1.

➔ *Vakt hefst - Ökumannskort sett í*  
[▶ 51]

### ► Samsettur hnappur Ökumaður-1 (4)

**🗨️ Styðjið stutt á hnappinn:** Skipt um athöfn.

➔ *Athafnir stilltar* [▶ 57]

**Haldið takkanum niðri** (lág. 2 sekúndur): Opnið kortarauf.

### ► Samsettur hnappur Ökumaður-2 (5)

**🗨️ Styðjið stutt á hnappinn:** Skipt um athöfn.

➔ *Athafnir stilltar* [▶ 57]

**Haldið takkanum niðri** (lág. 2 sekúndur): Opnið kortarauf.

### ► Kortarauf-2 (6)

Ökumaður-2, sem ekki mun stýra ökutækinu þá stundina, setur ökumannskort sitt í kortarauf-2 (teymisvinna).

➔ *Vakt hefst - Ökumannskort sett í*  
[▶ 51]

### ► Afrifubrún (7)

Á afrifubrún er hægt að rífa pappírs-útprentun prentarans af.

### ► Prentaraskúffa (8)

Prentaraskúffa þar sem prenrúlla er lögð í.

→ *Setjið nýjan prentarapappír í* [► 124]

### ► Niðurhalstengi (9)

Um niðurhalstengið fer niðurhal gagna og kvörðun fram (verkstæði).

Niðurhalstengi er undir hlíf.

Aðgangsréttindi að aðgerðum þessa tengis ráðast af ökuritakorti sem sett var í.

→ *Aðgangsheimildir að ökuritakortunum* [► 29]

### ■ Mikilvægar stillingar (yfirlit)

Mikilvægar stillingar á DTCO 4.1x eru til dæmis:

- Innsláttur skráningarnúmers og skráningarlands (hafi slíkt ekki verið gert á verkstæði)  
→ *Sláið inn aðildarríki og auðkenni* [► 73]
- Athafnarskipti þegar svissað er af  
→ *Sjálfvirk virkni eftir að svissað er á/af (forstilling)* [► 39]
- Skráning hraða- og snúningshraðaferla  
→ *Hraðayfirlit prentuð út (valkostur)* [► 93]
- D1/D2 stöðugreining  
→ *Vakt hefst - Ökumannskort sett í* [► 51]
- Skjámynd VDO Counter-teljara (valkostur)  
→ *VDO Counter (valkostur)* [► 80]

### ■ Bluetooth

Hægt að fjarstýra DTCO 4.1x eða lesa í gegnum Bluetooth.

Til þess þarf:

- Ytra tæki með Bluetooth tengi, t.d. snjallsíma eða prófunartæki.
- Hentugur forritahugbúnaður (app) á ytra tækinu: [www.fleet.vdo.com](http://www.fleet.vdo.com).

Virkja Bluetooth:

- *Skráning rennur út* [► 67] eða
- *Paraðu Bluetooth* [► 96]

Ef utanaðkomandi tæki er parað í gegnum Bluetooth og það er virk tenging við þetta tæki birtist „\*“ í efstu línu staðalskjásins: → *Tilkynningar* [► 42].

### Skráningarnúmer skráð inn

Með smáforriti tengdu er einnig hægt að skrá inn skráningarnúmerið og aðildarríki þar sem ökutækið er: [www.fleet.vdo.com](http://www.fleet.vdo.com).



## ■ Á bið (skjár)

Í vinnsluhamnum *vinnsla*, sem þekkest á skjánum af skýringarmyndinni , fer DTCO 4.1x við eftirfarandi skilyrði í Stand-by-biðstöðu:

- Ekki er svissað á ökutækinu.
- Enginn boð eru til staðar.

Við boðin *Svissað af dofna* skjárin.

Eftir u.þ.b. 1 mínútu (að vali notanda) slokknar alveg á skjánum – fer DTCO 4.1x í Stand-by-biðstöðu.

Hægt er að velja annað gildi fyrir ljósdeyfinu (á verkstæði).

### ► Farið úr biðstöðu

Farið er úr biðstöðu þegar ýtt er á einhvern hnapp, svissað á eða þegar aksturshlé er á enda.

Það kviknar aftur á skjánum; annað gerist ekki.

## ■ ADR-útfærsla (Ex-útfærsla)

ADR-útfærsla DTCO 4.1x er auðkennd á framhlið með Ex-tákni.



Mynd 2: Ex-tákn á framhlið

ADR-útfærsla DTCO 4.1x viðurkennd til notkunar í sprengifimu umhverfi.

- Ex-svæði: Svæði 2
- Lofthiti: -20 °C til +65 °C

Þegar um er að ræða ADR-afbrigði þar sem notkunarhamurinn „*hleðsla eða afferming hættulegs varnings*“ er aðeins viðurkennd með „*kveikju af*“, spyr DTCO 4.1x ökumann hvort þetta sé ADR-stillingin. Ef þetta er raunin verður

að virða allar þær ráðstafanir sem taldar eru upp hér að neðan. Val ökumanns er vistað í ökutækiseiningunni.

### ► Sérstakar öryggisáþendingar

Í ADR-útfærslu DTCO 4.1x skal fara að eftirfarandi aukalegum öryggisáþendingum:

#### SPRENGIHÆTTA

#### Farið að leiðbeiningum

- Farið að leiðbeiningum um flutning og meðferð á hættulegum varningi í sprengifimu umhverfi.

## SPRENGIHÆTTA

### Við að ferma og afferma hættulegan varning skal hafa hugfast:

- Báðar kortaraufar skulu vera lokaðar.
- Prentaraskúffan skal vera lokuð.
- Hlíffðarloka niðurhalstengis skal vera lokuð.
- Styðjið ekki á neina hnappa á ökurita.
- Það má ekkert verkstæðis-, eftirlits- eða fyrirtækjakort vera í.
- Engin viðbótartæki (t.d. VDO Link) má tengja við.

### ► Sérákvæði varðandi notkun

Til að koma í veg fyrir sprengingu skal á viðeigandi hættusvæðum takmarka ADR-útfærslu á DTCO 4.1x með því að svissa af og stilla aðeins á innri aðgerðir (andstætt því sem gildir um staðalútfærslu).

Þú getur notað allar aðgerðir DTCO 4.1x utan hættusvæðisins þegar kveikt er á.

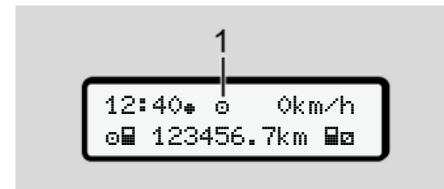

### ■ Vinnsluhættir (yfirlit)



Mynd 3: Skjár yfir vinnsluhætti

#### (1) Skjár yfir vinnsluhætti

DTCO 4.1x er með 4 vinnsluhætti, sem ráðast af ísettu ökuritakorti hverju sinni:

- Vinnsla  (ferð/ökumaður)  
Staðalskjámynd með eða án ísettrar ökumannsskífu  
→ *Vakt hefst - Ökumannskort sett í*  
[▶ 51]
- Fyrirtæki  (Atvinnurekandi)  
Skjámynd eftir að fyrirtækiskort var sett í  
→ *Tilkynning - Fyrirtækiskort sett í*  
[▶ 71]
- Eftirlit   
(ekki hluti þessa leiðarvísis)

- Kvörðun  
(ekki hluti þessa leiðarvísis)

Allt eftir því hvort og hvaða ökuritakort sett voru í skiptir DTCO 4.1x sjálfkrafa yfir í einn eftirfarandi vinnslumáta:

3

| Yfirlit yfir rekstrarhami innsettra ökuritakorta |                       |                |                |                |                |                |
|--|-----------------------|----------------|----------------|----------------|----------------|----------------|
| Vinnslumátar                                     |                       | Kortarauf-1    |                |                |                |                |
|  |                       | Ekkert kort    | Ökumannskort   | Fyrirtækiskort | Eftirlitskort  | Verkstæðiskort |
| Kortarauf-2                                      | <b>Ekkert kort</b>    | Aksturshamur   | Aksturshamur   | Fyrirtæki      | Eftirlitshamur | Kvörðunarhamur |
|  | <b>Ökumannskort</b>   | Aksturshamur   | Aksturshamur   | Fyrirtæki      | Eftirlitshamur | Kvörðunarhamur |
|  | <b>Fyrirtækiskort</b> | Fyrirtæki      | Fyrirtæki      | Fyrirtæki (*)  | Aksturshamur   | Aksturshamur   |
|  | <b>Eftirlitskort</b>  | Eftirlitshamur | Eftirlitshamur | Aksturshamur   | Eftirlit (*)   | Aksturshamur   |
|  | <b>Verkstæðiskort</b> | Kvörðunarhamur | Kvörðunarhamur | Aksturshamur   | Aksturshamur   | Kvörðun (*)    |

(\*) Í þessum stilingum notar 4.1xeingöngu ökuritakort sem sett var í kortarauf-1.

## ■ Ökuritakort (yfirlit)

Lögboðin ökuritakort fást, eftir viðkomandi umsóknarferli, hjá yfirlöndum viðkomandi ESB-aðildarríkis.

→ *Aðgangsheimildir að ökuritakortunum* [ 29]

### ÁBENDING

Nota má ökuritakort af fyrstu kynslóð samkvæmt (ESB) 3821/85, Viðauka I B, sem og annarri kynslóð samkvæmt framkvæmdareglugerð (EU) 2016/799, I C í núgildandi útgáfu.

Þó er aðeins hægt að nota verkstæðiskort annarrarkynslóðar.

DTCO 4.1x hefur það hlutverk að koma í veg fyrir varanlega notkun fyrstu kynslóðar ökuritakorta. Þessi aðgerð er hægt að virkja af verkstæðum eftir leiðbeiningum frá ESB.

Þeim sem eiga ökuritakort er heimilt að nota DTCO 4.1x. Starfssvið og aðgangsréttindi eru háð ákvörðunum

löggjafa.

→ *Aðgangsheimildir að ökuritakortunum* [ 29]

### ÁBENDING

Farið varlega með ökuritakortið og fylgið leiðbeiningum útgefanda fyrir ökuritakort til að koma í veg fyrir gagnatap.

## ► Ökumannskort

Með ökumannskorti skráirðu þig inn í stafræna ökuritann sem ökumann.

DTCO 4.1x byrjar að birta allar athafnir þessa ökumanns og vista þær.

Hægt er að prenta þessi gögn út eða (þegar kortið er ísett) hlaða þau niður.

Þannig nýtist ökumannskort í venjulegum akstri (sem stakur ökumaður eða í teymisakstri).

## ► Fyrirtækiskort

Með fyrirtækiskorti tilkynnirðu þig sem handhafa eða eiganda ökutækisins í gegnum DTCO 4.1x. Þannig opnast aðgangur að upplýsingum fyrirtækisins.

Fyrirtækiskortið gerir kleift að birta, prenta eða hlaða niður gögnum sem vistuð eru í stóra minninu, sem og á ökumannskorti - í hinni kortarauf - tækisins.

### ÁBENDING

Auk þess veitir fyrirtækisskífan rétt til að - í fyrsta skipti og ef verkstæði hefur ekki gert slíkt - færa inn aðildarríki sem veitti heimildina og skráningarnúmer ökutækis. Hafið samband við viðurkennt verkstæði í vafatilvikum.

Ef um er að ræða viðeigandi bílaflofastjórnunar-kerfi er með fyrirtækiskortinu auk þess heimilt að hlaða niður nauðsynlegum gögnum með fjarstýringu (fjarstýrt).

**ÁBENDING**

Fyrirtækiskortið er ætlað umráðamönnum og eigendum ökutækja með innbyggðum stafrænum ökurita og það má ekki afhenda öðrum aðilum. Fyrirtækiskortið er ekki ætlað fyrir akstur.

**► Eftirlitskort**

(Ekki hluti þessa leiðarvísis)

Eftirlitskort starfsmanns á vegum eftirlitsstofnunar (t.d. lögreglu) veitir aðgang að aðalminninu.

Öll vistuð gögn og gögn á ökumannskorti í tækinu eru aðgengileg. Hægt er að birta þau, prenta þau eða hlaða þeim niður gegnum aðalviðmótið.

**► Verkstæðiskort**

(Ekki hluti þessa leiðarvísis)

Verkstæðiskortið fá starfsmenn viðurkennds verkstæðis sem hafa heimild til að forrita, kvarða, virkja og prófa tækið o.s.frv.

**► Aðgangsheimildir að ökuritakortunum**

Aðgangsheimildir að gögnunum sem vistuð eru í aðalminni DTCO 4.1x eru bundnar með lögum og aðeins veittar með viðeigandi ökuritakorti.

3

|              |                               | Án korts | Ökumannskort | Fyrirtækiskort | Eftirlitskort | Verkstæðiskort |
|--------------|-------------------------------|----------|--------------|----------------|---------------|----------------|
| Prentun      | <b>Upplýsingar um ökumann</b> | X        | V            | V              | V             | V              |
|              | <b>Upplýsingar um ökutæki</b> | T1       | T2           | T3             | V             | V              |
|              | <b>Færibreyta</b>             | X        | V            | V              | V             | V              |
| Tilkynningar | <b>Upplýsingar um ökumann</b> | T1       | T2           | T3             | V             | V              |
|              | <b>Upplýsingar um ökutæki</b> | V        | V            | V              | V             | V              |
|              | <b>Færibreyta</b>             | X        | T2           | V              | V             | V              |
| Aflestur     | <b>Upplýsingar um ökumann</b> | X        | X            | T3             | V             | V              |
|              | <b>Upplýsingar um ökutæki</b> | X        | X            | V              | V             | V              |
|              | <b>Færibreyta</b>             | X        | V            | V              | V             | V              |

**Merkingar:****Upplýsingar um ökumann**

Upplýsingar á ökumannskortinu

**Upplýsingar um ökutæki**

Gögn í minni

**Færibreytugögn**

Gögn fyrir samræmingu tækisins/kvörðun

**V**

Ótakmörkuð aðgangsheimild

**T1**

Athafnir ökumanns síðustu 8 daga án upplýsinga um auðkenni ökumanns

**T2**

Auðkenni ökumanns einungis fyrir kortið í tækinu

**T3**

Athafnir ökumanns viðkomandi fyrirtækis

**X**

Ekki hægt

## ■ Vistuð gögn

### ▶ Ökumannskort

Almennt er að finna á ökumannskorti:

- Gögn sem auðkenna ökumann.  
→ *Persónugreinanleg ITS-gögn [▶ 10]*

Eftir hverja notkun ökutækis eru eftirfarandi gögn vistuð á kubbi ökumannskorts:

- Kort sett í og tekið úr
- Notuð ökutæki
- Dagsetning og kílómetrastaða
- Athafnir ökumanns, í venjulegum akstri a.m.k. 56 dagar
- Eknir kílómetrar
- Land fært inn
- Upplýsingar um stöðu (einstaklings eða teymisakstur)
- Atvik / bilannir sem komið hafa upp
- Upplýsingar um eftirlitsathafnir
- Sérstök skilyrði:
  - Akstur með stöðuna ferja / lest

- Akstur með stöðuna OUT (Out of scope)
- Tími og staður fermingar/losunar (leiguflutninga)
- Tími og staður yfir landamæri (póstsendingartilskipun)

Þegar minni kubbsins er fullt skrifar DTCO 4.1x yfir eldri gögn.

→ *Ökumannskort: Skyldur ökumanns [▶ 16]*

### ▶ Fyrirtækiskort

Almennt er að finna á fyrirtækiskorti:

- Upplýsingar um auðkenni fyrirtækis og um aðgangsheimild að vistuðum gögnum.
- Eftir hverja notkun eru eftirfarandi gögn vistuð á fyrirtækiskorti:
- Tegund athafnarinnar
    - Skrá / útskrá
    - Gögnum í minni hlaðið niður
    - Upplýsingum á ökumannskortinu hlaðið niður

- Tímabil (frá / til) sem gögnum var hlaðið niður um
- Auðkenni ökutækis
- Auðkenni ökumannskorts þaðan sem gögnin eru hlaðin niður

Ef minni kubbsins er fullt skrifar DTCO 4.1x yfir eldri gögn.

→ *Skyldur atvinnurekanda [▶ 17]*

### ▶ Aðalminni (tækisins)

- Aðalminnið tekur saman og vistar gögnin samkvæmt framkvæmdareglugerð (ESB) 2016/799, viðhengi I C í núgildandi útgáfu, og ná yfir að minnsta kosti 365 daga.
- Úrvinnsla aðgerða fer fram á almanaksminútu-fresti, þar sem DTCO 4.1x leggur mat á þá aðgerð sem ríkti í lengsta samfellda tíma á hverju tímabili.

3

- DTCO 4.1x getur geymt u.þ.b. 168 klukkustundir af hraðagildum í einnar sekúndu upplausn. Gildin eru skráð upp á sekúndu með upplýsingum um tíma og dagsetningu.
- Vistuð hraðagildi með hárra upplausn (ein mínúta fyrir og ein mínúta eftir óvenjulega töf) hjálpa til við matið ef slys ber að höndum.

Í aðalviðmóti er hægt að lesa þessar upplýsingar (aðeins með korti atvinnurekanda):

- Upplýsingum á öikumannskortinu hlaðið niður.
- Aðalminni hlaðið niður með Download Key-lykli (valkostur).

## ■ Landamærastöð

DTCO 4.1x viðurkennir sjálfkrafa landamærastöð.

Þetta á við um öll lönd á NUTS0 kortinu: <https://ec.europa.eu/eurostat/documents/345175/7451602/2021-NUTS-0-map.pdf>.

Spænsku svæðin eru einnig viðurkennd sjálfkrafa.

Fyrir lönd sem ekki eru geymd á NUTS0 kortinu þarf að slá handvirk *Land tilgreint í upphafi vaktar* [ 55].

Landamæraferðir eru sjálfkrafa vistaðar á öikumannskortum af annarri kynslóð, útgáfu 2.

Landamæraferðir eru geymdar í DTCO 4.1x ökutækjaeiningunni í 365 daga.

## ■ Tímabelti

Í DTCO 4.1x er tíminn stilltur á UTC-tíma frá verksmiðju.

Tímafærslur vistar DTCO 4.1x sem UTC-tíma.

UTC-tíminn samsvarar tímabeltinu 0 á hnetinum sem skipt er upp í 24 tímabelti (-12 ... 0 ...+12).

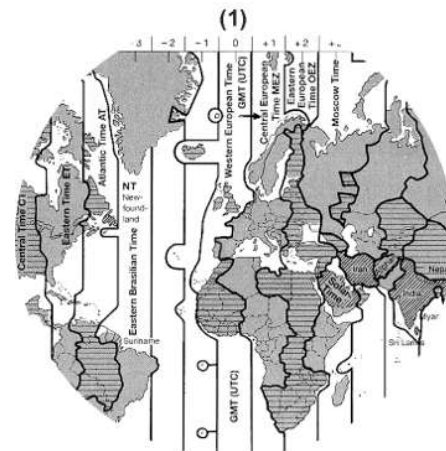

Mynd 4: Tímabelti í Evrópu



**(1) Tímabelti 0 = UTC**

|                       |   |
|-----------------------|---|
| Mismunur á tímabeltum | Ríki  |
| 00:00 (UTC)           | UK / P / IRL / IS   |
| + 01:00 klst.         | A / B / BIH / CZ / D / DK / E / F / H / HR / I / L / M / N / NL / PL / S / SK / SLO / SRB |
| + 02:00 klst.         | BG / CY / EST / FIN / GR / LT / LV / RO / UA  |
| + 03:00 klst.         | RUS / TR  |

**Umreikningur í UTC-tíma**

UTC-tími = Staðartími – (ZD + SO)

MT = Mismunur á tímabeltum

ST = Sumartími (aðeins þar sem sumartími er í gildi)

(MT + ST) =  
Tímamismunar sem stilla skal

**Dæmi:**

Staðartími í Þýskalandi = 15:30  
(sumartími)

UTC-tími = Staðartími – (ZD + SO)  
= Kl. 15:30 – (01:00 klst. +  
01:00 klst.)

**UTC-tími = Kl. 13:30**

Í valmyndinni má stilla staðartíma:

➔ *Staðartími stilltur* [▶ 99]

**■ Skýringarmyndir (yfirlit)**

| Vinnslumátar |                |
|--------------|----------------|
| 🕒            | Fyrirtæki      |
| 🏢            | Eftirlitshamur |
| 🚚            | Aksturshamur   |
| 🏠            | Kvörðunarhamur |
| 📍            | Frágangsstaða  |

**Persónur**

|   |                             |
|---|-----------------------------|
| 🕒 | Fyrirtæki                   |
| 🏢 | Eftirlitsaðili              |
| 🚚 | Ökumaður                    |
| 🏠 | Verkstæði / eftirlitsstaður |
| 📍 | Framleiðandi                |

**Athafnir**

|   |                       |
|---|-----------------------|
| 🕒 | Tími í viðbragðsstöðu |
| 🚚 | Aksturstími           |
| 🏠 | Hlé og hvíldartími    |

3

| Athafnir |                 |
|----------|-----------------|
| ✳        | Annar vinnutími |
|          | Gild hlé        |
| ?        | Óþekkt          |

| Tæki / aðgerðir |  |
|-----------------|--|
| 1               | Kortarauf-1; ökumaður-1                            |
| 2               | Kortarauf-2; ökumaður-2                            |
| ■               | Ökuritakort (búið að lesa)                         |
| —               | Ökuritakort í; lesið úr viðeigandi gögnum.         |
| ⊗               | Klukkan  |
| ⚡               | Prentari / útprentun                               |
| ↘               | Innsláttur   |
| □               | Skjámynd   |
| ⌘               | Leyfiskóði   |
| ⚡               | Vistun í ytra minni, gögnum hlaðið niður (afritun) |
| †               | Gagnaflutningur fer fram                           |
| ⌌               | Skynjari   |

| Tæki / aðgerðir |  |
|-----------------|--|
| ⚠               | Ökutæki / ökutækiseining/<br>DTCO 4.1x |
| ⊗               | Stærð dekkja                           |
| ⚡               | Undirspenna                            |
| ⊗⚡              | Yfirspenna                             |
| !⚡              | Straumrof                              |
| Ⓜ               | Fjarstýringu                           |
| ⋮               | GNSS                                   |
| Υ               | DSRC                                   |
| ⋮               | ITS                                    |
| ⌘               | tollur                                 |
| ⚠               | Þyngd vagnlestar með<br>eftirvagni     |

| Ýmislegt |  |
|----------|--|
| !        | Atvik  |
| ×        | Bilun  |
| ⚠        | Ábending um notkun /<br>viðvaranir vegna vinnutíma |
| ⌘        | Vakt hefst   |

| Ýmislegt |                               |
|----------|-------------------------------|
| +        | Staður                        |
| Ⓜ        | Öryggi/Auðkenning             |
| ➤        | Hraði                         |
| ⊗        | Tími                          |
| Σ        | Samtals / samantekt           |
| Ⓜ        | Lok vaktar                    |
| Ⓜ        | Handvirkur innsláttur athafna |
| Ⓜ        | Landamærastöð                 |
| ⌌        | Graf                          |
| △        | Munur                         |
| ↘        | Notandafærsla                 |
| Ⓜ        | Vinsamlegast bíðið            |
| Ⓜ        | Upplýsingar                   |
| Ⓜ        | Fjarstýrður HMI               |
| Ⓜ        | Bluetooth                     |
| Ⓜ⚠       | Tenging í ökutæki             |

| Sérstök skilyrði |                                    |
|------------------|------------------------------------|
| OUT              | Eftirlitsbúnaður ekki nauðsynlegur |
| ♠                | Dvöl á ferju eða í lest            |
| ⚡                | Venjuleg hleðsla: Farþegar         |
| ⚡⚡               | Venjuleg hleðsla: vörur            |
| ⚡?               | Sjálfgefin hleðsla: óskilgreint    |
| ⚡                | Hleðsla:                           |
| ⚡                | Losun                              |
| ⚡                | Samtímis hleðsla/losun             |

| Vísar    |             |
|----------|-------------|
| 24 klst. | Daglega     |
| I        | Vikulega    |
| II       | Tvær vikur  |
| +        | Frá eða til |

## Samsetningar myndtákna

| Ýmislegt |   |
|----------|---|
| ⚡+       | Eftirlitsstaður   |
| ⚡+       | Byrjunartími  |
| +⚡       | Lokatími  |
| OUT+     | Byrjun „Out of scope“: Eftirlitsbúnaður ekki nauðsynlegur |
| +OUT     | Lok „Out of scope“  |
| ♠+       | Upphaf „Ferja/lest“                                       |
| +♠       | Lok „Ferja/lest“  |
| ⚡⚡⚡      | Staða eftir 3 tíma uppsafnaðan aksturstíma                |
| ⚡⚡⚡      | Staða „Hleðsla“   |
| ⚡⚡⚡      | Staða „Losun“   |
| ⚡⚡⚡      | Staðsetja samtímis „hleðslu“/ „affermingu“                |
| ⚡⚡⚡      | Staða Landamærastöð                                       |
| ⚡⚡       | Staður við byrjun vinnudags (byrjun vaktar)               |
| ⚡⚡       | Staður við lok vinnudags (lok vaktar)                     |

## Ýmislegt

|    |   |
|----|---|
| ⚡+ | Frá ökutæki                                   |
| ⚡⚡ | Útþrentun af ökumanskorti                     |
| ⚡⚡ | Útþrentun ökutæki/ DTCO 4.1x                  |
| ⚡⚡ | Innsláttur Ökutæki/ DTCO 4.1x                 |
| ⚡⚡ | Upplýsingar á skjá fyrir ökumanskort          |
| ⚡⚡ | Upplýsingar á skjá fyrir farartæki/ DTCO 4.1x |
| +⚡ | Staðartími                                    |
| ⚡⚡ | Staðartími Fyrirtæki                          |

## Kort

|      |                |
|------|----------------|
| ⚡⚡   | Ökumanskort    |
| ♠⚡   | Fyrirtækiskort |
| ⚡⚡   | Eftirlitskort  |
| ⚡⚡   | Verkstaðiskort |
| ⚡--- | Ekkert kort í  |

3

**Ökutækinu stýrt**

|     |                                       |
|-----|---------------------------------------|
| ☺☺  | Teymisakstur                          |
| ☺ll | Samtals aksturstími í tvöföldum vikum |

**Útprentanir**

|       |   |
|-------|---|
| 24h☑☑ | Daglegar athafnir ökumanns (dagsgildi) af ökumannskortinu |
| !x☑☑  | Atvik og bilanir af ökumannskortinu                       |
| 24h☑☑ | Daglegar athafnir ökumanns (dagsverðmæti) frá DTCO 4.1x   |
| !x☑☑  | Atburðir og truflanir frá DTCO 4.1x                       |
| >>☑   | Ekið yfir leyfilegum hámarkshraða                         |
| T☑☑   | Tæknilegar upplýsingar                                    |
| ll☑☑  | Athafnir ökumanns   |
| iR>   | Tímabil með virkjaðri fjarstýringu                        |
| llv☑  | Hraðalínurit  |

**Útprentanir**

|      |                                      |
|------|--------------------------------------|
| ll☑☑ | Staða D1/D2-skýringamynd (valkostur) |
| xv☑  | Hraðayfirlit (valkostur)             |
| xh☑  | Snúningshraðayfirlit (valkostur)     |
| i ll | Skynjaraupplýsingar                  |
| i ☑  | Öryggisupplýsingar                   |

**Skjámyndir**

|       |  |
|-------|--|
| 24h☑☑ | Daglegar athafnir ökumanns (dagsgildi) af ökumannskortinu          |
| !x☑☑  | Atvik og bilanir af ökumannskortinu                                |
| 24h☑☑ | Daglegar athafnir ökumanns (dagsverðmæti) frá farartæki/ DTCO 4.1x |
| !x☑☑  | Atburðir og truflanir frá farartæki/ DTCO 4.1x                     |
| >>☑   | Ekið yfir leyfilegum hámarkshraða                                  |
| T☑☑   | Tæknilegar upplýsingar   |

**Skjámyndir**

|         |  |
|---------|--|
| ☑☑☑☑    | Kort   |
| ☑☑      | Fyrirtæki  |
| ☑☑      | Síðasta mælda heildarþyngd vagnlestar með eftirvagni |
| hám. ☑☑ | Leyfileg heildarþyngd vagnlestar með eftirvagni      |

**Atvik**









|      |   |
|------|---|
| !☑   | Ógilt ökuritakort sett í                    |
| !☑☑  | Skörun tíma                                 |
| !☑☑  | Ökumannskort sett í á ferð                  |
| >>   | Yfirhraði                                   |
| ! ll | Villa í samskiptum við skynjara             |
| !☑   | Tímastilling (á verkstæði)                  |
| !☑☑  | Árekstur milli korta                        |
| !☑☑  | Ekið án gilds ökumannskorts                 |
| !☑☑  | Síðasta kortaferli ekki lokið á réttan hátt |
| !☑   | Straumrof                                   |
| !☑   | Brot á öryggisreglum                        |









| Atvik   |                               |
|---|-------------------------------|
|  | GNSS-merki vantar             |
|  | GNSS óreglu                   |
|  | Tímamismisræmi                |
|  | Samskiptabilun DSRC           |
|  | Eftirlit með yfirhraða        |
|  | Hreyfingarmismisræmi ökutækis |





| Bilanir   |                         |
|---|-------------------------|
|  | Kortavilla              |
|  | Bilun í prentara        |
|  | Innri truflun DTCO 4.1x |
|  | Bilun við niðurhal      |
|  | Bilun í skynjara        |
|  | Innri GNSS-bilun        |
|  | Innri DSRC-bilun        |

| Aksturstímaaðvaranir  |      |
|---|------|
|  | Hlé! |

| Handvirk innfærsla  |                                   |
|---|-----------------------------------|
|  | Innfærsla „Athafnir“              |
|  | Innfærsla „Óþekktar athafnir“     |
|  | Innfærsla Staður í lok vaktar     |
|  | Innfærsla Staður í upphafi vaktar |

| Ábendingar varðandi notkun  |                                  |
|---|----------------------------------|
|  | Röng innfærsla                   |
|  | Aðgengi að valmynd ekki mögulegt |
|  | Beiðni um innfærslu              |
|  | Ekki hægt að prenta út           |
|  | Enginn pappír                    |
|  | Útrentun sein                    |
|  | Kort í ólagi                     |
|  | Korti skotið út                  |

| Ábendingar varðandi notkun  |  |
|---|--|
|  | Rangt kort                                       |
|  | Ekki hægt að skjóta út korti                     |
|  | Aðgerð sein                                      |
|  | Ósamræmi í skráningu                             |
|  | Bilun í tæki                                     |
|  | Ógilt eftir ... daga                             |
|  | Stilling eftir ... daga                          |
|  | Niðurhal gagna af öikumannskorti eftir dögum ... |

| VDO Counter (valkostur)   |   |
|---|---|
|  | Aksturstími sem eftir er  |
|  | Upphaf næsta aksturstíma  |
|  | Aksturstími framundan:  |
|  | Aksturshlé/hvíldartími sem eftir er                             |
|  | Tími sem eftir er fram að upphafi daglegs, vikulegs hvíldartíma |

## ■ Kennimerki landa

| Skammstöfun landa |                       |
|-------------------|-----------------------|
| <b>A</b>          | Austurríki            |
| <b>AL</b>         | Albanía               |
| <b>AND</b>        | Andorra               |
| <b>lélegt</b>     | Armenía               |
| <b>AZ</b>         | Aserbaidsjan          |
| <b>B</b>          | Belgía                |
| <b>BG</b>         | Búlgaríá              |
| <b>BIH</b>        | Bosnía og Hersegóvína |
| <b>BY</b>         | Hvíta-Rússland        |
| <b>CH</b>         | Sviss                 |
| <b>CY</b>         | Kýpur                 |
| <b>CZ</b>         | Tékkland              |
| <b>D</b>          | Þýskaland             |
| <b>DK</b>         | Danmörk               |
| <b>E</b>          | Spánn *               |
| <b>EC</b>         | Evrópubandalagið      |
| <b>EST</b>        | Eistland              |
| <b>EUR</b>        | Önnur Evrópuríki      |

| Skammstöfun landa |                 |
|-------------------|-----------------|
| <b>F</b>          | Frakkland       |
| <b>FIN</b>        | Finnland        |
| <b>FL</b>         | Liechtenstein   |
| <b>FR/FO</b>      | Færeyjar        |
| <b>GE</b>         | Georgía         |
| <b>GR</b>         | Grikkland       |
| <b>H</b>          | Ungverjaland    |
| <b>HR</b>         | Krótavía        |
| <b>I</b>          | Ítalía          |
| <b>IRL</b>        | Írland          |
| <b>IS</b>         | Ísland          |
| <b>KZ</b>         | Kasakstan       |
| <b>L</b>          | Lúxemborg       |
| <b>LT</b>         | Litháen         |
| <b>LV</b>         | Lettland        |
| <b>M</b>          | Malta           |
| <b>MC</b>         | Mónakó          |
| <b>MD</b>         | Moldavía        |
| <b>MK</b>         | Makedónía       |
| <b>MNE</b>        | Svartfjallaland |

| Skammstöfun landa |   |
|-------------------|---|
| <b>N</b>          | Noregur   |
| <b>NL</b>         | Holland   |
| <b>P</b>          | Portúgal  |
| <b>PL</b>         | Pólland   |
| <b>RO</b>         | Rúmenía   |
| <b>RSM</b>        | San Marínó  |
| <b>RUS</b>        | Rússland  |
| <b>S</b>          | Svíþjóð   |
| <b>SK</b>         | Slóvakía  |
| <b>SLO</b>        | Slóvenía  |
| <b>SRB</b>        | Serbía  |
| <b>TJ</b>         | Tajikistan  |
| <b>TM</b>         | Túrkménistan  |
| <b>TR</b>         | Tyrkland  |
| <b>UA</b>         | Úkraína   |
| <b>UK</b>         | Bretland, Alderney, Guernsey, Jersey, Man eyja, Gíbraltar |
| <b>UZ</b>         | Usbekistan  |
| <b>V</b>          | Páfagarður  |

## Skammstöfun landa

WLD Önnur ríki utan Evrópu

\* Spænsk héruð: → *Spænsk héruð*  
[ 39]

## ► Spænsk héruð

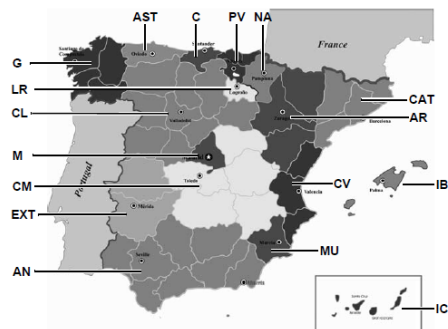

Mynd 5: Svæði á Spáni

## Skammstafanir svæða á Spáni

|     |                     |
|-----|---------------------|
| AN  | Andalusien          |
| AR  | Aragon              |
| AST | Astúría             |
| C   | Kantabría           |
| CAT | Katalónía           |
| CL  | Kastilien-León      |
| CM  | Kastilien-La Mancha |
| CV  | Valensía            |
| EXT | Extremadura         |
| G   | Galisía             |
| IB  | Baleareyjar         |
| IC  | Kanaríeyjar         |
| LR  | La Ríoja            |
| M   | Madríd              |
| MU  | Mursía              |
| NA  | Navarra             |
| PV  | Baskaland           |

## ■ Sjálfvirk virkni eftir að svissað er á/af (forstilling)

## Sjálfvirk stillt virkni:

## Eftir ræsingu á

Ökumaður 1 og ökumaður 2

|   |                       |
|---|-----------------------|
| H | Hlé / hvíldartími     |
| * | Annar vinnutími       |
| ☑ | Tími í viðbragðsstöðu |
| ? | Engin breyting        |

## Eftir ræsingu af

Ökumaður 1 og ökumaður 2

|   |                       |
|---|-----------------------|
| H | Hlé / hvíldartími     |
| * | Annar vinnutími       |
| ☑ | Tími í viðbragðsstöðu |
| ? | Engin breyting        |

**ÁBENDING**

Ákveðnar stillingar virkniþáttarins eftir *ræsingu á eða af* geta þegar verið forritaðar af framleiðanda.

- Vinsamlegast merkið (✓) við forstilltar aðgerðir í töflunni.

**ÁBENDING**

Síðar skráðar athafnir á ökumannskorti eru undantekning. Á meðan á *handvirkri inngjöf* stendur er þessi valkostur óvirkur. Það verður engin breyting á virkniþættinum eftir *ræsingu á eða af*.

Sjálfvirk stilling eftir „*ræsingu á eða af*“ er aðeins sjáanleg á staðalmælinum.

Aðgerðin blikkar í u.þ.b. 5 sekúndur, síðan birtist aftur fyrri skjámynd.

➔ *Tilkynningar* [► 42]

Sjálfgefnar stillingar:

➔ *Athafnir stilltar* [► 57]



## **Stjórnun (almennt)**

**Tilkynningar**

**Færa í valmyndir**

**Setjið kort í**

**Kort fjarlægt**

**Um meðferð korts**

**Gögnum hlaðið niður**

4

## Stjórnun (almennt)

### ■ Tilkynningar

#### ► Skjámynd eftir að svissað er á

Ef ekkert ökuritakort er í kortarauf-1 birtist í u.þ.b. 20 sekúndur ábending (1) (H ■ Kort! H) (kort vantar), því næst skjámynd (2).

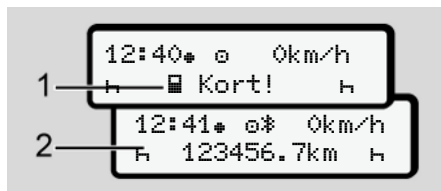

Mynd 6: Skjámynd eftir að svissað er á

### ÁBENDING

Skýring á myndtáknum → *Upplýsingar meðan á akstri stendur* [ 42]

#### ► Upplýsingar meðan á akstri stendur

Á ferð geta skjámyndir (a), (b) eða (c) (valkostur) birst.

Heildarskráning myndmynda → *Skýringarmyndir (yfirlit)* [ 33].

Hægt er að skipta um skjámynd með því að ýta á valmyndarhnapp / .

Upplýsingar meðan á akstri stendur:

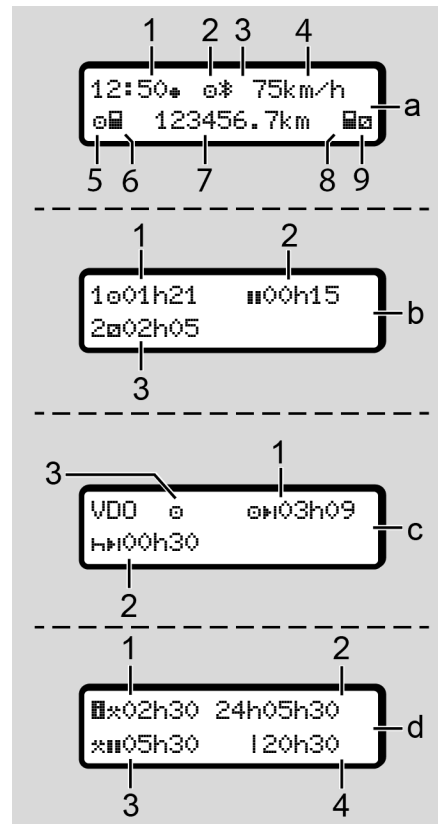

**Venjuleg skjámynd (a):**

- (1) Tími með tákni  $\ast$  = staðartími án tákns  $\ast$  = UTC-tími
- (2) Kennimerki „aksturshams“
- (3) Vísir um að Bluetooth sé virkt
- (4) Hraði
- (5) Athöfn ökumanns-1
- (6) Kortatákn ökumanns-1
- (7) Heildarkílómetrafjöldi
- (8) Kortatákn ökumanns-2
- (9) Athöfn ökumanns-2

**Upplýsingar um aksturs- og hvíldartíma (b):**

- (1) Aksturstími  $\square$  ökumanns-1 frá gildum hvíldartíma
- (2) Gildur hvíldartími  $\blacksquare$  deilt niður í að minnsta kosti 15 mínútur og síðan 30 mínútur
- (3) Ökumaður-2 tími: Núverandi virkni Biðtími  $\square$  og lengd virkninnar

**ÁBENDING**

Ef ökumannskort vantar birtast tímar sem eiga við viðkomandi kortarauf-1 eða -2.

**Upplýsingar um aksturs- og hvíldartíma sem er eftir (með valkostinum VDO Counter) (c):**

- (1) Aksturstími sem er eftir  $\square$   $\blacksquare$ : (H blikkar = þessi hluti skjámyndarinnar er virkur)
- (2) Næsta gilda aksturshlé/daglegur eða vikulegur hvíldartími  $\blacksquare$ :  
→ VDO Counter (valkostur) [ 80]
- (3) Stíllt virkni birtist

**Skjámynd vinnutímareiknivélar (með valkostinum VDO Counter) (d):**

- (1) Samfelldur vinnutími: (Tímalengd núverandi vinnutíma  $\ast$  án hvíldartíma)

- (2) Daglegur vinnutími: (Heildarvinnutími frá síðasta daglega eða vikulega hvíldartíma)
- (3) Uppsafnaður hvíldartími: (Heildarhlé á núverandi vinnutíma  $\blacksquare$ )
- (4) Núverandi vikulegur vinnutími: (Samtals núverandi vinnutíma yfirstandandi almanaksviku fram að þessum tíma)

**► Boð**

Boð birtast óháð þeirri skjámynd sem í notkun er.

Eftirfarandi orsakar valda því að boð birtast:

|                |                    |
|----------------|--------------------|
| !              | Atvik              |
| ×              | Bilun              |
| $\blacksquare$ | Aksturstímaaðvörun |
| $\blacksquare$ | Ábending um notkun |

→ Boð og merking þeirra [ 107]

4

### ► Skjámynd eftir svissað af

Eftir Svissað af birtist eftirfarandi:

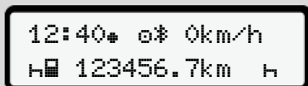

Mynd 7: Skjámynd eftir svissað af

### ■ Færa í valmyndir

- Veljið þá virkni, athöfn eða talnagildi sem óskað er eftir með hnöppunum / á innfærslusviðinu.
- Staðfestið valið með hnappinum .

### ► Valmyndir þegar ökutækið er kyrrstætt

Þegar ökutækið er kyrrstætt og ökumanskortið er í tækinu er hægt að kalla fram fleiri gögn úr ökumanskortinu.

→ *Valmyndarborð tvö - Valmyndaraðgerðir* [ 86]

### ■ Setjið kort í

#### ATHUGIÐ

#### Gætið að umferðaröryggi

- Ökumaður skal aðeins setja kortið í þegar ökutæki er kyrrstætt.
- Hægt er að setja kortið í á ferð, en slíkt er óheimilt. Slíkt er vistað sem tilvik.

Hafið kortarafur ávallt lokaðar.

Ekki má fjarlægja hlífar kortarafanna, þær koma í veg fyrir að ryk og óhreinindi eða vatnsslettur berist þar inn.

**ÁBENDING****Kortahólf valið**

- Kortarauf-1 (vinstra kortahólf) er ætlað korti ökumanns sem ekur.
- Við teymisakstur: Kortarauf-2 (hægra kortahólf) er ætlað korti hins ökumannsins.
- Varðandi fyrirtækiskortið: Kortarauf að eigin vali.

**ÁBENDING**

Til að stjórna ADR-útfærslu þarf að vera svissað á.

Gætið að sérstökum öryggisáþendingum varðandi stjórnun ADR-útfærslu í sprengifimu umhverfi. ADR-útfærsla DTCO 4.1x.  
 → *ADR-útfærsla (Ex-útfærsla)* [ 25]

1. Haldið samsetta hnappnum ökumaður-1 eða ökumaður-2 inni í meira en 2 sekúndur.



Mynd 8: Beðið um kort (samsettur hnappur)

2. Kortageymsla færirst fram. Færið hlífina á kortageymslunni varlega niður.



Mynd 9: Hlíf færð niður

3. Stingið kortinu í kortaraufina – þannig að flagan snúi upp og örin fram.



Mynd 10: Kort sett í

4. Færið hlífina á kortageymslunni varlega upp.
5. Rennið kortageymslunni í kortaraufina þar til hún skorðast. Gögnin á flöggunni verða lesin inn. Á meðan kort í kortarauf-1 er lesið inn er hægt að setja annað kort í kortarauf-2:

- Teymisakstur: ökumannskort hins ökumannsins.
- Lestur gagna af kortum og aðalminni: fyrirtækiskortið.

Allt eftir ísettu korti fara fram valmyndarstýrðar stjórnaðgerðir.

4

- Um fyrsta og (ef ísett) annað ökumannskort gildir:  
→ *Vakt hefst - Ökumannskort sett í* [ 51]
- Um fyrirtækiskort gildir:  
→ *Tilkynning - Fyrirtækiskort sett í* [ 71]

**ÁBENDING**

Ef DTCO 4.1x kort reynist ekki vera í gildi þegar það er lesið inn í er hætt við að lesa kortið (þú innsetningu hætt við).

**► Tungumál**

Tilgreint tungumál ræðst af:

- Ísettu ökumannskorti í kortarauf-1.
- Ökuritakorti sem hefur hærra gildisstig Eða til dæmis fyrirtækiskort eða eftirlitskort.

Í staðinn fyrir sjálfgefna tungumálastillingu er hægt að velja æskilegt tungumál.

→ *Tungumál stillt* [ 80]

**■ Kort fjarlæggt****ÁBENDING**

Aðeins er hægt að taka ökumannskortið úr kortaraufinni þegar ökutækið er kyrrstætt.

**⚠ ATHUGIÐ****Vörn gegn misnotkun**

Takið ökumannskort úr kortarauf:

- Þegar vakt lýkur
- Þegar skipt er um ökumann eða ökutæki

**ÁBENDING**

Til að stjórna ADR-útfærslu þarf að vera svissað á.

Gætið að sérstökum öryggisábendingum varðandi stjórnun ADR-útfærslu í sprengifimu umhverfi. ADR-útfærsla DTCO 4.1x.  
→ *ADR-útfærsla (Ex-útfærsla)* [ 25]



Mynd 11: Beðið um kort (samsettur hnappur)

1. Ýttu á og haltu hnappi ökumanns-1 eða ökumanns-2 inni lengur en 2 sekúndur.  
Skjárinn mun þá sýna:
  - Nafn korthafa.
  - Framvindustika fyrir flutning gagna yfir á flís kortsins.
  - Fyrirspurnin um að skrá þig út.
2. Veljið aðgerð með hnöppunum **■** / **■**:
  - Ökumannskort:

Val á landinu sem þú ert í.

### ÁBENDING

Ef ekkert land er slegið inn færast kortið ekki út.

- Fyrirtækiskort:
  - Já, ef ekki á DTCO 4.1x að tilgreina fyrirtækið í gegnum .
  - Nei, ef áfram á að vera lokað fyrir fyrirtækið.

### ÁBENDING

Þegar ekki er lokað fyrir fyrirtækið eru vistuð gögn hinsvegar áfram læst fyrir öðrum fyrirtækjum.

3. Staðfestið valið með hnappinum **OK**.

### ÁBENDING

Ábending birtist í eftirfarandi tilvikum:

- Reglubundin endurskoðun á DTCO 4.1x
- Gildistími fyrirtækis- eða ökumannskorts að renna út
- Niðurhal gagna af ökumannskorti er væntanlegt

### ÁBENDING

Ef verið er að vinna með kort sem stungið hefur verið í (lesa inn gögn eða skjóta því út) og beðið er um að skjóta út korti úr hinni kortaraufinni lýkur DTCO 4.1x fyrst aðgerðinni með fyrra kortið áður en byrjað er að skjóta hinu kortinu út.

Kortageymsla viðkomandi hólfs færast fram.

4. Takið kortið.
5. Færið hlífina á kortageymslunni varlega upp.
6. Rennið kortageymslunni í kortaraufina þar til hún skorðast.

## ■ Um meðferð korts

- Beygið hvorki né brjótið upp á ökuritakortið eða notið það í öðrum tilgangi.
- Notið ekki skemmd ökuritakort.
- Haldið snertiflötum hreinum, þurrum og lausum við feiti og olíu (geymið alltaf í hlíf).
- Forðist beint sólarljós (látið kortið ekki liggja á mælaborðinu).
- Leggið kortið ekki í námunda við sterk rafsegulsvið.
- Notið kortið ekki lengur en gildistíminn segir til um, þ.e. sækjið um nýtt ökuritakort tímanlega.

## ■ Gögnum hlaðið niður

### ► Af ökumans- eða fyrirtækiskorti



#### SPRENGIHÆTTA

#### Í ADR-útfærslu Sprengihætta vegna eftirspennu og opinna viðmóta

Í sprengifimu umhverfi skapast aukin sprengihætta við það að virkja hnappa DTCO 4.1x, setja skífu í, opna prentaraskúffu eða opna aðalviðmót.

- Hlífðarlok verður að vera lokað.
- Ekki má hlaða niður gögnum á meðan.

#### ÁBENDING

Aðeins 1 ökumanskort (kort ökumans-1 eða ökumans-2) má setja í til að hlaða niður.

Ef bæði kortin eru tengd á sér stað enginn gagnaflutningur.

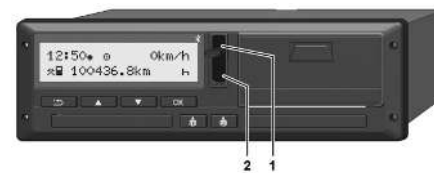

Mynd 12: Tenging við aðalviðmót

1. Lyftið hlífðarloki (1) á aðalviðmóti upp.
2. Setjið Download Key-lykil (3) í niðurhalstengi (2). Niðurhal hefst sjálfkrafa.

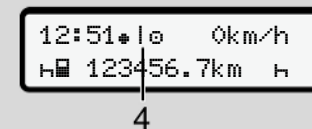

Mynd 13: Skýringarmynd: Gagnayfirfærslu

Á meðan gagnaflutningur fer fram birtist viðkomandi skýringarmynd (4).



**ÁBENDING**

Hugsanlegt gagnatap við yfirfærslu á Download Key-lykil.

Rjúfið ekki tengingu við niðurhalstengi meðan á gagnaflutningi stendur.

3. Lokið hlífðarloki (1) eftir að gögnum hefur verið hlaðið niður.

**► Kennimerki gagnanna**

Afrituðu gögnin eru auðkennd með rafrænni undirskrift (kennimerki).

Með þessari undirskrift er hægt að sjá gögn á tilteknu ökumannskorti og sannreyna að um sé að ræða rétt gögn og að engin gögn vanti.

**ÁBENDING**

Ítarlegar upplýsingar um sérsniðinn hugbúnað t.d. Varðandi Download Key-lykil er að finna í viðkomandi gögnum.

**► Hlaðið niður af aðalminni**

Gögnum af aðalminni er aðeins hægt að hlaða niður með fyrirtækiskorti.

Hægt er að stilla, með hjálp Download Key-lykils, á þau gögn (korta- eða aðalminni) sem hlaða skal niður.

**► Fjarstýrt niðurhal (valkostur)**

Með bíflota-stjórnunarkerfi (fjarstýrður rekstur) er hægt, eftir heppnaða staðfestingu á fyrirtækjakorti (vistað hjá tölvuþjóni), að hala einnig niður notkunargögn á fjarstýrðan máta.

**ÁBENDING**

Ítarlegar upplýsingar um nauðsynlega vélbúnaðar- og hugbúnaðarhluti, sem og notkun þeirra, er að finna í viðkomandi skjölum.

## **Það sem ökumaður stjórnar**

**Aðgerðir ökumanskorts**

**Vakt hefst - Ökumanskort sett í**

**Athafnir stilltar**

**Hleðsla/losun (leiguflutningar)**

**Lok vaktar - Ökumanskort tekið úr**

**Handvirkur innsláttur (innsláttur/ eftiráfærsla)**

**Skipt um ökumann / ökutæki**

**Ökumanskort sett í í fyrsta skipti**

## Það sem ökumaður stjórnar

### ■ Aðgerðir ökumanskorts

Með ökumanskortinu gerir ökumaður grein fyrir sér gagnvart DTCO 4.1x.

Það er notað við venjulegan akstur og gerir kleift að vista, birta eða prenta út athafnir eða (ef ökumanskort er í tæki) að hlaða því niður.

#### ÁBENDING

Ökumanskort er ekki framseljanlegt.

#### ÁBENDING

Valmyndir til að sýna eða prenta út upplýsingar um ökumann virka aðeins ef viðkomandi kort er í.

Þannig birtist til dæmis valmyndarliðurinn útrentun  ökumaður 2 aðeins ef ökumanskort er í kortarauf-2.

### ■ Vakt hefst - Ökumanskort sett í

#### ÁBENDING

Ökumaður stjórnar samsvarar rekstrarforminu *Rekstur* í samræmi við (EU) 2016/799 I C framkvæmdareglugerð í núgildandi útgáfu. Vinnslumátar (yfirlit) → *Vinnsluhættir (yfirlit)* [▶ 26]

#### ÁBENDING

Til að stjórna ADR-útfærslu þarf að vera svissað á.

Gætið að sérstökum öryggisáþendingum varðandi stjórnun ADR-útfærslu í sprengifimu umhverfi. ADR-útfærsla DTCO 4.1x. → *ADR-útfærsla (Ex-útfærsla)* [▶ 25]

### ▶ 1. Kort sett í

Setjið ökumanskortið í kortaraufina í byrjun vaktar (upphaf vinnudags).

→ *Setjið kort í* [▶ 44]

- Þegar ökumanskortið er sett í er skipt yfir á tungumálið sem er geymt á ökumanskortinu.

#### ÁBENDING

Hægt er að stilla á tungumál í valmyndinni.

→ *Tungumál stillt* [▶ 80]

Valmyndin sem birtist leiðir þig skref fyrir skref í gegnum ferlið til að gera DTCO 4.1x tilbúinn til notkunar:



a. 10 Maier  
16:00 14:00UTC

Mynd 14: Opunarvalmynd

5

Í u.þ.b. 3 sekúndur birtast nafn eiganda kortsins, staðartími sem stillt er á 16:00\* og UTC-tíminn (t.d. 14:00UTC) (tímamismunur = 2 klukkustundir þegar sumartími er í gildi).

Ekki er hægt að færa neitt inn á meðan lesið er af kortinu.

Ef ýtt er á hnapp birtist tilkynning:

Vinsamlesast  
biðjið!

Eða:

Opnun ekki  
mösules xx

Innfærsla kortaupplýsinga er lesin inn:

b. 10 Maier  
----- 0

Mynd 15: Innfærsla kortaupplýsinga

Vinstra megin má sjá númer kortaraufar, þar sem kortið er.

Þar til hliðar er nafn ökumanns (fæst af ökumannskorti).

Staðan á frekari lestri ökumannskortsins sést á framvindustikunni.

### ÁBENDING

Á meðan hægt er að færa athafnir ökumanns inn handvirkt en ekki hefur DTCO 4.1x verið byrjað á því getur ökumaður skotið ökumannskortinu út úr án þess að frekari gögn séu vistuð á kortinu og í DTCO 4.1x.

c. Síðasta færsla  
15.03.23 16:31\*

Mynd 16: Upplýsingar um hvenær kort var síðast tekið úr

Í u.þ.b. 4 sekúndur er sýnt hvenær kortið var tekið síðast úr með dagsetningu og tíma á staðartíma (tákn \*).

### ÁBENDING

Gætið að ítarlegum ökugögnum.

Samkvæmt reglugerð verður að skrá athafnir, sem ekki eru skráðar á ökumannskortinu, eftirá í handvirku innfærsluna.

Síðan er beðið um handvirka innfærslu:

d. 1M Innsláttar  
viðbætur? Nei  
viðbætur? Já

Mynd 17: Síðbúin færsla sem valkostur

- Hægt er að virkja frekari athafnir eftirá;
  - *Handvirkur innsláttur (innsláttur/ eftiráfærsla)* [▶ 61]
    - Ef ekki á að færa inn *athafnir* eftir á skal velja *Nei*; sjá frekari leiðbeiningar í skrefi í.
    - Ef *Já* er valið biður DTCO 4.1x um handvirkan innslátt; sjá skjámynd hér á eftir:

e. M 15.03.23 16:31  
H 18.03.23 07:35

Mynd 18: Innsláttarmöguleikar

M = Handvirkur innsláttur  
H = Innsláttarflötur aðgerðar blikkar

Sýndur er tíminn frá því kortið var tekið úr (1. lína) og þangað til því var stungið í aftur (2. lína) á staðartíma.  
→ *Athafnir stilltar* [▶ 57]

f. M 15.03.23 16:31  
☑ 16.03.23 07:35  
☑ 16.03.23 09:35

Mynd 19: 2. lína = innsláttarreitur

- Hægt er slá inn umbeðnar breytur (blikkandi innfærsluvið) í eftirfarandi röð: *Athöfn/Dagur/Mánuður/Ár/ Klukkustund/Minúta*.

Aðgerðinni er lokið, þegar tímapunkti stunguaðgerðar er náð.

## ÁBENDING

DTCO 4.1x leyfir ekki að ökumanskortið sé tekið úr fyrir en búið er að lesa af því. Til þess að taka ökumanskortið úr þarf að biðja DTCO 4.1x aftur um það þegar er búinn að lesa af kortinu.

Því næst er beðið um að heiti lands sé slegið inn.

g. 🇸🇰 Upphafsf Land  
:E  
🇸🇰 Upphafsf svæði  
E AN

Mynd 20: Land valið

- Veljið land og e.t.v. svæði sem viðaukinn á við um og staðfestið valið með **OK**.  
→ *Kennimerki landa* [▶ 38]

## ÁBENDING

Tilgreina þarf auk þess svæði á Spáni.

## ÁBENDING

Hægt er að hætta innslætti með hnappnum **ESC**, ef ætlunin er að halda áfram á vaktinni, tafarlaust.

5

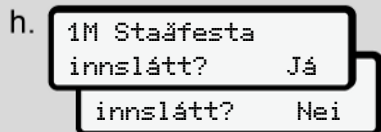

Mynd 21: Innsláttur staðfestur

- Staðfestið innsláttinn með Já eða Nei.

### ÁBENDING

Ef þú velur Nei munu færslurnar birtast aftur og þú getur leiðrétt þær ef þörf krefur.

- Sett í í fyrsta skipti Þegar ökumannskort er sett í í fyrsta skipti koma frekari spurningar:  
→ Ökumannskort sett í í fyrsta skipti [▶ 67]

Venjulega skjámyndin birtist.



Mynd 22: Venjuleg skjámynd með ísettu korti

Táknin sem birtast hafa eftirfarandi merkingu:

- \_ = Ökumannskortið er í kortaraufinni.
- = Þú getur hafið ferðina, gögnin hafa verið lesin inn.

Mynd 23: Hægt er að aka af stað

DTCO 4.1x sýnir að hægt sé að aka af stað sem og hvort um er að ræða einn ökumann (☺) eða teymisakstur (☺☺).

### ÁBENDING

Ef ekki er sýnt að aka megi af stað skal athuga hvort gilt ökumannskort er í rauf-1 og rauf-2, ef svo á við, hvort allar upplýsingar hafa verið færðar inn og hvort um árekskur korta er að ræða.

### ÁBENDING

Þegar tveimur ökumannskortum hefur verið stungið í bíður DTCO 4.1x um upplýsingar fyrir seinna ökumannskortið um leið og búið er að lesa af fyrsta ökumannskortinu og gefið hefur verið til kynna að aka megi af stað.

### ÁBENDING

Táknid ■ birtist fyrir báðar kortarásirnar. Þegar kort ökumanns-1 og ökumanns-2 hafa verið sett í má leggja af stað þegar að táknid ■ vegna ökumanns-1 birtist.

## ► 2. Stilla athöfn

Stillið á  athöfnina sem á að framkvæma með samsetta hnappinum.

→ *Athafnir stilltar* [► 57]

- Þegar staðartíma er breytt: Stillið klukkuna á staðartíma.  
→ *Staðartími stilltur* [► 99]

DTCO 4.1x er tilbúinn.

### ÁBENDING

Þegar lagt er af stað lýkur sérhverjum byrjuðum handvirkum innslætti - einnig hvað ökumann-2 varðar.

### ⚠ ATHUGIÐ

Þegar hlé er gert á akstri eða þegar hvíldartími stendur yfir verður að stilla athöfnina á H.

Bilanir í DTCO 4.1x eða kerfishlutum birtast á skjánum → *Boð og merking þeirra* [► 107].

- Staðfestið tilkynninguna með hnappinum .

## ► Sláðu inn land - handvirk

DTCO 4.1x viðurkennir sjálfkrafa → *Landamærastöð* [► 32] landamærastöð.

Ef DTCO 4.1x viðurkennir ekki sjálfkrafa landamærastöðina verður að breyta landinu handvirk:

### Land tilgreint í upphafi vaktar



Mynd 24: Inntaksvalkostur - Byrja land

- Veldu og staðfestu táknið  Upphafsforskipt land.
- Veljið land og staðfestið.  
→ *Kennimerki landa* [► 38]

### ÁBENDING

Á Spáni þarf auk þess að tilgreina hérað þar sem ferð hefst.  
→ *Spænsk hérað* [► 39]

### Land tilgreint í lok vaktar





Mynd 25: Sláðu inn – endaland

- Í fyrsta innsláttarreitnum H veldu og staðfestu táknið  Loka land.
- Veljið land og staðfestið.

5



## Úrval landa

- Handvirk viðbót  
Með handvirkri viðbót birtast síðustu 4 löndin sem færð voru inn með  /  takkana.  
Merking: Tvípunktur á undan landskenninu = B.
- Núverandi tími  
Á núverandi tíma birtist síðasta landið sem er fáanlegt í gegnum GNSS.  
Merking: Tvípunktur á undan landskenninu = B.

### ÁBENDING

Þetta er líka í boði fyrir svæðisval – t.d. B. á Spáni.



Frekari valkostir koma fram í stafrófsröð sem byrjar á bókstafnum **A**:

- Hnappur : A, Z, Y, X, ... o.s.frv.
- Hnappur : A, B, C, D, ... o.s.frv.

### ÁBENDING

Ef ökutækisskynjun er virkjuð býður DTCO 4.1x upp á forval á löndum byggt á staðsetningu ökutækisins á þeim tíma sem ökumannskortið er sett í. Ef ekki er hægt að ákvarða land með ökutækisgreiningunni (ökutæki er ekki á tiltækum kortagögnum eða staðsetningarútreikningur er enn í gangi), býður DTCO 4.1x upp á fjögur síðustu tilgreindu löndin eða svæðin.

### ÁBENDING

Með því að styðja á og halda niðri hnappinum  /  má hraða valinu (sjálfvirk endurtekning aðgerðar).

### ÁBENDING

Staðsetningarnar eru tillögur sem ætlað er að einfalda valið.  
Sem ökumaður, vertu viss um að velja landið þar sem þú ert í raun staðsettur.

## ► Hætt við innslátt

Ef ekkert er slegið inn í 30 sekúndur birtist eftirfarandi skjámynd:

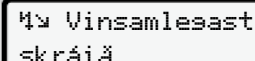

Mynd 26: Á skjánum er beðið um innslátt

Ef ýtt er á hnappinn  innan næstu 30 sekúndna er hægt að halda áfram með innsláttinn.

Ef ekkert er fært inn innan tíu mínútna og ekki er ýtt á neinn hnapp á DTCO 4.1x skýtur hann ökumannskortinu út.

Gögnum sem hafa verið slegin inn en ekki staðfest er fleygt til þess að tryggja að eingöngu séu vistuð rétt gögn sem notandi hefur staðfest. Þetta á bæði við um fjartengdan innslátt sem og beinan innslátt í DTCO 4.1x.







Ef beðið er um kortið með því að ýta á samsetta hnappinn  stöðvar það *handvirka innsláttinn*. Innslátturinn er einnig stöðvaður ef ekið er af stað meðan á honum stendur.

## ■ Athafnir stilltar

### ► Mögulegar athafnir

Hægt er að stilla eftirfarandi athafnir:

|   |   |
|---|---|
|  | Aksturstími (sjálfkrafa þegar ekið er)  |
|  | Allir aðrir vinnutímar  |
|  | Tímar í viðbragðsstöðu (biðtímar, farþegatími, tími ökumanns-2 í svefnklefa meðan á akstri stendur) |
|  | Hlé og hvíldartímar   |

### ► Skipt um aðgerð



#### ÁBENDING

Eingöngu er hægt að stilla inn athafnir þegar ökutækið er kyrrstætt.

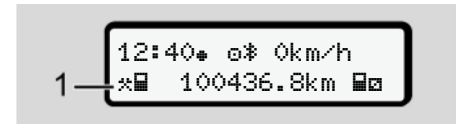
- Staðfestið samsettan hnapp  vegna ökumanns-1. Staðalskjámynd birtist.



Mynd 27: Staðalskjámynd með athöfn (1)

- Styðjið endurtekið á samsetta hnappinn  þar til athöfnin sem óskað er eftir birtist á skjánum (1).
- Í teymisakstri: Staðfestið sem aðstoðarökumaður (ökumaður-2) hnappinn .

5

### ► Sjálfvirk stilling

DTCO 4.1x skiptir sjálfkrafa yfir á eftirfarandi athafnir:

| við...                      | Ökumaðu<br>r-1 | Ökumaðu<br>r-2 |
|-----------------------------|----------------|----------------|
| <b>Ferðaleið</b>            | ☐              | ☑              |
| <b>Stöðvun<br/>ökutækis</b> | ⚙              | ☑              |

### ÁBENDING

Réttur útreikningur Counter (valkostur) tryggður:

- Mikilvægt er að stilla við lok vaktar eða í hléi á aðgerð H.

### Sjálfvirk stilling eftir ræsingu á eða af (forstilling)

Eftir ræsingu á eða af getur DTCO 4.1x stillt á ákveðna athöfn, til dæmis H.

Athöfnina er hægt að forrita með fyrirtækiskorti eða á viðurkenndu verkstæði.

Virknipáttur(1) og / eða (2), sem breytist sjálfkrafa sem afleiðing af ræsingu á eða ræsingu af, blikkar í staðalskjámynd í u.p.b. 5 sekúndur. Hún blikkar í u.p.b. 5 sekúndur.

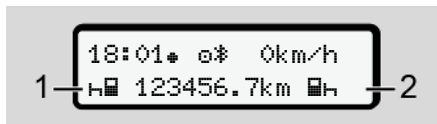

Mynd 28: Athöfn blikkar í staðalsýn

Eftir svissað á birtist fyrri skjámynd á ný.

### Dæmi:

Counter var valinn og svissað af. Þegar svissað er á birtist Counter á ný eftir 5 sekúndur.

### ► Athafnir handskrifaðar

### ÁBENDING

Gætið að reglugerð.

Samkvæmt reglugerð (ESB) 165/2014 skal færa inn handvirkt eftirá athafnir sem ekki rúmast á ökumannskorti.

Í eftirtöldum tilvikum skal færa inn athafnir handvirkt:

- Ef galli er í DTCO 4.1x.
- Ef ökumannskort glatast, er stolið eða starfar ekki rétt.

Í þeim tilvikum þarf við upphaf og lok ferðar eða vaktar að prenta út dagsskýrslu með DTCO 4.1x.

Hægt er að handskrifa (2) athafnir á bakhlið útprentunar og fullgera útprentunina með persónulegum athugasemdum (1).

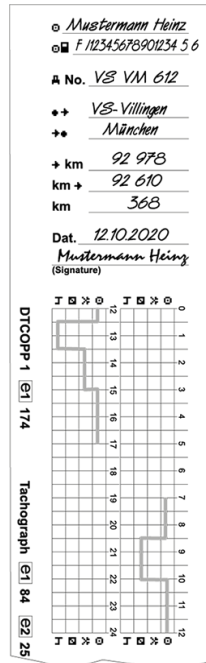

Mynd 29: Færslu starfseminnar

## Merking tákna

|      |                                       |
|------|---------------------------------------|
| o    | Skírnar- og eftirnafn                 |
| o    | Númer ökumannskorts eða ökuskírteinis |
| ÄNr. | Auðkenni ökutækis                     |
| •+   | Staður í upphafi vaktar               |
| +•   | Staður í lok vaktar                   |
| +km  | km-staða í lok vaktar                 |
| km+  | km-staða í upphafi vaktar             |
| km   | Eknir kílómetrar                      |

## ÁBENDING

Hafið jafnframt í huga þau ákvæði sem gilda í þínu landi.

## ■ Hleðsla/losun (leiguflutningar)

Þú getur skjalfest ferla við fermingu/ affermingu sem hluta af umferðarreglugerðinni (flutningar yfir landamæri) í DTCO 4.1x.

DTCO 4.1x vistar stað og tíma hleðslu/ hleðsluferlis.

Inntaksvalmynd: → *Valmyndaratriði Innfærsla Ökutæki* [▶ 97]

## 5 ■ Lok vaktar - Ökumannskort tekið úr

### ÁBENDING

Í þágu persónuverndar ætti að taka ökumannskortið úr í lok hvernar vaktar. Aðeins er hægt að taka ökumannskortið úr kortaraufinni þegar ökutækið er kyrrstætt.

### ÁBENDING

Til að stjórna ADR-útfærslu þarf að vera svissað á.

Gætið að sérstökum öryggisábendingum varðandi stjórnun ADR-útfærslu í sprengifimu umhverfi.  
→ *ADR-útfærsla (Ex-útfærsla)* [► 25]

1. Í lok vaktar (við lok vinnudags) eða þegar skipt er um ökutæki skal stilla viðkomandi athafnir, t.d. hvíldartíma  $\text{H}$ .  
→ *Athafnir stilltar* [► 57]
2. Haldið hnappi  $\text{H}$  inni í að minnsta kosti 2 sekúndur.



Mynd 30: Upplýsingar um núverandi dvalarstað

3. Veljið landið með hnöppunum  $\text{L}$  /  $\text{R}$  og staðfestið valið með hnappinum  $\text{OK}$

→ *Land tilgreint í upphafi vaktar*  
[► 55]

### ÁBENDING

Ef aðgerðin er í boði býður DTCO 4.1x upp á að búin sé til dagsútprentun áður en kortinu er skotið út.

### ÁBENDING

Ef ekkert land er slegið inn innan einnar mínútu færisk kortið ekki út.

4. Kortaraufanúmerið og eftirnafn ökumanns eru birt. Framvindustika sýnir ritunina á ökumannskortið. Fjarlægðu ökumannskortið þitt úr kortaraufinni.
5. Kortið fjarlæggt.  
→ *Kort fjarlæggt* [► 46]  
Þetta á einnig við þegar skipt er um ökumenn í hóprekstri. Settu síðan ökumannskortið í hina raufina. Skjárinn sýnir:

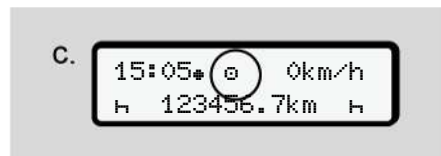

Mynd 31: Venjuleg skjámynd án korta

6. Prentið út - sé þess óskað - vistaðar athafnir og atburði með aðstoð prentvalmyndar.  
→ *Valmyndarborð tvö - Valmyndaraðgerðir* [► 86]

**ÁBENDING**

Ef óskað er eftir útprentun yfir síðastliðnar 24 klukkustundir, bíðið þá til næsta dags, ef hægt er.

Þannig er tryggt að einnig síðasta athöfn skili sér að fullu í útprentuninni.

### ■ Handvirkur innsláttur (innsláttur/ eftiráfærsla)

Ef eftir að ökumannskorti hefur verið stungið í og spurningunni 1M Innsláttar viðbætur? Já er svarað með Já (**skref d**), - birtast þær færslur sem hægt er að breyta handvirk (skref e).

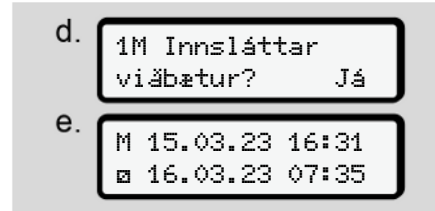

Mynd 32: Skjámyndir sem sýna mögulegar leiðréttingar

Nú má skrá innfærslur hverja á eftir annarri (hnappar **▲/▼** og **OK**).

Ef villa reynist í innslætti er hægt að fara til baka með hnappnum **↩** og endurtaka innsláttinn.

Tekið úr (15.03.23)  
16:31 að staðartíma

Sett í (18.03.23)  
07:35 að staðartíma



Tímabil óþekktar athafnar

Mynd 33: Dæmi um tímabil þar sem athöfn er óþekkt

Eftirfarandi innsláttur er í boði:

- Athöfnin Hvíldartími **h** færð eftirá:  
→ *Færa inn athöfnina Hvíldartími eftirá [▶ 63]*
- Vinnutíma haldið áfram:  
→ *Athöfnum haldið áfram [▶ 64]*
- Vinnutíma haldið áfram, lokið og/ eða athafnir tiltekins vinnutíma settar framfyrir:  
→ *Athöfnum haldið áfram og athafnir færðar fram fyrir aðrar [▶ 65]*

Þessir valkostir eftir að ökumannskorti hefur verið stungið í eiga einnig almennt við um val á núverandi athöfn.

5



### ► Krafíð um kort á meðan handvirkum innslætti stendur

1. Notaðu hnappinn  til að biðja um að kortið sé tekið út.

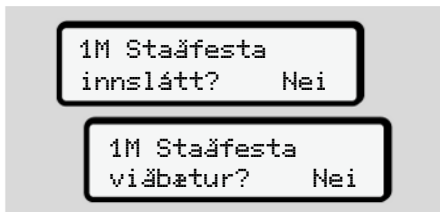
Beiðnin um handvirka færslu birtist:



Mynd 34: Síðbúin færsla sem valkostur

2. Veljið með hnöppunum /  Nei og staðfestið með hnappi .
3. Áfram í skrefi 3.  
→ Lok vaktar - Ökumannskort tekið úr [▶ 60]

Handvirkum innslætti hætt. Í ótilgreinda tímabilið vistar DTCO 4.1x athöfnina ?.

## ► Færa inn athöfnina Hvíldartími eftir

Tekið úr (15.03.23) 16:31 að staðartíma

Sett í (18.03.23) 07:35 að staðartíma

Færa inn hvíldartíma eftir á

Hafið hugfast: Innfærslan er gerð á staðartíma.

- Þegar síðbúin færsla er merkt með Já:
- Veldu og staðfestu virkni H með hnappinum . Skjárinn hoppar yfir í næsta blikkandi innsláttarreit. Haldið hnappnum niðri, og þá færist skjámyndin yfir á síðasta innslátt skjámyndar.
- Staðfestið einnig síðasta innslátt mínútna með hnappi .
- Fylgið leiðbeiningunum í valmyndinni.

5

## ► Athöfnum haldið áfram

Tekið úr (24.03.23) 23:32 að staðartíma

Sett í (25.03.23) 02:30 að staðartíma

00:20 að staðartíma

Bæta við athöfnum

Hafið hugfast: Innfærslan er gerð á staðartíma.

- Veljið og staðfestið fyrstu athöfn \* með hnappi **OK**.
- Sláið inn, hvort á eftir öðru, dag og tíma og staðfestið hverju sinni með hnappi **OK**.
- Veljið og staðfestið aðra athöfn □ með hnappi **OK**.
- Sláið á ný inn dag og tíma og staðfestið með hnappi **OK**.
- Staðfestið einnig síðasta innslátt mínútna með hnappi **OK**.
- Fylgið leiðbeiningunum í valmyndinni.



► Athöfnum haldið áfram og athafnir færðar fram fyrir aðrar

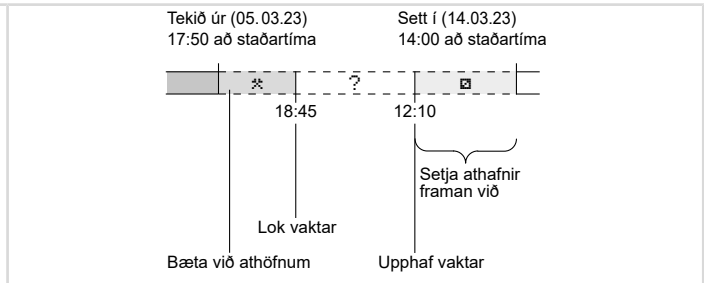
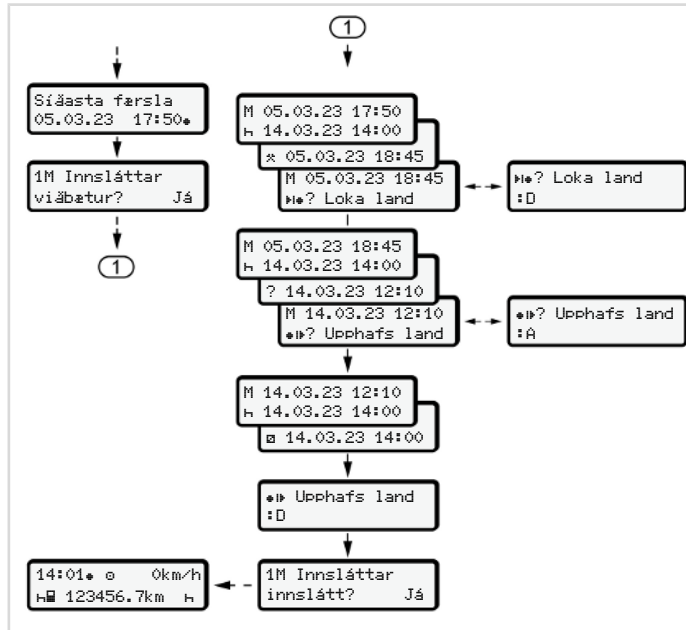

Hafið hugfast: Innfærslan er gerð á staðartíma.

- a. Veljið og staðfestið fyrstu athöfn \* með dagsetningu og tíma.
- b. Veljið og staðfestið táknið H? Loka land.
- a. Veljið og staðfestið land.
- b. Veljið og staðfestið eftirfarandi athöfn  
? = óþekkt athöfn með dagsetningu og tíma.
- c. Endurtaktu skref 2 til 4 þar til tímamarki stinga er náð.

## ■ Skipt um ökumann / ökutæki



Mynd 35: Skipt um ökumannskort

### ► Tilvik 1 - Teymisakstur

Ökumaður-2 verður ökumaður-1.

- a. Takið ökumannskortin úr kortarásunum og stingið í hina kortarásina hverju sinni.
- b. Stillið inn þá athöfn sem óskað er:  
→ *Athafnir stilltar* [▶ 57].

### ÁBENDING

Í teymisakstri má setja kort ökumanns-1 í fyrst, svo hægt sé að leggja fljótt af stað. Og á meðan kort ökumanns-1 er lesið inn má stinga korti ökumanns-2 í. Ferðin getur hafist um leið og táknið ■ fyrir ökumann-1 og táknið ■ fyrir ökumann-2 birtist.

### ► Tilvik 2 - Lok vaktar

Ökumaður-1 og/eða ökumaður-2 yfirgefa ökutækið.

- a. Viðkomandi útbýr eftir þörfum dagsútprentun, kallar fram ökumannskort sitt og tekur ökumannskortið úr kortarauf.
- b. Næstu ökumenn setja ökumannskort í kortaraufina í samræmi við hvaða aðgerð á við (ökumaður-1 eða ökumaður-2).

### ► Tilvik 3 - Blandaður akstur

Ekið með mismunandi gerðir ökurita.

- Til dæmis hliðrænum akstursrita með skífu eða ...
- Stafrænum ökurita með ökumanskort samkvæmt (ESB) 165/2014, til dæmis DTCO 4.1x.

Við eftirlit verður ökumaðurinn að geta lagt fram eftirfarandi gögn um núverandi viku og síðustu 28 daga:

- Ökumanskort (1),
- með mikilvægum dagsútprentunum úr stafræna ökuritanum (2), til dæmis þar sem ökumanskortið er skaddað eða ónýtt,
- skrifaða (3),
- handskrifaða skráningu athafna.

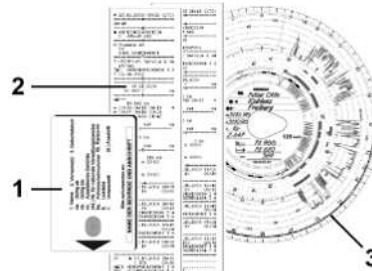

Mynd 36: Dæmi um framlögð gögn

### ÁBENDING

Hafið jafnframt í huga þau ákvæði sem gilda í þínu landi.

## ■ Ökumanskort sett í í fyrsta skipti

### ► Notkun gagna

Þegar kortið er sett í í fyrsta skipti verður, í þágu persónuverndar, spurt um samþykki fyrir vinnslu persónutengdra upplýsinga.

→ [Upplýsingavernd](#) [► 9]

### ► Skráning rennur út

Fyrirspurnin gerist sjálfkrafa við fyrstu skráningu í DTCO 4.1x.

Hún birtist eftir að land er valið.

### ÁBENDING

Þú getur breytt færslunum síðar: → [Valmyndaratriði Innsláttur Ökumaður-1/ökumaður-2](#) [► 94]

5

## Slepptu ITS gögnum

## ÁBENDING

Til að virkja Bluetooth verður þú að hafa samþykki geymslu ITS gagna (→ *Persónugreinanleg ITS-gögn* [[10](#)]).

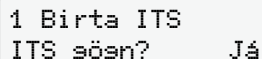

*Mynd 37:* Spurning varðandi persónuupplýsingar

1. Veljið með hnöppum /  Já eða Nei.
2. Staðfestu með  takkanum. Skilaboð til að vista færsluna birtast:



*Mynd 38:* Vistun staðfest

## Slepptu VDO gögnum

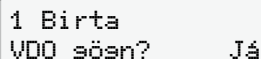

*Mynd 39:* Beðið um sértækar persónugreinanlegar upplýsingar

3. Veljið með hnöppum /  Já eða Nei
4. Staðfestu með  takkanum. Skilaboð til að vista færsluna birtast:



*Mynd 40:* Önnur vistun staðfest

## Virkjaðu Bluetooth

Hægt er að virkja Bluetooth í þessari valmynd eða síðar í „Bluetooth“ valmyndinni:

Þú getur fundið lýsingu á virkjun hér: → *Paraðu Bluetooth* [[96](#)]

## Ljúktu við skráninguna

Nú hefst hefðbundin tilkynning til DTCO 4.1x.

→ *Vakt hefst - Ökumannskort sett í* [[51](#)]

# Stjórnun af hálfu atvinnurekanda

Aðgerðir fyrirtækiskorts

Valmyndaraðgerðir í fyrirtækisham

Tilkynning - Fyrirtækiskort sett í

Sláið inn aðildarríki og auðkenni

Fyrirtækiskortið tekið úr

6

## Stjórnun af hálfu atvinnurekanda

### ■ Aðgerðir fyrirtækiskorts

#### ÁBENDING

Fyrirtækiskort er eingöngu ætlað til gagnastjórnunar fyrirtækisins, ekki til akstursstjórnunar.

Þegar ekið er með fyrirtækjakortið birtast skilaboðin !⚠ Ekið án korts xx.

#### ÁBENDING

Hafið ákvæði viðkomandi landa í huga. Fyrirtækið tryggir að fyrirtækiskort sé notuð í samræmi við reglur.

- Hafið jafnframt í huga þau ákvæði sem gilda í þínu landi.

Með fyrirtækiskortinu gerir fyrirtækið grein fyrir sér gagnvart DTCO 4.1x.

Fyrirtækjakortið er sönnun þess að ökutækið virki rétt. Með fyrirtækjakortinu er viðkomandi ökutæki úthlutað fyrirtækinu með tilliti til allra viðeigandi gagna.

Fyrirtækið getur sótt um nokkur fyrirtækjakort.

Allar hreyfingar og tímar ökutækis eru geymdar í gagnaminni ökuritans, óháð ökumanni.

Fyrirtækinu er lagalega skylt að geyma þessi gögn og gera gögnin aðgengileg ábyrgum eftirlitsyfirvöldum sé þess óskað.

Fyrirtækjakortið gildir í 5 ár. Ekki er hægt að sækja um eftirfylgnikort fyrr en 6 mánuðum áður en núverandi kort rennur út.

Ef kortið skemmist, er stolið eða týnist þarf fyrirtækið að leggja fram eftirfarandi gögn vegna nýrrar umsóknar:

- týnist, skrifleg yfirlýsing um tjónið
- ef um þjófnað er að ræða, sönnun um lögregluskýrslu

- ef um skemmdir eða bilun er að ræða skal endurnýja kortið

Þegar fyrirtækiskort er sett í í fyrsta skipti tilkynnir fyrirtækið sig til DTCO 4.1x, þannig að ökuritinn skrái það hjá sér, fram að útskráningu eða þar til annað fyrirtækiskort er sett í. Þannig er aðgangsheimild að þeim gögnum sem tilheyrja fyrirtækinu tryggð.

Allt eftir heimildarstigi fyrirtækiskorts eru eftirfarandi kostir í boði:

- Innskráning og útskráning fyrirtækisins í þennan DTCO 4.1x, t.d við bifreiðasölu, gildislok bifreiðaleigu
- Innsláttur aðildarríkis og skráningarnúmers ökutækis  
→ *Sláð inn aðildarríki og auðkenni* [▶ 73].
- Aðgangur að gögnum aðalminnis og að gögnum fyrirtækisins, t.d. atvikum, bilunum, hraða, nafni ökumanns
- Aðgangur að gögnum ökumannskorts í tækinu
- Aðgangur að aðalviðmóti og heimild til að hlaða niður gögnum aðalminnis

Innan ESB þarf að hlaða niður öllum gögnum á 3 mánaða fresti úr aðalminni.

Í eftirtöldum tilvikum er auk þess skynsamlegt að hlaða niður gögnum um:

- ef ökutækið er selt
- ef ökutækið er tekið úr notkun
- Þegar skipt er um DTCO 4.1x

## ■ Valmyndaraðgerðir í fyrirtækisham

Alltaf er vafrað innan valmyndaaðgerða eftir sama kerfi.

→ *Færa í valmyndir* [► 44].

Ef fyrirtækiskortið er í kortarauf-2 þá eru allar aðalvalmyndir sem eiga við kortaraufina.

→ *Læsing Valmyndaraðgangur* [► 89].

Í þessu tilviki er aðeins hægt að birta, prenta eða hlaða niður gögnunum á ökumannskortinu í kortarauf-1.

→ *Fyrsta valmyndarborð - Staðalgildi* [► 78].

## ■ Tilkynning - Fyrirtækiskort sett í

### ÁBENDING

Stjórnun af hálfu atvinnurekanda samsvarar vinnsluham Atvinnurekandi í samræmi við framkvæmdareglugerð (ESB) 2016/799 viðauka I C í núgildandi útgáfu.

- Fyrsta valmyndarstig – sjálfgefin gildi. Settu fyrirtækiskortið í lausa kortarauf; → *Setjið kort í* [► 44]. Settu kortið í. Þegar þú setur fyrirtækiskortið í er valið á skjánum.

### ÁBENDING

Hver og einn getur stillt á æskilegasta tungumál sitt.

→ *Tungumál stillt* [► 80]

Valmyndin sem birtist leiðir þig skref fyrir skref í gegnum ferlið til að gera DTCO 4.1x tilbúinn til notkunar:

6

a. 10 Maier  
16:00 14:00UTC

Mynd 41: Opunarvalmynd

Í u.þ.b. 3 sekúndur birtast nafn eiganda kortsins, staðartími sem stillt er á 16:00 og UTC-tíminn 14:00UTC (tímamismunur = 2 klukkustundir þegar sumartími er í gildi).

### ÁBENDING

Ekki er hægt að færa neitt inn á meðan lesið er.

Ef stutt er á hnapp birtast boð.

Vinsamlesast  
biðið!

Mynd 42: Tilkynning - Valkostur I

Eða

Opnun ekki  
mösules xx

Mynd 43: Tilkynning - Valkostur II

Innfærsla kortaupplýsinga er lesin inn:

b. 2 Sped. Muster  
-----

Mynd 44: Innfærsla kortaupplýsinga

Vinstra megin má sjá númer kortaraufar, þar sem kortið er.

Þar til hliðar má sjá heiti fyrirtækis (lesið inn af fyrirtækiskorti).

Staðan á frekari lestri fyrirtækiskortsins sést á framvindustikunni.

- Færið inn - ef um slíkt er beðið - skammstöfun lands og skráningarnúmer ökutækis:  
→ Sláið inn aðildarríki og auðkenni  
[ 73]

- Hafi slíkt ekki verið gert í þessum DTCO 4.1x skal nú skrá fyrirtækið:

c. Fyrirtæki  
innskráð  
/  
Áður innfest

Mynd 45: Fyrirtækið skráð

Með skráningunni virkjust fyrirtækislæsing þar til hún er afturkölluð.

Þar með er tryggt að upplýsingar um fyrirtækið sem og persónugreinanleg gögn ökumanna fyrirtækisins séu óaðgengileg öðrum.

Venjulega skjámyndin birtist.

DTCO 4.1x er nú stilltur á vinnslumátann **Fyrirtæki**, táknið á:



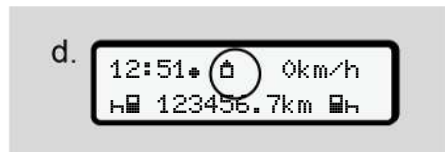

Mynd 46: Venjuleg skjámynd með fyrirtækiskort í raufinni

**Niðurstaða:** DTCO 4.1x er tilbúinn.

- Nú má hlaða niður gögnum af aðalminni til að vista þau og vinna úr þeim samkvæmt lagalegum fyrirmælum.  
→ *Gögnum hlaðið niður* [▶ 48]
- Einnig er hægt að nota gögn á öðru ísettu korti, t.d. hlaða þeim niður.
- Bilanir í DTCO 4.1x eða kerfisíhlutum birtast á skjánum. Staðfestið boðin með hnappinum **OK**.  
→ *Boð og merking þeirra* [▶ 107]

## ■ Sláíð inn aðildarríki og auðkenni

Í staðalútfærslu eru auðkenni lands og skráningarnúmer vistuð við uppsetningu og kvörðun hjá viðurkenndu verkstæði.

- Hafi slíkt ekki verið gert biður DTCO 4.1x um að það verði gert þegar fyrirtækiskorti er stungið í í fyrsta skipti.
  - Aðildarríki
  - Skráningarnúmer.  
→ *Sláíð inn aðildarríki og auðkenni* [▶ 73]

Færslurnar eru vistaðar í DTCO 4.1x.

## ÁBENDING

Sláíð skráningarnúmer rétt inn.

Aðeins er hægt að slá skráningarnúmer inn í DTCO 4.1x einu sinni.

Sláíð skráningarnúmerið því inn nákvæmlega eins og það er á númeraplötu ökutækisins.

Breytingu er eingöngu hægt að framkvæma með verkstæðiskorti hjá viðurkenndu verkstæði.

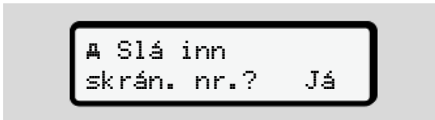

Mynd 47: Beiðni um að slá inn skráningarnúmerið

- Notaðu / hnappana til að velja **▲** / **▼** Já og staðfestu með skjánum **OK** til að slá inn aðildarríkið hér á eftir:

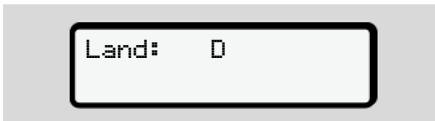

Mynd 48: Valkostur fyrir land

6

2. Veljið landsauðkenni aðildarríkisins með hnöppunum **▲** / **▼** og staðfestið með hnappi **OK**.

Forval er í boði út frá aðildarríkinu sem er skráð á fyrirtækiskortið.

Næst birtist skjámynd fyrir innslátt skráningarnúmers. Fyrsta staðan sem slá þarf inn blikkar ...

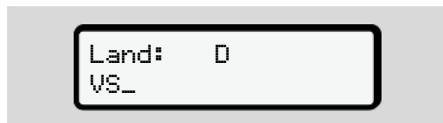

Mynd 49: Skráningarnúmer slegið inn

3. Veljið viðeigandi tákn með hnöppunum **▲** / **▼** og staðfestið með hnappi **OK**.

## ÁBENDING

Með hnappi **↵** er hægt að fara til baka í skrefum og leiðréttá innslátt.

- Næsta staða sem slá þarf inn blikkar ...

4. Endurtaktu skref 3 þar til þú hefur slegið inn bílnúmerið að hámarki 13 stafir.
5. Staðfestu númeraplötuna sem er slegin inn aftur með lyklinum **OK**. Með staðfestingunni myndast sjálfkrafa útprentun:

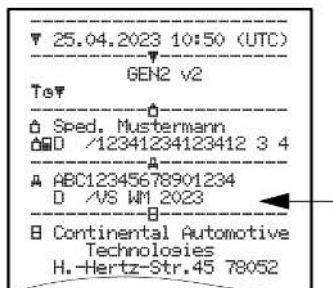

Mynd 50: Útprentun í eftirlitsskyni

- Skráningarnúmerið birtist aftur á skjánum – þar sem hægt er að leiðréttá rangan innslátt:

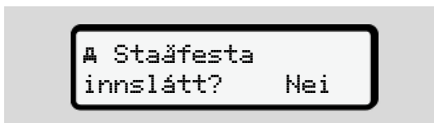

Mynd 51: Staðfestingarvalkostir

6. Athugið hvort skráningarnúmerið á útprentuninni er rétt.

7. Veljið með hnöppunum **▲** / **▼**:

- Nei, ef skráningarnúmerið er ekki rétt, og staðfestið með hnappi **OK**.

Skjámyndin fyrir skref 1 birtist á ný og hægt er að endurtaka innsláttinn.

- Já, ef skráningarnúmerið er rétt, og staðfestið það með hnappi **OK**.

Auðkenni lands og skráningarnúmer ökutækis eru vistuð í DTCO 4.1x.

Ef gera þarf breytingu, t.d. vegna breyttrar staðsetningar, skal leita til viðurkennds verkstæðis með verkstæðiskortið.

## ■ Fyrirtækiskortið tekið úr

### ÁBENDING

Til að verja gögn fyrirtækisins og til varnar gegn misnotkun kortsins sjálfs ætti ekki að geyma það í ökutækinu.

Aðeins er hægt að taka fyrirtækiskortið úr kortarauфинni þegar ökutækið er kyrrstætt.

### ÁBENDING

Til að stjórna ADR-útfærslu þarf að vera svissað á.

Gætið að sérstökum öryggisábendingum varðandi stjórnun ADR-útfærslu í sprengifimu umhverfi. ADR-útfærsla DTCO 4.1x. → [ADR-útfærsla \(Ex-útfærsla\)](#) [ 25]



Mynd 52: Fyrirtækiskort kallað fram (samsettur hnappur)

- Haldið samsettum hnappi kortaraufar-1 eða kortaraufar-2 inni í að minnsta kosti 2 sekúndur.



Mynd 53: Nauðsynleg gögn yfirfærð

- Heiti fyrirtækis birtist.
- Framvindustika sýnir hvernig skrifað er á fyrirtækiskortið.
- Beiðni um afskráningu fyrirtækis birtist.

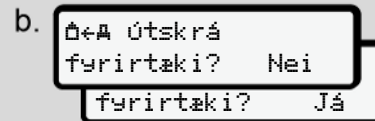

Mynd 54: Afskrá fyrirtækið fráDTCO 4.1x

1. Veljið með hnöppunum **▲** / **▼**:
  - Nei, fyrirtækið verður ekki afskráð og fyrirtækislásinn verður áfram virkur.
  - Já, fyrirtækið er skráð út og fyrirtækislásinn er óvirkur.

Staðfestið með hnappi **OK**.

### ÁBENDING

Þrátt fyrir óvirkan fyrirtækislás verða hingað til vistuð gögn fyrirtækisins óaðgengileg utanaðkomandi fyrirtæki. Hins vegar er nýskráðum gögnum ekki lengur læst.

6

**ÁBENDING**

Ábending birtist ef reglubundið eftirlit með DTCO 4.1x er í vændum eða ef fyrirtækiskort rennur út.

2. Fjarlægðu fyrirtækjakortið þitt úr kortaraufinni.  
→ *Fyrirtækiskortið tekið úr [► 75]*  
Fyrirtækjakortið fjarlægt Skjárinn sýnir:

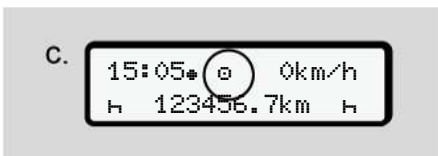

Mynd 55: Venjuleg skjámynd án korta

DTCO 4.1x er aftur í vinnsluhamnum  
**Rekstur**, tákníð  $\oplus$ .

# Valmyndir

Fyrsta valmyndarborð - Staðalgildi

Valmyndarborð tvö - Valmyndaraðgerðir

## Valmyndir

### ■ Fyrsta valmyndarborð - Staðalgildi

#### ► Skjámynd þegar ökutækið er kyrrstætt

Í þessum kafla er fjallað um þær valmyndir DTCO 4.1x sem hægt er að velja þegar ökutækið er kyrrstætt.

Upplýsingar meðan á akstri stendur →  
*Upplýsingar meðan á akstri stendur*  
[ 42]

Útgangspunktur er venjulega skjámyndin (a) sem birtist á skjánum eftir að svissað er á (forstilling).

### ÁBENDING

Ef virkjaður er VDO Counter valmöguleikinn einnig hægt að sýna sem staðlaðan skjá.

### ÁBENDING

Valmyndir til að sýna eða prenta út upplýsingar um ökumann virka aðeins ef viðkomandi kort er í.

Þannig birtist til dæmis valmyndarliðurinn útprentun [ 7] ökumaður 2 aðeins ef ökumannskort er í kortarauf-2.

### ÁBENDING

VDO Counter (\*) valkosturinn er sýndur sem dæmi á myndinni hér að neðan. Lýsing á VDO Counter → *VDO Counter (valkostur)* [ 80]

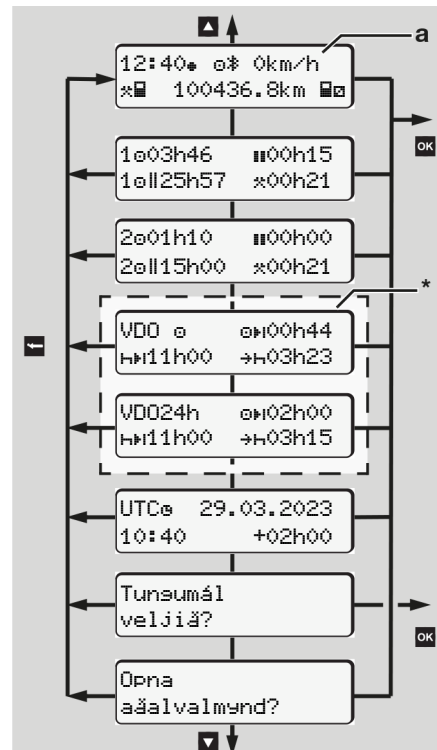

Mynd 56: Fyrsta þrep í valmynd (\*= valkosturinn VDO Counter)

Út frá venjulegu skjámyndinni **(a)** og viðkomandi korti í raufinni er hægt að kalla fram eftirfarandi upplýsingar með hnöppum **■** / **■**:

- Venjuleg skjámynd **(a)** (t.d. eftir að svissað er á)
- Tvær valmyndir með upplýsingum um tíma ísettra ökumanskorta (1 = ökumaður-1, 2 = ökumaður-2)  
→ *Tímar á ökumanskortinu birtir* [▶ 79]
- (VDO) = dags-/vikuáætlun með hjálp VDO Counter (valkostur)  
→ *VDO Counter (valkostur)* [▶ 80]
- (UTC) = UTC-tími og dagsetning sem og tímamismunurinn sem stilltur hefur verið inn (frávik) fyrir staðartímann  
→ *Staðartími stilltur* [▶ 99]
- Valmynd fyrir stillingu á tungumáli  
→ *Tungumál stillt* [▶ 80]

Með hnappi **■** er farið beint aftur í venjulegu skjámyndina **(a)**.

Með því að ýta á hnapp **■** er farið á næsta þrep í valmyndinni - í Valmyndaraðgerðir.

→ *Valmyndarborð tvö - Valmyndaraðgerðir* [▶ 86]

### ► Tímar á ökumanskortinu birtir

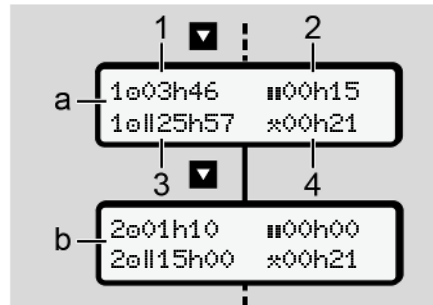

Mynd 57: Gögn af ökumanskorti-1 eða -2

|            |  |
|------------|--|
| <b>(a)</b> | Tímar ökumanns-1   |
| <b>(b)</b> | Tímar ökumanns-2   |
| <b>(1)</b> | Aksturstími <b>■</b> ökumanns-1 frá gildum hvíldartíma   |
| <b>(2)</b> | Lögbundinn hvíldartími <b>■</b> sem hlutahvíldir frá a.m.k 15 mínútum og eftirfarandi 30 mínútum, samkvæmt reglugerð (EB) 561/2006 |
| <b>(3)</b> | Samtals aksturstími í tvöfaldrí viku   |
| <b>(4)</b> | Tími sem innstillta athöfnin hefur varað   |

### ÁBENDING

Ef ekkert kort er ísett eru tímar sýndir - að undanskildum **(3)** - sem eiga við um síðustu skráningu viðkomandi kortaraufar-1 eða -2.

### ► Tungumál stillt

Í staðalútfærslu er tungumál hvernar skjámyndar á skjánum tungumál umsóknarinnar (útgefandi stjórnvalds).

Þessa forstillingu DTCO 4.1x má aðlaga að öðru tungumáli í hvaða sem er með viðeigandi stillingu.

DTCO 4.1x leggur á minnið á hvaða tungumál var stillt, með hjálp kortanúmers ísetta kortsins.

Hægt er að geyma allt að 5 tungumál.

1. Veljið með hnöppunum **▲/▼** aðgerðina **Tungumál veljið?** Velja og ýtið á hnappinn **OK**.
2. Veljið umbeðið tungumál með hnöppunum **▲/▼** og staðfestið valið með hnappinum **OK**.

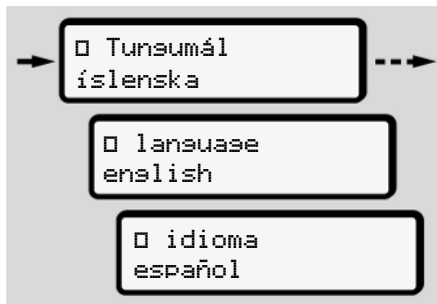

Mynd 58: Tungumál valið

3. DTCO 4.1x sýnir á nýja tungumálinu það tungumáli sem vistað var.

### ► VDO Counter (valkostur)

#### ÁBENDING

VDO Counter er hægt að opna, að eigin vali.

Snúið ykkur til viðurkennds verkstæðis ef þurfa þykir.

VDO Counter (valkostur) auðveldar dags-/vikuáætlunargerð með því birta þá aksturs- og hvíldartíma sem eftir eru.

#### ÁBENDING

Fara skal eftir gildandi reglum í hverju landi.

Vegna mögulegra mismunandi túlkana á reglugerð (EB) 561/2006 og AETR-fyrirmæla af hálfu eftirlitsyfirvalda í



hverju landi, sem og frekari kerfislægra takmarkana gildir auk þess áfram óskert:

VDO Counter leysir notandann ekki undan þeirri skyldu að taka saman aksturs-, bakvaktar- og aðra vinnutíma og vinna úr þeim, til að uppfylla gildandi fyriræli.

Með öðrum orðum: VDO Counter telur sig ekki birta með algildum, villulausum hætti birtingu lagalegra fyriræla.

Nánari upplýsingar vegna VDO Counter er að finna undir [www.fleet.vdo.com](http://www.fleet.vdo.com)

## ÁBENDING

Til að VDO Counter sýni réttar upplýsingar þurfa eftirfarandi skilyrði vegna úrvinnslu gagna að vera uppfyllt:

- Óslitin eftiráfærð skráning aðgerða þinna í ökumanskortið.  
→ *Handvirkur innsláttur (innsláttur/ eftiráfærsla)* [▶ 61]
- Rétt stilling núverandi aðgerða - engin röng stjórnun; til dæmis engin stilling í ógáti vegna athafnarinnar

Vinnutími  $\times$  í stað daglegs hvíldartíma  $\text{H}$ .  
→ *Athafnir stilltar* [▶ 57]

- Innslátturinn ferja/lest og núverandi aðgerð.  
→ *Ferja/lest: Byrjun/ Lok fært inn* [▶ 98]

## Lýsing á VDO Counter-skjámynd

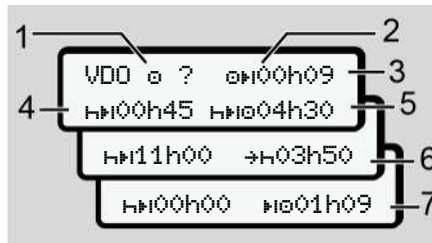

Mynd 59: VDO Counter - Uppbygging skjásins

## ÁBENDING

Blickandi  $\text{H}$  merkir: Þessi hluti skjámyndar er nú virkur.

- Núverandi valaðgerð stillt inn**
- ? = Notkunarleiðbeiningar**

Á ökumanskortinu eru tímabil óþekktra aðgerða vistuð með ? eða ónæg gögn skráð (t.d. nýtt ökumanskort tekið í notkun).

VDO Counter metur athafnir sem vantar, eins og athöfnina  $\text{H}$ . Ef tímaskráningar aðgerða ökumanns sem máli skipta skarast birtist slíkt á skjánum með tákni  $!$  í stað táknsins ? og athafnir ökumanns.

### (3) Aksturstími sem eftir er $\text{0H}$

Í akstri: Við akstur sýnir skjárin hve lengi þú mátt aka í viðbót.

( $\text{0H}00\text{k1st.00}$  = aksturstíma lýkur)

### (4) Hvíldartími sem eftir er $\text{HH}$

Lengd næstu aksturshléa / hvíldartíma.

Við stillinguna athöfn  $\text{H}$  á sér stað afturábaktalning þess tíma sem eftir er af aksturshléum / hvíldartíma. ( $\text{HH}00\text{k1st.00}$  = hléi lokið).

7

**(5) Aksturstími framundan** HIF

Lengd aksturstíma framundan að loknum aksturshléum / hvíldartíma.

**(6) Seinasta upphaf daglegs hvíldartíma** +H

Til dæmis þegar stillt er á \* sést sá tími sem eftir er fram að upphafi nauðsynlegs daglegs hvíldartíma.

**(7) Upphaf næsta aksturstíma** IF

Næsti aksturstími má ekki hefjast fyrr en að þessum tíma liðnum.

**VDO Counter - Skjámyndir í akstri****ÁBENDING**

Farið að reglum um vinnutíma á hverjum stað.

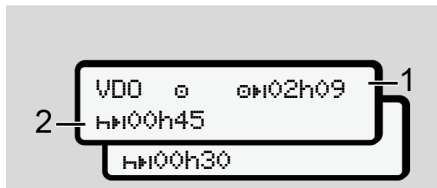

Mynd 60: Aðgerðin 0- þáð sem eftir er af aksturstímaog daglegum hvíldartíma

- (1) Aksturstími sem eftir er.
- (2) Í síðasta lagi að loknum birtum aksturstíma (1) verður að taka hlé eða halda áfram uppsöfnuðum hléum.

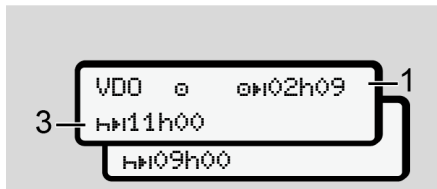

Mynd 61: Aðgerðin 0- þáð sem eftir er af aksturstímaog daglegum hvíldartíma

- (3) Í síðasta lagi að loknum birtum aksturstíma (1) verður að taka lögbundna daglega hvíld.

Ef leyfilegt er getur þessi hvíldartími verið í tveimur hlutum og verður þá seinni hlutinn að vera samfelldur í að minnsta kosti 9 klukkustundir.

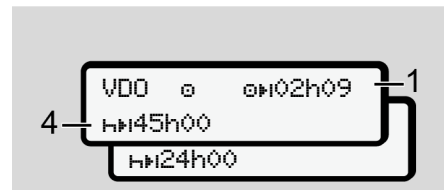

Mynd 62: Aðgerðin 0- þáð sem eftir er af aksturstíma og vikulegum hvíldartíma

- (4) Í síðasta lagi að loknum birtum aksturstíma (1) verður að taka lögbundna vikulega hvíld.

Ef leyfilegt er má stytta vikulegan hvíldartíma sem í vændum er.

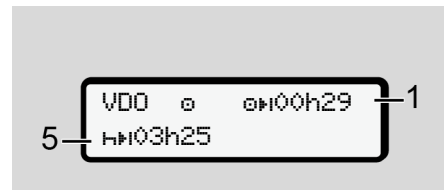

Mynd 63: Aðgerðin 0- Ferja/ lest og áframhaldandi hvíldartími

- (5) VDO Counter skynjar dvöl um borð í ferju/lest.

**Forsenda:** Réttur innsláttur þessarar aðgerðar:

→ *Ferja/ lest: Byrjun/ Lok fært inn [ 98].*

Í síðasta lagi að loknum akstur tíma (1) verður framhald daglegs hvíldartíma að eiga sér stað.

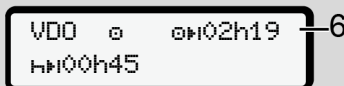

Mynd 64: Aðgerð 6 - stilling Out of scope

- (6) Skjámynd þess tíma sem eftir er af akstur tíma er óvirk (h blikkar), talning til baka á sér stað.

VDO Counter metur athöfnina 6 rétt eins og athöfnina \*

## ÁBENDING

Athugið að útreikningur aksturs- og hvíldartíma í VDO Counter gerist samkvæmt reglugerð (EB) 561/2006 og ekki samkvæmt framkvæmdareglugerð (ESB) 2016/799 viðauka I C í núgildandi útgáfu.

Þar af leiðandi geta komið fram frávik frá staðalskjámyndum í DTCO 4.1x.

## VDO Counter - Skjámyndir í athöfninni Hvíldartími

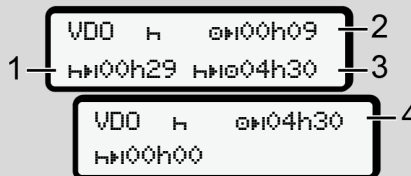

Mynd 65: Aðgerðin h – Hvíldartími og akstur tími til ráðstöfunar

- (1) Hvíldartími sem eftir er  
(2) Akstur tími sem eftir er af aksturshlé (1) er ekki virt.

- (3) Lengd næsta lausa akstur tíma að loknu tilkynntu aksturshléi (1).  
(4) Akstur tími sem er til reiðu eftir gilt aksturshlé.

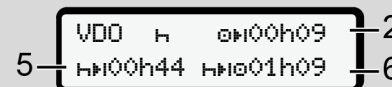

Mynd 66: Aðgerðin h – Hvíldartími og laus akstur tími á dag

- (5) Hvíldartími sem eftir er.  
(6) Lengd þess lausa akstur tíma á dag sem er til reiðu að loknu aksturshléi (5).

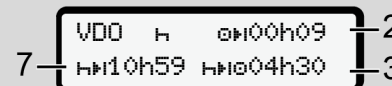

Mynd 67: Aðgerðin h – daglegur hvíldartími

- (7) Daglegur hvíldartími sem eftir er.

7

Skjapt í 3 + 9 klukkustundir ef leyfilegt er.

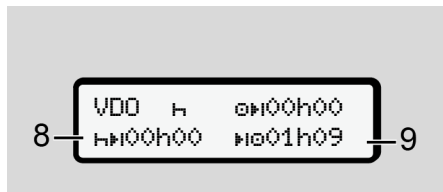

Mynd 68: Aðgerð H – Hvíldartíma lokið

### (8) Lok gilds hvíldartíma.

Skjámyndin **00klst.00** blikkar í 10 sekúndur. Ef hvíldartíma er haldið áfram skiptir VDO Counter yfir á lengd næsta sólarhrings- eða vikuhvíldartíma.

### (9) Upphaf næsta aksturstíma.

Aðstæður: Hámarksaksturstíma einnar viku, eða eftir atvikum, tveggja samliggjandi vikna hefur þegar verið náð.

Þótt tekið hafi verið hlé skv. gildandi reglum sýnir VDO Counter að ekki er mögulegt að hefja akstur fyrr en að liðnum þeim tíma sem sýndur er.

## VDO Counter – Skjámyndir við aðgerðina Vinnutími

### ÁBENDING

Farið að reglum um vinnutíma á hverjum stað.

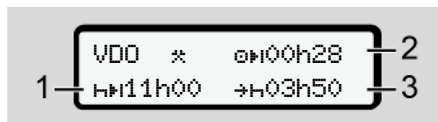

Mynd 69: Aðgerð \* – Vinnutími og hvíldartími

- (1) Lengd næsta daglega hvíldartíma.
- (2) Aksturstími enn eftir.
- (3) Upphaf næsta daglega hvíldartíma. Dagleg hvíld verður að hefjast í síðasta lagi að loknum þeim tíma sem sýndur er.

## Athugasemd:

VDO Counter metur aðgerðina  $\square$  meðan á aksturshléi stendur, rétt eins og aðgerðina  $\square$  (fyrir utan daglegan hvíldartíma).

Með tökkum  $\blacksquare$  /  $\blacksquare$  er hægt að kalla fram frekari upplýsingar.

## VDO Counter - Dagsgildi birt

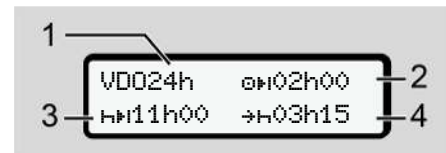

Mynd 70: Aðgerðin  $\square$  – Dagsgildi

- (1) Kennimerki fyrir skjámynd daglegs gildis
- (2) Daglegur aksturstími sem eftir er
- (3) Lengd næsta daglega hvíldartíma
- (4) Dagleg hvíld verður að hefjast í síðasta lagi að loknum þeim tíma sem sýndur er.

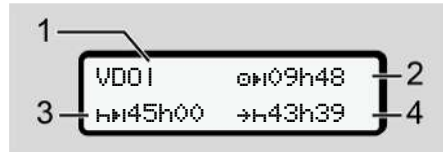
**VDO Counter - Vikugildi birt**Mynd 71: Aðgerð  $\ast/\square$  - Vikugildi

- (1) Kennimerki fyrir skjámynd vikugilda frá síðasta vikulega hvíldartíma
- (2) Aksturstími sem eftir er í vikunni
- (3) Lengd vikulegs hvíldartíma. Það verður að taka vikulegan hvíldartíma í síðasta lagi að loknum sex dagleiðum.
- (4) Vikuleg hvíld verður að hefjast í síðasta lagi að loknum þeim tíma sem sýndur er.

**ÁBENDING**

Slökkt getur verið á skjámyndum vikuhvíldartíma (3) og (4) í farþegaakstri yfir landamæri.

Hafi útreikningur vikugilda verið tekinn úr sambandi í VDO Counter verða gildin ekki birt.

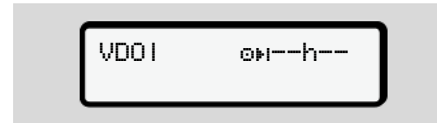

Mynd 72: Skjámynd Útreikningur tekinn úr sambandi

**VDO Counter - stöðuvísir**

Mynd 73: VDO Counter - stöðuvísir

- (1) Kennimerki fyrir stöðuvísi.
- (2) Auðkenni teymisaksturs

Birtist, ef um teymisakstur er að ræða frá upphafi vinnu. Þær reglur sem gilda um þetta fyrirkomulag eru innbyggðar í útreikninga VDO Counter.

- (3) Í þessari viku eru enn til staðar tveir takmarkaðir daglegir hvíldartímar (hámark 3x í viku).
- (4) Í þessari viku er enn til staðar einn lengdur dagsaksturstími að hámarki 10 klst. (Hámark 2x í viku).
- (5) Jöfnun á styttnum, vikulegum hvíldartíma

Vegna stytts, vikulegs hvíldartíma verður að jafna uppgefinn tíma með hvíldartíma sem nemur samanlagt að minnsta kosti 9 klst..

**ÁBENDING**

Slökkt getur verið á skjámynd stytts vikuhvíldartíma (5) í farþegaakstri yfir landamæri.

7

Hafi útreikningur vikugilda verið tekinn úr sambandi í VDO Counter verða gildin ekki birt.

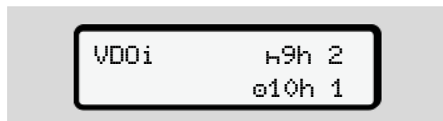

Mynd 74: Skjámynd Útreikningur tekinn úr sambandi

## ■ Valmyndarborð tvö - Valmyndaraðgerðir

Farið er í valmyndarborð tvö ef stutt er í fyrsta borði á **OK** eða ef valinn var valmyndarliðurinn Kalla fram valmýndaraðsærðir.

➔ *Fyrsta valmyndarborð - Staðalgildi* [p 78]

### ÁBENDING

Ef valið var valmyndaratriði en ekkert var slegið inn á 30 sekúndna tímabili, þá fer DTCO 4.1x til baka í fyrsta valmyndarborð.

Allar innfærslur fram að því sem ekki eru staðfestar þurrkast út.

### ÁBENDING

Valmyndaraðgerðirnar er eingöngu hægt að kalla fram þegar ökutækið er kyrrstætt.

Ef ekki er dvalið með ökutækið á svæði þar sem sprengihætta ríkir skal svissa á þegar stjórna skal ADR-útfærslu.

## ► Uppbygging valmyndar (yfirlit)

```
> Útþrentun ☐☐☐☐ ☐☐☐☐ 1 4)
|--- 24h☐☐☐☐ Dassetnins
|--- !x☐☐☐☐ Atvik
|--- ☐☐☐☐ Athafnir
☐☐☐☐
> Útþrentun ☐☐☐☐ ☐☐☐☐ 2 5)
|--- 24h☐☐☐☐ Dassetnins
|--- !x☐☐☐☐ Atvik
|--- ☐☐☐☐ Athafnir
☐☐☐☐
> Útþrentun A☐☐☐☐ ☐☐☐☐
|--- 24hA☐☐☐☐ Dassetnins
|--- !xA☐☐☐☐ Atvik
|--- >>☐☐☐☐ Yfirhraði
|--- T☐☐☐☐ Tækni uppl.
|--- B☐☐☐☐ Kort
|--- ☐☐☐☐ v-Skúrinsarm
|--- ☐☐☐☐ Staða D1/D2 1)
|--- %v☐☐☐☐ v-Uppsetnins 1)
|--- %n☐☐☐☐ n-Uppsetnins 1)
```

|                            |                          |  |    |
|----------------------------|--------------------------|--|----|
| ▼                          | -- \$ leyfi kóða         | -- AA þensd                            |    |
| > Innsláttur ▾ ökumaður 1  | -- miðlest tunsumál      | 1)  -- BB DTCO Version                 |    |
| -- ●► Upphafsland          | -- *A In-Vehicle-Tensins | 2) ▼                                   |    |
| -- ■* Loka land            | -- * Bluetooth Stjórna   | 3) > Valmynd Athusaðu                  | 6) |
| -- ?▾ Stillinsar           | tækjum                   | -- I Raðnúmer skynjarans               | 6) |
| -- * Bluetooth             | -- * Bluetooth-Stillins  | ▼                                      |    |
| -- Ómislest                | ▼                        | > Valmynd # Tollur                     | 7) |
| ▼                          | > Valmynd ■□ ökumaður 1  | 1) Valkostur                           |    |
| > Innsláttur ▾ ökumaður 2  | -- 24h■□ Dassetnins      | 2) Uppsetning aðeins með               |    |
| -- ●► Upphafsland          | -- !x■□ Atvik            | fyrirtækjakorti                        |    |
| -- ■* Loka land            | ▼                        | 3) Valmyndaraðgerðir með innsettu      |    |
| -- ?▾ Stillinsar           | > Valmynd ■□ ökumaður 2  | fyrirtækjakorti                        |    |
| -- * Bluetooth             | -- 24h■□ Dassetnins      | 4) Aðeins með ökumannskort í kortarauf |    |
| -- Ómislest                | -- !x■□ Atvik            | 1                                      |    |
| ▼                          | ▼                        | 5) Aðeins með ökumannskort í kortarauf |    |
| > Innsláttur A▾ ökutæki    | > Valmynd A□ ökutæki     | 2                                      |    |
| -- OUT+ Byrjun/*OUT Lok    | -- 24hA□ Dassetnins      | 6) Aðeins með innsettu stjórnkorti     |    |
| -- Á+ Byrjun/*Á Lok Ferja/ | -- !xA□ Atvik            | 7) Aðeins með tengdum VDO hlekk        |    |
| lest                       | -- >>□ Yfirhraði         |  |    |
| -- ▽ hlaða/afhlaða         | -- Te□ Tækni uppl.       |  |    |
| -- ●● Staðartími           | -- ■■□ Kort              |  |    |
| -- ○● tími fyrirt.         | -- ○○ Fyrirtæki          |  |    |

7

## ► Farið yfir í valmyndaraðgerðir

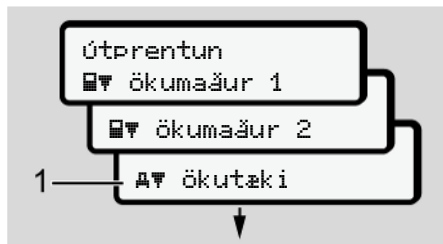

Mynd 75: Flett í (aðal-)valmynd

1. Notaðu **▲** / **▼** takkana til að komast í aðalvalmyndina sem þú vilt (gráir reitir úr fyrri lista, td til að prenta út gögn ökutækisins (1).  
Blikkandi í 2. Lína (skáletruð) (1) gefur til kynna að frekari valkostir standi til boða.

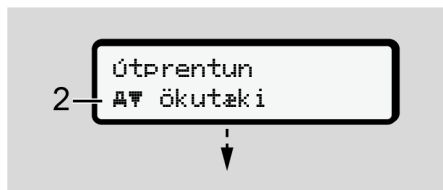

Mynd 76: Valmyndaratriði valið

2. Styðjið á hnapp **OK** ef ætlunin er að komast yfir á umbeðna aðgerð (2), hugsanlega með fleiri valmöguleikum.



Mynd 77: Valmyndaraðgerð valin

Valið valmyndaratriði (3) birtist, frekari mögulegar aðgerðir blikka í 2. Lína (4).

Framsetning skjá- og prentvalmyndar fer eftir því hvaða ökumannskort eru í kortarauf-1 og -2:

- Ef ökumannskort er í kortarauf-1 birtist útþrentun **Ökumaður 1**.
- Ef ökumannskort er í kortarauf-2 birtist útþrentun **Ökumaður 2**.
- Ef engin ökumannskort eru til staðar birtist eingöngu útþrentun **Ökutæki**.

Þetta á ekki við um innsláttarvalmyndirnar.

3. Veljið með hnöppunum **▲** / **▼** umbeðið valmyndaratriði, til dæmis útþrentun dagsgildis (4) og staðfestið valið með hnappi **OK**.

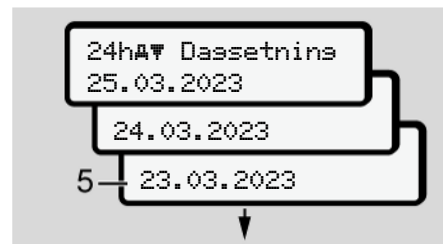

Mynd 78: Veljið umbeðinn dag

4. Veljið umbeðinn dag með hnöppunum **▲** / **▼** og staðfestið valið með hnappi **OK**.



Mynd 79: Nei = Útþrentun á staðartíma



5. Notaðu **↵** / **⏪** hnappana til að velja æskilega tjáningu og staðfestu valið með **☑** tilkynnir í 3 sekúndur að DTCO 4.1x tjáning hafi byrjað. Hægt er að stöðva útprentun.

→ *Prentun stöðvuð* [▶ 124]

Því næst birtist valmyndarliðurinn sem síðast var valinn.

6. Frekari aðgerðir:

- Veljið frekari útprentanir með hnöppunum **↵** / **⏪**.
- Með hnappnum **⏩** er farið til baka í næsta valmyndarborð fyrir ofan.

### ▶ Læsing Valmyndaraðgangur

Samkvæmt reglugerðum er aðgangi að vistuðum gögnum stýrt gegnum aðgangsréttindi og lýtur hann viðkomandi ökuritakort.

Dæmi um skjámynd þar sem heimild vantar:

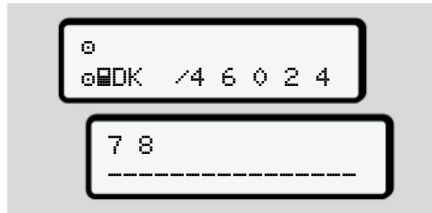

Mynd 80: Heimild vantar

Gögn sem óskað var eftir birtast að takmörkuðu leyti. Persónuleg gögn eru falin að hluta eða öllu leyti.

### ▶ Farið úr valmyndaraðgerðum

#### Sjálfvirk

Við eftirfarandi aðstæður er farið sjálfkrafa úr valmyndinni:

- Eftir að beðið er um ökuritakort eða kort sett í.
- Eftir enga aðgerð síðustu 1 mínútu.
- Með upphafi ferðar.

#### Handvirk

1. Styðjið á hnappinn **⏩**.

- Lokið er vali eða innslætti sem hófst.
- Næsta valborð fyrir ofan birtist á ný.
- Eftirfarandi fyrirspurn birtist:

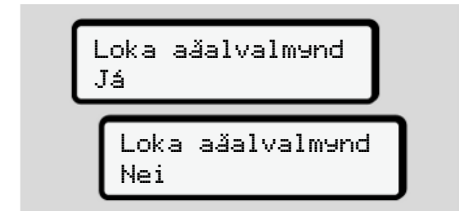

Mynd 81: Farið úr valmyndaraðgerð

2. Notaðu **↵** / **⏪** hnappana til að velja **Já** og staðfestu með hnappnum **☑**. Eða slepptu fyrirspurninni með hnappnum **⏩**. Skjárin sýnir aftur staðalskjáinn **(a)**.

7

### ► Valmyndaratriði Útprintun ökumaður-1/ ökumaður-2

Með hjálp þessa valmyndaratriðis er hægt að prenta út gögnin af ökumanskortinu sem er í tækinu.

#### Athugasemd:

- Framvindan er eins fyrir bæði ökumanskort.
- Fyrir hverja printun getur þú valið þá printunartegund sem þú óskar.



Mynd 82: Nei = Útprintun á staðartíma

### Dagsgildi prentað út

#### ÁBENDING

Prentið út að morgni gærdaginn, ef hægt er. Þannig er tryggt að síðasta skráða aðgerð dagsins á undan skili sér í útprintuninni.



Mynd 83: Valmyndarröð Útprintun - Dagsgildi ökumans-1

Allar athafnir dagsins sem var valinn eru prentaðar út.

→ *Útprintanir (dæmi)* [ 127]

### Atvik prentuð út

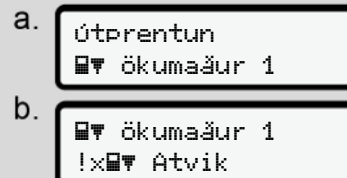

Mynd 84: Valmyndarröð Útprintun– Atvik

Atvik og bilanir sem eru vistuð eða standa enn yfir eru prentuð út.

→ *Tæknilegar upplýsingar* [ 132]

## Prenta athafnir



Mynd 85: Valmyndarröð Útprintun

Frá völdum degi fer fram prentun allra athafna síðustu 7 almanaksdaga.

→ *Athafnir ökumanns* [▶ 133]

## ► Valmyndaratriði Útprintun Ökutæki

Með hjálp þessa valmyndaratriðis er hægt að prenta út gögn ökutækis úr aðalminni.

Veljið umbeðna aðgerð (lýst hér á eftir).

Síðan er spurt um umbeðinn tíma.

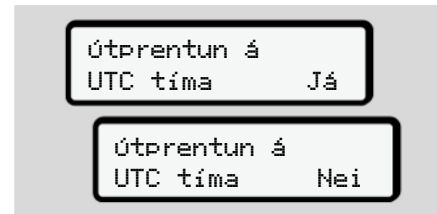

Mynd 86: Nei = Útprintun á staðartíma

## Dagsgildi prentað út

### ÁBENDING

Prentið út að morgni gærðaginn, ef hægt er. Þannig er tryggt að síðasta skráða aðgerð dagsins á undan skili sér í útprintuninni.



Mynd 87: Valmyndarröð Útprintun- Dagsgildi ökumanns-1 og ökumanns-2

Allt eftir því hvað valið var eru athafnir ökumanns prentaðar út í réttri tímaröð samkvæmt ökumanni-1/ ökumanni-2.

→ *Dagsútprintun ökutækis* [▶ 129]

7

**Atvik prentuð út [Ökutæki]**

- a. 
- b. 

Mynd 88: Valmyndarröð Útþrentun– Atvik Ökutæki

Atvik og bilanir sem eru vistuð eða standa enn yfir eru prentuð út.  
 → *Atvik/ Trufnanir frá ökutæki* [▶ 131]

**Of hraður akstur prentað út**

- a. 
- b. 

Mynd 89: Valmyndarröð Útþrentun – Of hraður akstur

Allt eftir því hvað valið var eru prentuð út þau tilvik þegar ökuhraði var meiri en hraðagildið sem stillt er inn á DTCO 4.1x.  
 → *Ekið yfir leyfilegum hámarkshraða* [▶ 132]

**Tæknilegar upplýsingar prentaðar út**

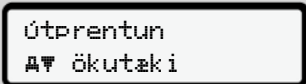
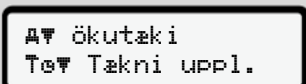
- a. 
- b. 

Mynd 90: Valmyndarröð Útþrentun– Tæknileg gögn

Allt eftir því hvað valið var eru prentuð út gögn um kennimerki ökutækisins, kennimerki sendis og kvörðun.  
 → *Tæknilegar upplýsingar* [▶ 132]

**Upplýsingar um ísett ökuritakort prentaðar út**

- a. 
- b. 

Mynd 91: Valmyndarröð Útþrentun - Upplýsingar Ökuritakort

Prentuð eru út gögn allra ísettra ökuritakorta.  
 → *Ísett ökuritakort* [▶ 134]

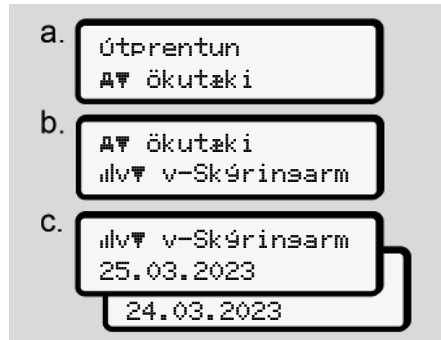
**v-Skýringarmynd prentuð út**

Mynd 92: Valmyndarröð Útrentun – v-Skýringarmynd

Frá völdum degi fer fram prentun yfir hraðaferlið.

➔ *v-Skýringarmynd* [▶ 133]

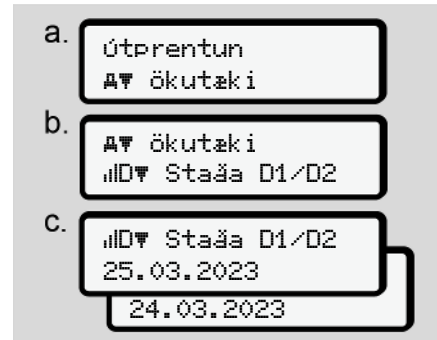
**Prenta stöðu D1/D2 (valkostur)**

Mynd 93: Valmyndarröð Útrentun– Staða D1/D2

Frá völdum degi fer fram prentun stöðu-inganga síðustu 7 vikudaga.

➔ *Staða D1/D2 skýringarmynd (valkostur)* [▶ 133]

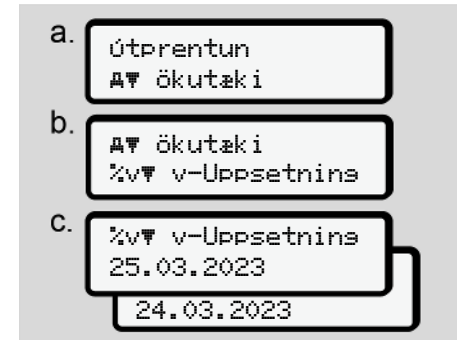
**Hraðayfirlit prentuð út (valkostur)**

Mynd 94: Valmyndarröð Útrentun – Hraðayfirlit

Allt eftir því hvað valið var er prentað út yfirlit yfir hraða sem ekið var á.

➔ *Hraðayfirlit (valkostur)* [▶ 134]

7

### Snúningshraðayfirlit prentuð út (valkostur)

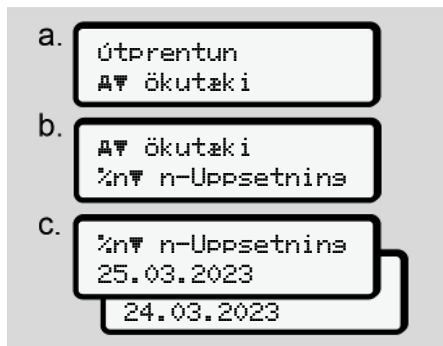

Mynd 95: Valmyndarborð Útrentun – Snúningshraðayfirlit

Allt eftir því hvað valið var prentast út ferill snúningshraði mótors.

➔ *Snúningshraðayfirlit (valkostur)*

[▶ 134]

### ► Valmyndaratriði Innsláttur Ökumaður-1/ ökumaður-2

#### Slá inn land

Til viðbótar við innslátt lands þegar ökumanskort er sett í eða tekið úr er einnig hægt að færa inn land í þessu valmyndaratriði.

#### ÁBENDING

Samkvæmt reglugerðinni verða bæði ökumaður-1 og ökumaður-2 að færa inn í ökuritann landið sem vaktin hefst í og landið þar sem vaktinni lýkur í sitt hvoru lagi.

#### Athugasemd:

- Framvindan er eins fyrir báða ökumenn.

#### Upphaf Land

Veljið uppgefnar aðgerðir skref fyrir skref.

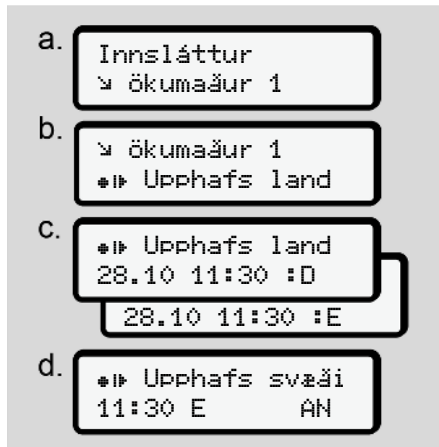

Mynd 96: Valmyndarborð fyrir innslátt – upphafsland

#### ÁBENDING

Út frá staðsetningu notanda býður DTCO 4.1x upp á lista yfir lönd sem hægt er að velja úr.

Að einstökum löndum undanskildum eru engin lönd sem ekki eru aðilar að ESB skráð í þessu forvali.

Ef „Spánn“ var valið sem land er sjálfkrafa beðið um að svæði sé tilgreint (skref d).

### Lok Land fært inn

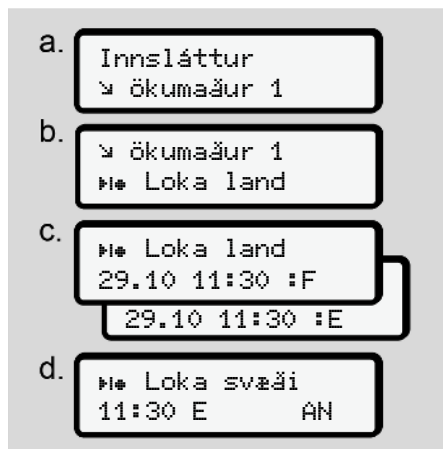

Mynd 97: Valmyndarröð Innsláttur– Lok Land fært inn

Ef „Spánn“ var valið sem land er sjálfkrafa beðið um að svæði sé tilgreint (skref d).

### Stillingar

#### Stillingum persónugreinanlegra ITS-gagna breytt

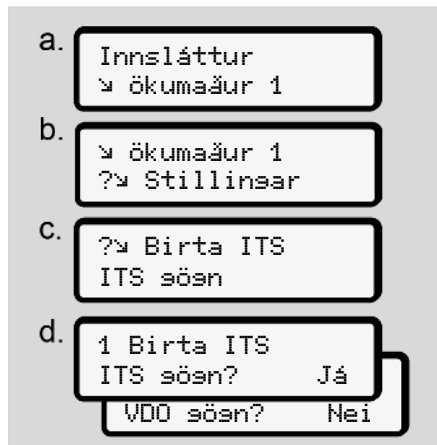

Mynd 98: Valmyndarröð Innsláttur– persónugreinanleg gögn

→ Ökumannskort sett í í fyrsta skipti [ 67].

#### Stillingum persónugreinanlegra VDO-gagna breytt

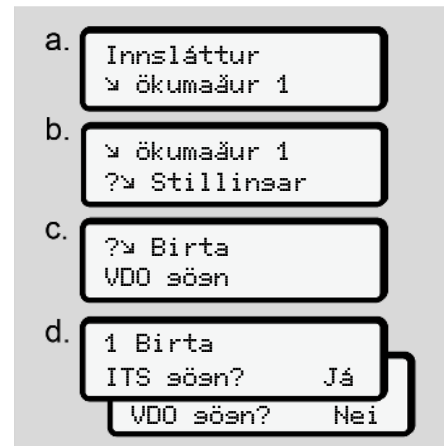

Mynd 99: Valmyndarröð Innsláttur– sértæk persónugreinanleg gögn

→ Ökumannskort sett í í fyrsta skipti [ 67].

### Fyrirtækið mitt

Í þessari valmynd geturðu slegið inn landið þar sem fyrirtækið þitt er staðsett.

7

## Paraðu Bluetooth

Í þessari valmynd pararðu ytri tæki við í gegnum Bluetooth DTCO 4.1x.

1. Kveiktu á Bluetooth á ytra tækinu þínu.
2. Á DTCO 4.1x, farðu í ökumannsvalmyndina „\* Bluetooth“



Ökumaður 1  
\* Bluetooth

Mynd 100: Ökumaður 1 – Bluetooth

3. Styðjið á hnappinn **OK**.

⇒ Skjámyndin sýnir:



\* Bluetooth  
Tensins

Mynd 101: Bluetooth pörun

4. Styðjið á hnappinn **OK**.

⇒ Skjámyndin sýnir:

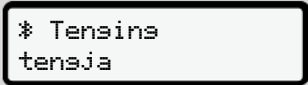

\* Tensins  
tensja

Mynd 102: Tengdu Bluetooth fyrirspurn

5. mun nú birtast á ytra tækinu þínu í Bluetooth DTCO 4.1x valmyndinni.
6. Pörðu á ytra tækinu þínu DTCO 4.1x (fer eftir viðkomandi ytra tæki).
7. 6 stafa PIN-númer birtist á ytra tækinu þínu og á DTCO 4.1x PIN-númerin tvö verða að passa saman



\* Tensins  
xxxxxxx      Já

Mynd 103: Staðfestu pörun

8. Staðfestu „tengingu“ á ytra tækinu þínu (fer eftir ytra tækinu sem um ræðir).
9. Staðfestu pörun á DTCO 4.1x með því að ýta á hnappinn **OK**.
10. Ljúktu við pörun með því að ýta á hnappinn **OK**.

11. Pörun er lokið.



Færsla sévmd

Mynd 104: Vistun staðfest

12. Í venjulegu skjánum birtist nú „\*“ í efstu línunni → *Tilkynningar* [▶ 42].

## ÁBENDING

Bluetooth er sjálfkrafa óvirkt þegar ökumannskortið er fjarlægð. Þegar ökumannskortið er sett aftur í, er Bluetooth sjálfkrafa virkjað aftur.



## ÁBENDING

Ef fjarstýring er notuð er notandinn ábyrgur fyrir því að innslátturinn sé lögum samkvæmt og réttur og gefur slíkt til kynna með því að nota fjarstýringuna.

Notkun fjarstýringar er ekki hluti af lögboðna ökuritakerfinu. Notkunin er á eigin ábyrgð.

Hægt er að prenta út og birta tímabilin þar sem fjarstýring var notuð.

➔ *Dagsútprentun ökutækis [ 129]*

## Ýmislegt

Á þessari skjá geturðu gert notendasértækar færslur.

### ► Valmyndaratriði Innfærsla Ökutæki

#### OUT Byrjun/ Lok fært inn

Ef ökutækið er á ferð fyrir utan svæðið sem reglugerðin gildir á er hægt í eftirfarandi valmynd að stilla inn aðgerðina **Out of scope** og ljúka henni aftur.

Eftirfarandi ferðaleiðir geta verið utanvið gildissviðið:

- Akstur á götum sem ekki eru opnar almenningi.
- Akstur utan AETR-ríkja.
- Akstursleiðir þar sem heildarþyngd farartækis krefst skv. reglugerðum ekki DTCO 4.1x.

Veljið uppgefnar aðgerðir skref fyrir skref.



Mynd 105: Valmyndarröð Innsláttur– Out Byrjun / Lok

## ÁBENDING

Stillingin **Out of scope** fer sjálfkrafa af um leið og öikumanskort er sett í eða tekið úr.

7

**Ferja/ lest: Byrjun/ Lok fært inn**

Færið inn dvöl farartækisins á ferju eða lest um leið og farartækinu hefur verið komið þar fyrir.

Gerðu þetta jafnvel fyrir stuttan flutning til að forðast átök í hreyfinsum.

1. Veljið eftirfarandi valmyndaratriði:

a. Innsláttur  
Ökutæki

b. Ökutæki  
Byrjun

c. Ökutæki  
Lok

Mynd 106: Valmyndaröð - ferja/lest

2. Stilltu upphaf eða lok dvalar í ferjunni/lestinni í valmyndinni.

Upptöku ferju/lestar lýkur þegar:

- Þetta er óvirkt í valmyndinni.
- Ökumannskortið er fjarlægð.

- Billinn keyrir í meira en eina mínútu.

Þess vegna, þegar ökutækinu er lagt á ferju eða lest, skal athuga hvort ferjan/lestin sé virk og samsvarandi myndmynd sést á DTCO skjánum.

**ÁBENDING**

Ef kortið er fjarlægð og sett aftur í ferjuna/lestina þarf að stilla ferju/lest inntakið aftur.

**Dráttur/ flutningur ökutækis**

Þegar DTCO 4.1x er virkjað og verið er að draga eða flytja ökutækið skaltu stilla Ferja/lest til að forðast Hreyfinæarmisræmi skilaboðin (→ Ferja/lest: Byrjun/ Lok fært inn [ 98]).

**Hleðsla/losun**

Í þessari valmynd vistar DTCO 4.1x tíma og staðsetningu hleðslu- og losunarferlisins.

a. Innsláttur  
Ökutæki

b. Ökutæki  
hlaða/afhlaða

c. hlaða/afhlaða  
hlaða

Mynd 107: Hleðsla/losun valmyndaröð

Þú getur notað / hnappana / til að velja hleðsluferlið:

- hlaða
- afhlaða
- afhlaða+hlaða

Staðfestið inngjöfina með hnappinum .

## Staðartími stilltur

### ÁBENDING

Kynnið ykkur fyrst kaflann Tímabelti áður en nokkrar breyting er gerð.

→ [Tímabelti](#) [ 32]

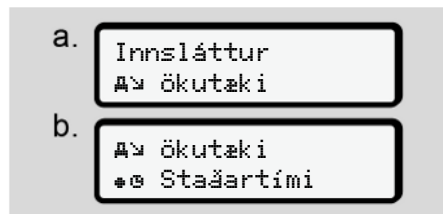

Mynd 108: Valmyndarröð Innsláttur – Staðartími

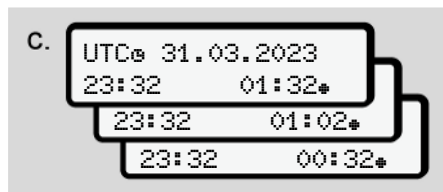

Mynd 109: Valmyndarröð Innsláttur – Staðartími sleginn inn

Hvað staðalskjámynd varðar er hægt að laga tilgreindan tíma að viðkomandi tímabelti, og eins að upphafi og lokum sumartíma.

Síðasttalda atriðið gerist í ± 30 mínútna skrefum.

### ÁBENDING

Hafið jafnframt í huga þau ákvæði sem gilda í þínu landi.

## Staðartími fyrirtækis stilltur

Til að reiknaðir út vinnutíma á einfaldan hátt býður DTCO 4.1x upp á vinnustundatejlara sem tekur mið af staðartíma fyrirtækisins.

Hægt er að kalla fram þessar upplýsingar um aðalviðmót.

1. Veljið eftirfarandi valmyndaratriði:



Mynd 110: Valmyndarröð Innsláttur – Staðartími

2. Tilgreinið í skrefi 3 dagsetningu og klukkustund aðseturs fyrirtækisins sem og frávik frá UTC-tíma.

7

## Bluetooth tenging í ökutæki

Gildistími: Frá útgáfu DTCO 4.1a.

Í þessari valmynd er kveikt eða slökkt á innri Bluetooth-tengingu ökutækisins.

- Til að setja upp tenginguna þarf að setja fyrirtækiskortið í.
  - Til að tengja Bluetooth-tækið í ökutækinu verður öikumannskortið sem er sett í það að leyfa aðgang að ITS gögnunum (→ *Stillingum persónugreinanlegra ITS-gagna breytt* [► 95]).  
Ef þessi heimild, t.d. ef öikumannskortið er ekki lengur til staðar, til dæmis eftir að hafa skipt um öikumannskort, er Bluetooth-tengingin í ökutækinu áfram á sínum stað, en ekki eru fleiri gögn send.
- Kveiktu á Bluetooth á ytra tækinu þínu.
  - Farðu í Bluetooth-tengingarvalmyndina á DTCO 4.1a:



Mynd 111: Bluetooth í ökutæki: Tengdu

### 3. Styðjið á hnappinn **OK**.

⇒ Skjámyndin sýnir:

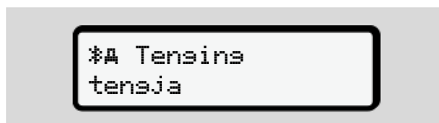

Mynd 112: Fyrirspurn: Tengdu Bluetooth í ökutæki

- DTCO 4.1a mun nú birtast á ytra tækinu þínu í Bluetooth valmyndinni.
- Tengdu DTCO 4.1a við ytra tækið þitt (fer eftir viðkomandi ytra tæki).
- 6 stafa PIN-númer birtist á ytra tækinu þínu og á DTCO 4.1a. PIN-númerin tvö verða að passa saman.

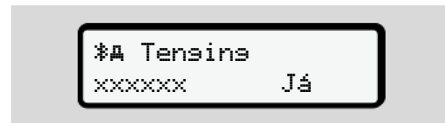

Mynd 113: staðfesta þörun

- Staðfestu „tengja“ á ytra tækinu þínu (fer eftir viðkomandi ytra tæki).
- Staðfestu tenginguna á DTCO 4.1a með því að ýta á hnappinn **OK**.
- Ljúktu við tenginguna með því að ýta á hnappinn **OK**.
- Tengingunni er lokið.



Mynd 114: Vistun staðfest

- Í venjulegu skjánum birtist nú „**AA**“ í efstu línunni → *Tilkynningar* [► 42].

## Opnið aðgang að viðbótaraðgerðum

Á er DTCO 4.1x hægt að opna aðgang að frekari aðgerðum með því að slá inn heimildarkóða.



Mynd 115: Valmyndarröð Innsláttur–Heimildarkóði

### ÁBENDING

Hafi heimildarkóði þegar verið sleginn inn birtist hann allur og honum er ekki lengur hægt að breyta.

Í því tilviki er þegar opinn aðgangur að viðbótaraðgerðunum.

### ÁBENDING

Hægt er að nálgast heimildarkóðann í gegnum VDO Online Shop.

### Stjórna Bluetooth tækjum

- Gildistími: Frá útgáfu DTCO 4.1 a.
- Aðeins með fyrirtækja- eða verkstæðiskorti.

Í þessari valmynd geturðu stjórnað tengingum tækisins.

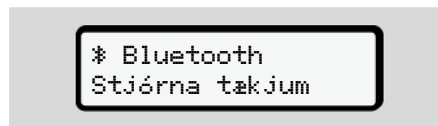

Mynd 116: Matseðill: Stjórna tæki

1. Styðjið á hnappinn **OK**.  
⇒ Skjárinn sýnir nöfn þöruðu tækjanna:
2. Þú getur notað **▲** / **▼** hnappana til að fletta í gegnum tækin sem sýnd eru.
3. Staðfestu **OK** viðkomandi tæki með

7

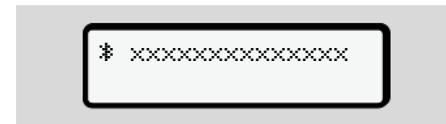

Mynd 117: Nafn tækis

4. Valmynd til að fjarlægja tækið er hér á eftir:

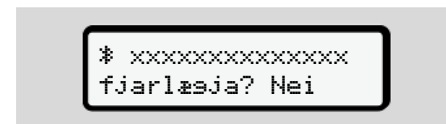

Mynd 118: Fjarlægja tæki?

5. Veldu Já eða Nei og staðfestu með hnappinum **OK**.  
⇒ Valmynd mun birtast sem staðfestir fjarlæginguna:

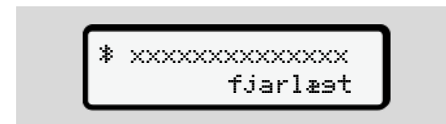

Mynd 119: Staðfesting á brottnámi

7

## Bluetooth stillingar

- Gildistími: Frá útgáfu DTCO 4.1 a.
- Aðeins með fyrirtækja- eða verkstæðiskorti.

Í þessari valmynd er hægt að stilla tímasetningu Bluetooth-tengingarinnar.

```
* Bluetooth
Stillina
```

Mynd 120: Matseðill: Bluetooth stillingar

1. Styðjið á hnappinn **OK**.

⇒ Skjárinn sýnir nafn þöruðu tækisins:

```
* Stillina
xxxxxxxxxxxxxxxxxxxx
```

Mynd 121: Birta heiti tækis

2. Styðjið á hnappinn **OK**.  
Þú getur nú valið eftirfarandi valkosti:

```
* Á. 24 klst.:
```

- Kveikja á: Kveikt er á ITS/Bluetooth
- Slökkt er á kveikju: Kveikt er á ITS/Bluetooth í 24 klukkustundir í viðbót og síðan slökkt á honum

```
* Á:
```

- ITS/Bluetooth er stöðugt á, jafnvel þegar slökkt er á kveikju

```
Iæn. Slökkt, * slökkt:
```

- Kveikja á: Kveikt er á ITS/Bluetooth
- Slökkt á kveikju: Slökkt er á ITS/Bluetooth

3. Veldu þann valkost sem þú vilt og staðfestu með hnappinum **OK**.

⇒ Valmynd birtist sem staðfestir valið:

```
Færsla sæmnd
```

Mynd 122: Vistun staðfest

## ► Valmyndaratriði Skjámynd Ökumaður-1/ ökumaður-2

Með hjálp þessarar aðalvalmyndar er hægt að fá birt gögn af ökumannskortinu sem er í tækinu.

### ÁBENDING

Gögnin birtast á skjánum á sambærilegan hátt og á útprenti, nema hvað hver útprentuð lína (24 tákn) er sýnd í tveimur línum.

```
▼ 23.03.2023 14:
55 (UTC)
```

```
-----▼-----
-----
```



Mynd 123: Dæmi um birtingu gagna

Ef flett er með hnöppunum **▲/▼** þegar flett er í gegnum upplýsingarnar, er aðeins hægt að kalla fram u.þ.b. 20 undanfarandi útprentaðar línur.

Farið er úr skjámyndinni með hnappinum **☰**.

Athugasemd:

- Að kalla fram aðgerðir á skjámynd jafngildir útprentun gagnanna. Þess vegna er því ekki lýst frekar hér á eftir.
- Hægt er að velja staðartíma fyrir allar upplýsingarnar.

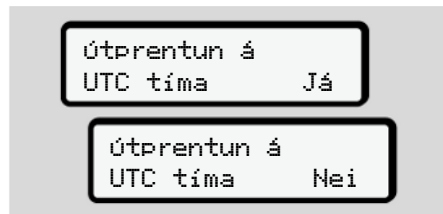

Mynd 124: Nei - Útþrentun að staðartíma

- Veljið mögulegar skjámyndir fyrir ökumann-1 eða ökumann-2 skref fyrir skref.

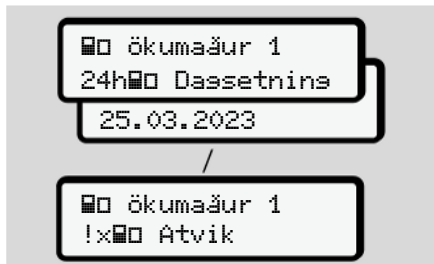

Mynd 125: Valmyndarröð Skjámynd fyrir ökumann-1

Hægt er að birta allar athafnir valins dags þ.e allra vistaðra eða enn virkra atvika og bilanna með því að fletta.

### ► Valmyndartriði Skjámynd Ökutæki

Með þessu valmyndartriði er hægt að sýna gögn úr aðalminni.

### ÁBENDING

Gögnin birtast á skjánum á sambærilegan hátt og á útprenti, nema hvað hver útprentuð lína (24 tákn) er sýnd í tveimur línum.

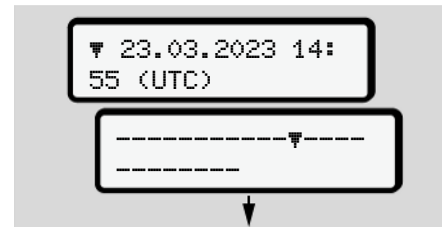

Mynd 126: Dæmi um birtingu gagna

Ef flett er með hnöppunum **▲/▼** þegar flett er í gegnum upplýsingarnar, er aðeins hægt að kalla fram u.þ.b. 20 undanfarandi útprentaðar línur.

Farið er úr skjámyndinni með hnappinum **☰**.

Athugasemd:

- Að kalla fram aðgerðir á skjámynd jafngildir útprentun gagnanna. Þess vegna er því ekki lýst frekar hér á eftir.
- Hægt er að velja staðartíma fyrir allar upplýsingarnar.

7



Mynd 127: Nei – Upplýsingar að staðartíma

Veljið uppgefnar aðgerðir skref fyrir skref:

- Sýna allar athafnir ökumanns í tímaröð.
- Sýna öll vistuð eða virk atvik og bilanir.
- Sýna hvenær farið hefur verið yfir innstillt hraðamörk.
- Sýna gögn um ökutæki, auðkenni skynjara og kvörðun.
- Sýna gögn af ökuritakortum sem stungið hefur verið í áður.
- Sýna númer fyrirtækiskorts skráðs fyrirtækis. Ef ekkert fyrirtæki er skráð birtist \_\_\_\_.

- Sýna núverandi þyngd ökutækis. (Vigtunarkerfi þarf að vera fyrir hendi í ökutækinu)
- Sýna DTCO-útgáfu og hugbúnaðarútgáfu.

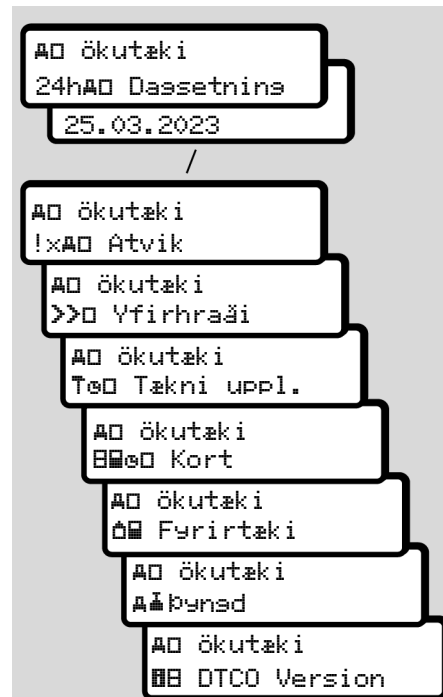

Mynd 128: Valmyndarröð fyrir upplýsingar um ökutæki



### ► Miðstýrt tungumál (valkostur)

Gildistími: Frá útgáfu DTCO 4.1a.

Valkosturinn miðlæst tungumál gerir miðlægu ökutækiseiningunni kleift að nota CAN skilaboð til að stilla tiltekið skjátungumál í öllum tækjum sem tengjast CAN ökutækisins.

Til þess að hegðun tungumálsins sé virk miðlæst tungumál í DTCO 4.1a þarf að uppfylla eftirfarandi kröfur:

- miðlæst tungumál er stutt um borð.
- miðlæst tungumál verður að virkja af framleiðanda ökutækisins.
- miðlæst tungumál er þá virkt í DTCO 4.1a.
- Samsvarandi skilaboð berast frá miðlægri ökutækjaeiningu í gegnum CAN 1.
- Ekkert eftirlits-, fyrirtækja- eða verkstæðiskort er sett í.

Matseðill:

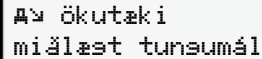

AV ökutæki  
miðlæst tungumál

Mynd 129: Miðstýrð tungumálavalmynd

Í undirvalmyndinni geturðu kveikt og slökkt á miðlægu tungumáli.

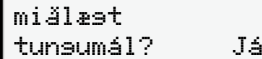

miðlæst  
tungumál?      Já

Mynd 130: Miðstýrt tungumál: Já Nei

### ► Tollur valmyndaratriði (valkostur)

Ef VDO hlekkur er tengdur er hægt að opna eftirfarandi valmynd:



Valmynd  
# tollina

Lýsing á matseðlinum: Sjá VDO Link handbókina.

# **Boð**

**Boð og merking þeirra**

**Sérstök boð**

**Yfirlit yfir möguleg atvik**

**Yfirlit hugsanlegar bilanir**

**Aksturstímaaðvaranir**

**Yfirlit yfir hugsanlegar ábendingar um notkun**

## Boð

### ■ Boð og merking þeirra

Bílanir í íhlut, í tæki eða villur við notkun birtast tafarlaust á skjánum þegar slíkt kemur fram.

Svofelld auðkenni eru notuð:

|   |                     |
|---|---------------------|
| ! | Atvik               |
| × | Truflun             |
| ⚠ | Aksturstímaaðvörðun |
| ⚠ | Ábending um notkun  |

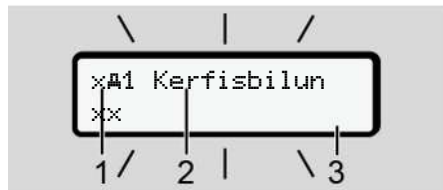

Mynd 131: Boð birtast (blikka um stund)

- (1) Samsetning myndrita, hugsanlega með númeri kortarafarinnar
- (2) Einfaldur texti skilaboðanna
- (3) Villukóði

### ! VIÐVÖRUN

#### Skert athygli þegar boð berast frá tæki

Hætta á skertri athygli í akstri skapast þegar boð birtast á skjánum eða þegar skífan færast sjálfkrafa út.

- Látið boð ekki trufla, heldur beinið allri athygli að umferðinni.

### ÁBENDING

Ef um er að ræða boð varðandi ökuritakort birtist til hliðar við skýringarmynd númer viðkomandi kortarafar.

#### ► Einkenni boða

#### Atvik, bílanir

- Þegar atvik eða bílanir birtast blikkar bakgrunnslýsing skjásins í u.þ.b. 30 sekúndur. Orsökina birtist ásamt skýringarmynd, ókóðaðri lýsingu boðanna og villukóða.

- Þessi boð verður að staðfesta með hnappinum .
- DTCO 4.1x vistar (samkvæmt vistarfrýrmælum reglugerðarinnar) atvikið eða bilunina bæði í aðalminni og á ökumannskorti. Þessi gögn er hægt að kalla fram eða prenta út í valmyndinni.

### ÁBENDING

Endurtaki atvik sig stöðugt skal leita til viðurkennds verkstæðis.



### ÁBENDING

#### Viðbrögð ef eitthvað starfar ekki rétt

Ef ökuriti starfar ekki rétt er það skylda ökumanns að skrá á sérstakt blað eða bakhlið útprentunar hvaða upplýsingar ökuriti skráir ekki eða prentar ekki rétt varðandi athafnir.

→ *Athafnir handskrifaðar* [► 58]

## Aksturstímaaðvaranir

- Með tilkynningunni 1 aksturstími er ökumaður varaður við þegar hann er kominn fram úr leyfðum aksturstíma.
- Tilkynningin birtist með blikkandi bakgrunnslýsingu og hana þarf að staðfesta með hnappinum.

## Ábendingar varðandi notkun

Ábendingarnar birtast **án** þess að bakgrunnslýsingin blikki og á þeim slokknar (fyrir utan nokkur skilaboð) sjálfkrafa eftir 3 til 30 sekúndur.



## DTCO 4.1x hæfir mælar

Ef birtingartæki er innbyggt í ökutækið, sem átt getur samskipti við DTCO 4.1x vísar aðgerðaefirlitið  á boðin frá DTCO 4.1x.

### ÁBENDING

Sjá nánar í notkunarleiðarvísi ökutækisins um ítarlegar upplýsingar.

## ► Boð staðfest

1. Styðjið á hnappinn . Þar með eru boðin staðfest og slokknar á blikkandi bakgrunnslýsingu.
2. Styðjið aftur á hnappinn . Þannig slokknar á boðunum og fyrri staðalskjámynd birtist á ný.

## Athugasemdir:

Notkunarábendingar hverfa strax eftir fyrstu staðfestingu með hnappinum . Liggja mörg boð fyrir verður að staðfesta þau hvert á eftir öðru.

## ■ Sérstök boð

### ► Frágangsstaða

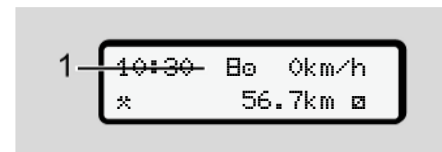

Mynd 132: Staðalskjámynd – Frágangsstaða

Ef ekki er búið að virkja DTCO 4.1x sem eftirlitstæki, þá birtist *Frágangsstaða*, táknið **(1)**.

DTCO 4.1x samþykkir eingöngu verkstæðiskortið.

### ÁBENDING

Látið viðurkennt verkstæði setja DTCO 4.1x í gang á ný á réttan hátt.

### ► OUT (Farið út úr gildissviði)

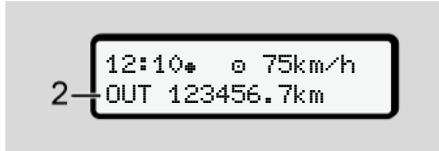

Mynd 133: Staðalskjámynd – Out of scope

Ef ökutæki er ekið utan gildissviðs reglugerðarinnar birtist táknið **OUT (2)**.

→ *Heiti* [► 10]

Þessa aðgerð er hægt að stilla í valmyndinni

→ *OUT Byrjun/ Lok fært inn* [► 97]

Með því að þrýsta á einhvern valmyndahnappinn er hægt að skipta yfir í hvaða aðra skjámynd sem er.

### ► Ferja/ lestarferð

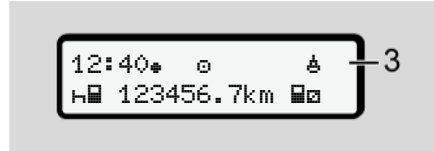

Mynd 134: Staðalskjámynd – Ferja/ lestarferð

Þegar táknið **3** logar, er ökutækið á ferju eða í lest.

Þessa aðgerð er hægt að stilla í valmyndinni.

→ *Ferja/ lest: Byrjun/ Lok fært inn* [► 98].

### ÁBENDING

Gætið að því að þessi aðgerð sé í gangi og eiginleiki hennar áður en flytja skal farartækið.

Með því að þrýsta á einhvern valmyndahnappinn er hægt að skipta yfir í hvaða aðra skjámynd sem er.

## ■ Yfirlit yfir möguleg atvik

Í skilaboðunum er „xx“ staðgengill fyrir geymslukóðann.

| Tilkynning                    | Mögulegar orsakir   | Ráðstöfun  |
|-------------------------------|---|--|
| !⚠ Öryðisvilla<br>xx          | Villa í gagnageymslu; Gagnaöryggi í DTCO 4.1x er ekki lengur tryggt.<br>Kóðunargögnin eru ekki lengur áreiðanleg.<br>Húsið á DTCO 4.1x hefur verið opnað án leyfis.   | Staðfestið tilkynninguna.  |
| !⚠1 Öryðisvilla<br>xx         | Kortalásinn er gallaður eða gallaður.<br>DTCO 4.1x þekkir ekki lengur ökuritakort sem áður var rétt sett í.<br>Auðkenni eða áreiðanleiki ökuritakortsins er ekki rétt, eða gögnin sem skráð eru á ökuritakortið eru ekki áreiðanleg.<br>Staðfestu skilaboð. | Ef DTCO DTCO 4.1x greinir öryggisbrot sem tryggja ekki lengur réttmæti gagna á ökuritakortinu, er ökuritakortinu sjálfkrafa kastað út - jafnvel í akstri.<br>Settu ökuritakortið aftur í eða láttu athuga það. |
| !⚡ Straumrof<br>xx            | Spennan var aftengd eða DTCO 4.1x-skynjara var of lágur eða of hár. Þessi tilkynning getur einnig birst þegar vélin er sett í gang.   | Staðfestið tilkynninguna.  |
| ×Ⓜ Villa í                    | Samskipti við kóðara eru trufluð.<br>Þessi skilaboð birtast einnig eftir rafmagnsrof.   | Staðfestið tilkynninguna.  |
| !⚠ Misræmi í<br>hraðaboðum xx | Ósamræmi á milli tækis og óháðrar merkjaveitu varðandi úrvinnslu á hreyfingu farartækisins. Mögulega var ekki stillt á aðgerðina (ferja/ lest) meðan á flutningi stóð.  | Staðfestu skilaboð.<br>Farðu á viðurkennt sérfræðiverkstæði.   |
| !⚠ GNSS<br>vantar xx          | Engin staðsetningargögn um uppsafnaða akstur tíma í þrjár klukkustundir.  | Staðfestið tilkynninguna.  |

| Tilkynning                     | Mögulegar orsakir  | Ráðstöfun   |
|--------------------------------|--|---|
| !e Tímamunur<br>xx             | Myndast hefur mismunur milli innri klukku DTCO 4.1x og tímaupplýsinga frá GNSS-merki og nemur hann meira en einni mínútu.  | Staðfestið tilkynninguna.   |
| !Y DSRC samsk.<br>villa xx     | Milli DTCO 4.1x og útværrar DSRC-CAN-einingar er komin upp samskiptavilla.   | Staðfestu skilaboð.<br>Ef þetta gerist ítrekað skaltu fara á viðurkennt sérfræðiverkstæði.  |
| !e Ekið án<br>korts xx         | Ekið var af stað án þess að sett hafi verið kort eða gilt ökumannskort í kortarauf-1. Tilkynningin birtist einnig ef korti er stungið í fyrir ferð eða meðan á ferð stendur og kortasamsetning reynist því óheimil.                        | Staðfestu skilaboð.<br>Stöðvaðu ökutæki og settu gilt ökumannskort í. Ef þörf krefur. Fjarlægðu innsetta fyrirtækjakortið/ stjórnkortið úr DTCO 4.1x. |
| !e1 Innsetnings<br>á keyslu xx | Ökumannskorti var stungið í eftir að ekið var af stað.   | Staðfestið tilkynninguna.   |
| !e1 Yfirtími<br>xx             | Innstillti UTC-tími þessa ökurita er á eftir UTC-tíma fyrri ökurita. Neikvæður tímamismunur kemur til.   | Staðfestu skilaboð.<br>Þekkja ökuritann með rangan UTC tíma og tryggja að viðurkennt sérfræðiverkstæði yfirfari og leiðrétti ökuritann.               |
| !e1 Ósilt kort<br>xx           | Ökuritakortið er annað hvort útrunnið, er ekki gilt enn eða auðkenning hefur mistekist.<br>Ísett ökumannskort sem er ógilt eftir dagbreytingu er sjálfkrafa skrifað á og kastað út eftir að ökutækið stöðvast - án þess að óskað sé eftir. | Staðfestu skilaboð.<br>Athugaðu ökuritakortið og settu það í aftur.   |

8

| Tilkynning                      | Mögulegar orsakir  | Ráðstöfun   |
|---------------------------------|--|---|
| !!! Rennur út eftir daga ??     | Ökuritakortið rennur út innan skamms.  | Staðfestið tilkynninguna. Endurnýið ökuritakortið.  |
| !!!! Kortavilla xx              | Bæði ökuritakortin mega ekki vera í im DTCO 4.1x samtímis. Til dæmis hefur fyrirtækiskorti verið stungið í ásamt eftirlitskorti.                     | Staðfestu skilaboð. Fjarlægðu samsvarandi ökuritakort úr kortaraufinni.   |
| !### ólæst kort xx              | Ökumanskortið var ekki fjarlægt úr síðasta ökurita á réttan hátt. Mögulega voru gögn tengd ökumanni ekki vistuð.                                     | Staðfestið tilkynninguna.   |
| >> Yfirhraði xx                 | Ekið var yfir innstilltum leyfilegum hámarkshraða lengur en í 60 sekúndur.   | Staðfestið tilkynninguna. Staðfestið tilkynninguna.   |
| ### Stillina eftir daga ??      | Venjulega tékkið á að skila. Skilaboð birtast með 28 daga fyrirvara.   | Staðfestu skilaboð. Pantaðu tíma hjá verkstæðinu þínu áður en fresturinn rennur út.                                     |
| ### niðurhald í dögum ??        | Næsta kort er í bið. Skilaboð birtast 14 dögum áður.   | Sækja ökurita kortið.   |
| !!Venjul.vinnslu lókur eftir ?? | Vottorðið fyrir DTCO 4.1x rennur út 92 dögum áður, skilaboð birtast þegar kortið er fjarlægt með því að nota nafnsþjaldið og prófunartæki eða appið. | Bóka skal tíma á verkstæði til þess að skipta um DTCO 4.1x áður en fresturinn rennur út.                                |
| !?? GNSS frávik                 | Misnotkun eða utanaðkomandi árásir.  | Athugaðu hvort átt er við ástæður. Athugaðu GNSS virkni. Athugaðu GNSS-virkni. Skiptu um gallaða íhluti ef þörf krefur. |



## ■ Yfirlit hugsanlegar bilanir

Í skilaboðunum er „xx“ staðgengill fyrir geymslukóðann.

8

| Tilkynning                              | Möguleg orsök   | Ráðstöfun  |
|---|---|--|
| x <del>A</del> Kerfisbilun<br>xx        | Alvarleg bilun í DTCO 4.1x, eftirfarandi orsakir geta verið mögulegar:<br>Óvæntar villur í forriti eða vinnslutíma.                                   | Staðfestið tilkynninguna.  |
|   | Hnappar fastir eða stutt á þá lengi samtímis.   | Skoða skal hnappana og athuga virkni þeirra.   |
|   | Truflun í samskiptum við ytri tæki.   | Látið viðurkennt verkstæði athuga tengilagnir eða aðgerðir útværra tækja.                    |
|   | Truflun í sambandi við birtingartæki.   | Látið viðurkennt verkstæði athuga tengilagnir eða aðgerðir birtingartækis.                   |
|   | Bilun við púlsútgang.   | Látið viðurkennt verkstæði athuga tengilagnir eða aðgerðir tengda stjórnækisins.             |
| x <del>A1</del> Kerfisbilun<br>xx       | Bilun í kortavélbúnaði, til dæmis læsing ekki á.  | Fjarlægdið ökuritakortið og stingið því aftur í.   |
| x <del>A</del> Villa í tímaskráningu xx | UTC-tími DTCO 4.1x ekki raunhæfur eða gengur ekki eðlilega. Til þess að forðast ósamræmi gagna er ökumanns- / fyrirtækjakortum sem sett eru í hafnað. | Staðfestið tilkynninguna.  |
| x <del>F</del> Bilun í prentara         | Rafstraumur til prentara rofnaði eða hitaskynjari fyrir prentaus er bilaður.  | Staðfestu skilaboð.<br>Endurtaktu ferlið, slökktu/kveiktu fyrst á kveikju ef nauðsyn krefur. |

8

| Tilkynning                   | Möguleg orsök  | Ráðstöfun   |
|------------------------------|--|---|
| x7 Villa í niðurhali xx      | Truflun á meðan gögnum er hlaðið niður á ytra tæki.  | Staðfestu skilaboð.<br>Endurtaktu niðurhal gagna.<br>Látið viðurkennt verkstæði athuga tengilagnir (t.d. laus tengi) eða útvært tæki. |
| x8 Villa í skynjara xx       | Miðlari sendir boð um innri bilun að lokinni sjálfspöfun.  | Staðfestið tilkynninguna.   |
| x9 Kortavilla xx             | Samskiptaröskun varð við lestur/ritun ökuritakortsins, til dæmis vegna óhreinra tengiliða.<br>Staðfestu skilaboð.  | Staðfestu skilaboð.<br>Hreinsaðu tengiliði ökuritakortsins og settu kortið aftur í.   |
| xA Innri GNSS villa xx       | Upp kom bilun í GNSS-búnaði: <ul style="list-style-type: none"> <li>Innri tækjabilun.</li> <li>Skammhlaup í útværu GNSS-loftneti (valkostur).</li> <li>Engin tenging við ytra GNSS loftnet (valkostur).</li> </ul> | Staðfestið tilkynninguna. Leitið til viðurkennds verkstæðis.  |
| xB Innri DSRC villa xx       | Innri villa hefur komið upp á DSRC einingunni.<br>Villa hefur komið upp á ytra loftnetinu eða það er ekki tengt.   | Staðfestu skilaboðin.<br>Látið viðurkennt sérfræðiverkstæði athuga DSRC-eininguna og tengisnúruna ásamt virkni ytra loftnetsins.      |
| xC bilun í innri skynjara xx | Sjálfspróf innri hröðunarskynjara mistókst oftast en 10 sinnum og endurstillingin var röng.  | Staðfestu skilaboð.<br>Farðu á viðurkennt sérfræðiverkstæði.  |

| Tilkynning      | Möguleg orsök  | Ráðstöfun  |
|-----------------|--|--|
| X§ bilun ITS xx | Villa kom upp í innri Bluetooth íhlutum. Staðfestu skilaboð. | Staðfestu skilaboð.<br>Farðu á viðurkennt sérfræðiverkstæði. |

## ■ Aksturstímaaðvaranir

| Tilkynning                   | Merking  | Ráðstöfun  |
|------------------------------|--|--|
| M01 Hvíld!<br>1004h15 000h15 | Gerð hlé. Þessi tilkynning birtist þegar samfelldur aksturstími hefur náð 04:15 klukkustundum.   | Staðfestu skilaboð.<br>Áformaðu að taka þér hlé fljótlega.                                   |
| M01 Hvíld!<br>1004h30 000h15 | Komið fram yfir leyfilegan aksturstíma. Þessi tilkynning birtist þegar samfelldur aksturstími hefur náð 04:30 klukkustundum.                 | Staðfestu skilaboð.<br>Taktu þér hlé.  |
| M01 aksturstími<br>24h 03h15 | Lok dags (24 klst.), vikulega (1) eða tveggja vikna (11) aksturstíma hefur eða mun brátt nást. Hægt er að stilla fyrirfram viðvörunartímann. | Staðfestu skilaboð.<br>Ljúktu ökutíma þínum og taktu hvíldartímann samkvæmt leiðbeiningunum. |
| M01 pása eftir<br>0h 01h45   | Tíminn fyrir næsta daglega eða vikulega hvíldartíma er eða verður fljótlega náð. Staðfestu skilaboð.   | Staðfestið tilkynninguna.<br>Skipuleggðu næsta hlé með góðum fyrirvara.                      |
| M01 vinnutími<br>24h 09h30   | Lok daglegs (24 klst.) eða vikulegs (1) vinnutíma hefur eða verður fljótlega náð. Staðfestu skilaboð.  | Staðfestu skilaboð.<br>Ljúktu ökutíma þínum og taktu hvíldartímann samkvæmt leiðbeiningunum. |
| M01 vinnutími<br>* 04h15     | Lok mögulegs óslitins vinnutíma hefur verið eða verður fljótlega náð. Staðfestu skilaboð.  | Staðfestið tilkynninguna.<br>Skipuleggðu næsta hlé með góðum fyrirvara.                      |

8

| Tilkynning                   | Merking   | Ráðstöfun   |
|------------------------------|---|---|
| Hæð akstur tími<br>24h 03h15 | Fyrirfram viðvörðun um að ná hámarks leyfilegum lengri akstur tíma. | Gefðu gaum að þessum skilaboðum. Við komu skal fylgjast með tilskildum hvíldartíma. |

### ÁBENDING

DTCO 4.1x skráir, vistar og reiknar út akstur tímann á grundvelli gildandi reglugerðar. Tækið varar ökumanninn tímanlega við áður en hann fer yfir leyfilegan akstur tíma.

Þessi uppsafnaði akstur tími hefur hins vegar engin áhrif á lagalega túlkun á **örofum akstur tíma**.

### ► VDO Counter-skjámynd (valkostur)

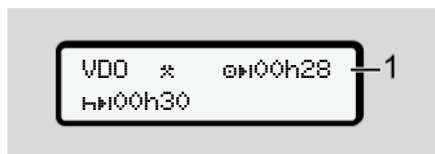

Mynd 135: VDO Counter - skjámynd

Eftir að síðari akstur tíma viðvörðunin hefur verið staðfest sýnir VDO Counter að akstur tíminn (**1**) er liðinn (á ekki við um Out of scope).

Tækið ykkur tafarlaust hvíldartíma.





## ■ Yfirlit yfir hugsanlegar ábendingar um notkun

8

| Tilkynning               | Þýðing   | Ráðstafanir  |
|--------------------------|--|--|
| 4v Vinsamlesast skráið   | Sé ekkert fært inn við handvirka innfærslu, birtist þessi hvatning.  | Ýtið á hnappinn  og haldið áfram með innsláttinn. |
| 4w Útprintun ómósulea xx | Ekki er hægt að prenta út sem stendur: <ul style="list-style-type: none"> <li>vegna þess að svissað er af á ADR-útfærslum,</li> <li>prentausinn er of heitur,</li> <li>þar sem tengistaður prentara er upptekinn í gegnum annan virkan forgang , til dæmis útprintun,</li> <li>eða að skömmtunarspenna er of há eða of lág.</li> </ul> <p>Ekki er hægt að birta upplýsingar sem stendur vegna þess að svissað er af á ADR-útfærslum.</p> | Um leið og orsökina hefur verið lagfærð er hægt að fara fram á útprintun.  |
| 4wz Útprintun seinkað    | Printun er slitinn í sundur eða seinkuð vegna þess að hitastig prentausins er of hátt.   | Bíðið þar til prentarinn hefur kólnað. Strax og leyfilegu ástandi hefur verið náð, er útprintuninni haldið sjálfkrafa áfram.         |
| 4wo Vantar pappír xx     | Prentarinn er pappírslaus eða prentaraskúffa ekki sett rétt í. Prentskipuninni er hafnað eða útprintunin stöðvuð.  | Settu nýja pappírslúllu í. Settu prentaraskúffuna rétt í. Hætt verður við printun að nýju með valmyndaraðgerðinni.                   |

8

| Tilkynning                      | Þýðing  | Ráðstafanir   |
|---------------------------------|---|---|
| <p>☞ Öpnum ekki mösulea xx</p>  | <p>Beiðni um ökuritakort er synjað:</p> <ul style="list-style-type: none"> <li>af því að hugsanlega er verið að lesa inn eða senda gögn,</li> <li>beiðni er aftur um rétt lesið ökuritakort innan skráðs mínútubils,</li> <li>dagaskipti eiga sér stað samkvæmt UTC-tíma,</li> <li>ökutækið er á ferð,</li> <li>eða vegna þess að svissað er af á ADR-útfærslum.</li> </ul> | <p>Biðið þar til DTCO 4.1x opnar fyrir aðgerðina eða lagfærið orsökina: Stöðvaðu ökutækið eða kveiktu á kveikju.<br/>Biddu síðan um ökuritakortið aftur.</p>                      |
| <p>☞?1 Skráning ósamkvæm xx</p> | <p>Ósamræmi er í tímaröð dagsgagnanna sem skráð eru á ökumannskortið.</p>   | <p>Þessi skilaboð geta haldið áfram að birtast þar til rangar upptökur eru skrifaðar yfir af nýjum gögnum. Ef skilaboðin halda áfram skaltu láta athuga ökuritakortið.</p>        |
| <p>☞1 kort út xx</p>            | <p>Villa kom upp þegar upplýsingar voru skrifaðar á ökumannskort.</p>   | <p>Á meðan kortinu er skotið út verður reynt á ný að ná sambandi við það. Takist það heldur ekki hefst sjálfkrafa útprentun síðustu aðgerða sem vistaðar voru vegna kortsins.</p> |
| <p>☞1 Kortavilla xx</p>         | <p>Við vinnslu ökuritakortsins kom upp villa. Ökuritakortinu er hafnað og því kastað aftur út.</p>  | <p>Hreinsaðu tengiliði ökuritakortsins og stingdu því í samband aftur. Ef skilaboðin birtast aftur skaltu athuga hvort annað ökuritakort sé rétt lesið.</p>                       |

| Tilkynning   | Þýðing   | Ráðstafanir  |
|--|--|--|
|  Röns korta-<br>será xx | Kortið sem sett var í er ekki ökuritakort. Kortinu er hafnað og því kastað aftur út.   | Setjið gilt ökuritakort í.   |
|  Kerfisbilun<br>xx      | Bilun í kortavélbúnaði, til dæmis læsing ekki á.   | Fjarlægið ökuritakortið og stingið því aftur í.  |
|  Kerfisbilun<br>xx      | Bilun við púlsútgang.  | Athugið leiðslur eða virkni tengds stýritækis.   |
|  Kerfisbilun<br>xx      | Um er að ræða alvarlega bilun í DTCO 4.1x eða alvarlega tímavillu. Til dæmis óraunhæfur UTC-tími. Ökuritakortinu er hafnað og því kastað aftur út. | Gakktu úr skugga um að viðurkennt sérfræðiverkstæði yfirfari ökuritann eins fljótt og auðið er og skipti um hann ef þörf krefur.<br>Athugið ábendinguna um viðbrögð við bilun í ökuritanum.<br>→ <i>Atvik, bílanir</i> [ <a href="#">107</a> ] |
|  Hreinsið<br>kortið!    | DTCO 4.1x greindi vandamál við að lesa af ökuritakortinu eða skrifa á það.   | Hreinsið ökuritakortið og kortaraufarnar.<br>→ <i>Þrif</i> [ <a href="#">149</a> ]   |

8

## ► Notkunarábendingar til fróðleiks

| Tilkynning                 | Þýðing  | Ráðstafanir  |
|----------------------------|---|--|
| ■ ensin boð!               | Ekki er hægt að kalla fram valmyndaaðgerðina: <ul style="list-style-type: none"> <li>• Ekkert öikumannskort sett í kortarauf.</li> <li>• Í kortarauf var sett fyrirtækis-/ eftirlitskort.</li> </ul>  | Þessar tilkynningar renna sjálfkrafa út eftir 3 sekúndur.<br>Engin aðgerð er nauðsynleg. |
| Útþrentun hafin ...        | Svarmerki valinnar aðgerðar.  |  |
| Færsla æymd                | Svarmerki um að DTCO 4.1x hafi vistað innfærslu.  |  |
| Valmynd ómöguleg!          | Ekki er hægt að birta nein gögn á meðan útþrentun er í gangi.   |  |
| Vinsamlesast biðja!        | Ökuritakortið hefur ekki verið lesið til fullnustu. Ekki er hægt að kalla fram valmyndaraðgerðir.   | Þessar ábendingar hverfa sjálfkrafa eftir 3 sekúndur. Engra ráðstafana er þörf.          |
| ■AŠ Stilline eftir dasa ?? | Næsta reglubundna skoðun á að fara fram eftir tilgreindan dagafjölda. Ekki er hægt að taka tillit til nauðsynlegra eftirlits vegna tæknilegra breytinga.<br>Viðurkennt sérfræðiverkstæði getur stillt upp hvaða dag þessi skilaboð eiga að birtast.<br>➔ <a href="#">Prófunarljós [► 149]</a> |  |
| ■1 Rennur út eftir dasa ?? | Útgefið ökuritakort verður ógilt í tilgreindan fjölda daga. Frá hvaða degi þessi ábending á að birtast getur faggilt verkstæði forritað.  |  |



| <b>Tilkynning</b>            | <b>Þýðing</b>  | <b>Ráðstafanir</b> |
|------------------------------|--|--------------------|
| ☞☞☞1 niðurhald<br>í dösun ?? | Næsta niðurhal gagna af ökumannskortinu er á tilgreindum dagafjölda (sjálfgefin stilling: 7 dagar) eftir.<br>Viðurkennt sérfræðiverkstæði getur stillt upp hvaða dag þessi skilaboð eiga að birtast. |                    |

## **Prentun**

**Ábendingar vegna prentunar**

**Hefja prentun**

**Prentun stöðvuð**

**Setjið nýjan prentarapappír í**

**Pappírsstífla lagfærð**

## Prentun

### ■ Ábendingar vegna prentunar

#### ÁBENDING

Í upphafi hverrar útprintunar er u.þ.b. 5 cm eyða.

#### ÁBENDING

Ef þess er óskað er hægt að sjá til þess að útprintunin sé með merki fyrirtækisins.

### ■ Hefja prentun

#### ÁBENDING

Forsendur útprintunar:

- Ökutækið er kyrrstætt.
- Bei ADR-Afbrigði af DTCO 4.1x: Kveikt er á svisslykli.
- Pappírurúlla er kominn í.
- Prentaraskúffa er lokuð.

☐ Ökumaður 1  
24h ☐ Dassetnina

Mynd 136: Dæmi Útprintun - Dagsgildi

1. Notaðu ☐ / ☐ hnappana og hnappinn **OK** til að velja viðeigandi valmyndaratriði .
2. Veldu og staðfestu daginn og útprintunartegund sem óskað er eftir (UTC- eða staðartími).
3. Útprintun hefst eftir um það bil 3 sekúndur.  
Bíddu eftir að útprintun lýkur.
4. Rífið útprintun af á afrifubrun.



Mynd 137: Útprintun losuð frá

#### ÁBENDING

Gætið þess, þegar útprintun er rifin af, að kortarásir séu lokaðar þannig að þær óhreinast ekki af pappírsgögnum eða að kortarauf skaddist ekki.

## ■ Prentun stöðvuð

- Styðjið á ný á hnappinn **OK**, til að stöðva útprentun í miðju kafi. Svofelld fyrirspurn birtist:

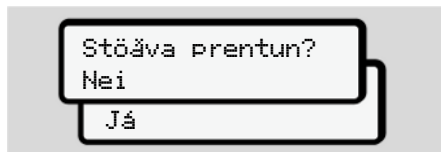

Mynd 138: Prentun stöðvuð

- Veljið umbeðna aðgerð með hnöppunum **▲/▼** og staðfestið með hnappinum **OK**.

## ■ Setjið nýjan prentarapappír í

### ► Pappír á þrotum

- Lituð merking á bakhlið útprentunarinnar gefur til kynna að pappírinn sé að verða búinn.
- Þegar pappír þrýtur birtist eftirfarandi tilkynning:



Mynd 139: Tilkynning – enginn pappír

- Ef pappír klárast á meðan prentað er: Hefjið útprentun að nýju með valmyndaraðgerð eftir að ný pappírsrúlla er komin í.

## ► Skipt um pappírsrúllu

### ÁBENDING

Notið eingöngu VDO-prentarapappír frá frumframleiðanda, með svofelldri áletrun:

- Ökuri gerð DTCO 4.1 eða DTCO 4.1x með prófunarmerki **184**
- Vottunarmerki **174** eða **189**.



Mynd 140: Stutt á aflæsingarhnapp

1. Þrýstið aflæsingarflati á prentarahlíf innávið. Prentaraskúffa opnast.

**! VARÚÐ****Hætta á brunasárum**

Prentausinn getur verið heitur.

- Seilist ekki inn í prentarahólfíð eftir að prentaraskúffa er komin út.

**ÁBENDING****Skemmdir vegna aðskotahluta**

Til að koma í veg fyrir skemmdir á prentara:

- Setjið ekki hluti í prentarahólfíð.
2. Takið um prentaraskúffu frá báðum hliðum og dragið hana úr prentara.

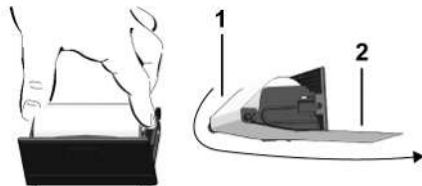

Mynd 141: Ný rúlla sett í

3. Setjið ný pappírúlluna með pappírseindanum uppávið í prentaraskúffuna.
4. Leiðið pappírinn með gráa prentfletinum í brautina yfir vendirúlluna (1).

**ÁBENDING**

Gætið þess að pappírúllan sé hvergi þvinguð í prentaraskúffunni og að framendi pappírsins (2) skagi út undan brún prentaraskúffu (afrifubrún).

5. Ýtið prentaraskúffu í prentarahólfíð þar til hún fellur í skorður.

Prentarinn er tilbúinn til notkunar.

**■ Pappírstífla lagfærð**

Ef um pappírstíflu er að ræða:

1. Opnið prentaraskúffu.
2. Rífið krumpaðan pappír af pappírúllunni og fjarlægið hugsanlegar pappírsléifar úr prentaraskúffu.
3. Setjið pappírúlluna í á ný og ýtið prentaraskúffu í prentarahólf þar til hún fellur í skorður.  
→ *Setjið nýjan prentarapappír í* [▶ 124]

# Útprentanir

Útprentanir geymdar

Útprentanir (dæmi)

Útskýringar á útprentunum

Gagnamengi þegar atvik eða bilanir koma fyrir

## Útprentanir

### ■ Útprentanir geymdar

Sjáið til þess að útprentanirnar skemmist ekki (verði ólásilegar), hvorki vegna ljós- eða sólargeisla né vegna bleytu eða hita.

Umráðamanni bifreiðarinnar/ atvinnurekanda ber að varðveita útprentanirnar í að minnsta kosti eitt ár.

### ■ Útprentanir (dæmi)

#### ► Dagsútprintun öikumanskorts

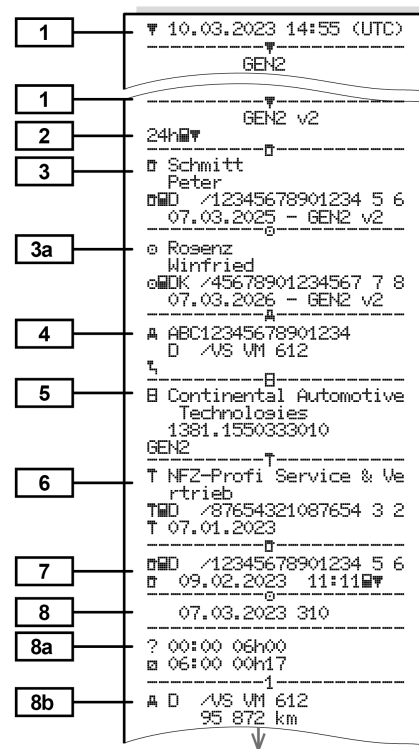

↓

8c \* 06:17 00h45  
\* 07:02 00h39 ee  
o 07:41 01h19 ee  
95 958 km: 86 km

8e -----  
2-----

8a A S /LCR 243  
205 002 km

8b o 09:24 02h30 ee  
\* 11:54 00h39

8c -----

? 12:33 00h10  
-----  
1-----

8a o 12:43 02h27  
h 15:10 01h12  
o 16:22 00h16  
o 16:38 00h42  
A+12:25  
+A13:42

8d o 17:20 00h52  
\* 18:12 00h24  
h 18:36 00h02  
96 177 km: 305 km

8e -----

8a ? 18:38 05h22  
-----  
Σ-----

11 \*i06:00 D  
lat + 48°05.2'  
lon + 8°26.1'  
06:01  
95 872 km

11a \*i12:43 D  
lat + 48°05.2'  
lon + 8°26.1'  
12:43  
96 177 km  
09:01  
:o 09:00  
lat + 48°05.2'  
lon + 8°26.1'  
09:01

↓

↓

11d \*i18:38 CH  
205 408 km  
o 04h54 317 km  
\* 02h27 ? 03h29  
h 01h14 ? 11h56  
ee 04h28

12 -----  
!x-----

12c x 0 07.03.2023 12:45  
x40 ( ) 00h04  
A D /VS VM 612

! 0 07.03.2023 09:23  
!34 ( ) 00h01  
A D /VS VM 612

13 A D /VS VM 612  
-----  
!xA-----

13c >> 5 13.02.2023 16:42  
!07 ( 2) 00h12  
o 98765432109876 5 4  
o 12345678901234 5 6

x 0 16.02.2023 12:45  
x40 ( 5) 00h04  
o 45678901234567 7 8  
o 12345678901234 5 6

23 \* Friedrichshafen  
o Schmitt Peter  
o Regenz Winfried

Sérstök atriði varðandi dagsútprentun af öikumannskorti

8f

o 12345678901234 5 6  
o 07.03.2023 11:11  
-----  
o  
10.03.2023 310  
-----  
? !oo ?-----

? 00:00 06h00  
o 06:00 00h17  
-----  
1-----

8g A D /VS VM 612  
95 872 km  
\* 06:17 00h45  
\* 07:02 00h39 ee  
o 07:41  
-----  
km: km  
-----  
Σ-----

\*i06:00 D  
95 872 km  
o 00h00 km

8h

o  
10.03.2023 310  
-----  
-----  
DUT  
-----  
1-----

A D /VS VM 612  
95 872 km  
h 00:00 07h02  
\* 07:02 00h39



► Atvik/ Truflanir á öikumanskorti

1 ▼ 10.03.2023 11:11 (UTC)  
GEN2 v2

---

1  
2 !x 80 km/h  
3 Schmitt Peter  
3a /12345678901234 5 6  
07.03.2025 - GEN2 v2  
4 Rosenz Winfried  
4 /45678901234567 7 8  
03.03.2025 - GEN2 v2  
4 ABC12345678901234  
D /VS VM 612  
12a !+ 07.03.2023 02:14  
!08 06h03  
A S /LCR 243  
12c !|e 07.03.2023 18:12  
!05 00h01  
A D /VS VM 612  
!|e 08.03.2023 08:12  
!05 00h05  
A D /S VD 432  
!+ 08.03.2023 10:15  
!08 00h10  
A D /VS VM 612  
!|L 09.03.2023 08:45  
!09 00h01  
A D /VS VM 612

12c !| 13.02.2023 09:23  
!22 00h01  
A D /VS VM 612  
12b !| 15.02.2023 16:04  
!11 01h02  
A D /VS VM 612  
12c x| 22.02.2023 12:45  
x40 00h04  
A D /VS VM 612  
12c x| 17.02.2023 18:02  
x40 00h03  
A D /VS VM 612  
22 x|L 03.02.2023 01:54  
x35 00h04  
A D /S VD 432  
Wm  
Schmitt Peter  
Rosenz Winfried

► Dagsútprentun ökutækis

1 ▼ 10.03.2023 16:55 (UTC)  
GEN2 v2

---

2 24h

---

3 Schmitt Peter  
/12345678901234 5 6  
07.03.2025 - GEN2 v2  
ABC12345678901234  
D /VS VM 612  
Continental Automotive Technologies  
1381.1550333010  
GEN2  
NFZ-Profi Service & Vertrieb  
/87654321087654 3 2  
T 22.02.2023  
/12345678901234 5 6  
03.03.2023 11:11

---

7 10.03.2023  
95 872 - 96 284 km  
10 -1  
10a 95 872 km  
H 00:00 06h17  
95 872 km 0 km  
10b Rosenz Winfried  
/45678901234567 7 8  
07.03.2026  
10c A+S /LCR 243  
10.02.2023 18:54  
10d 95 872 km M

10

↓

**10e** \* 06:17 00h45  
 \* 07:02 00h39 ee  
 o 07:41 01h19 ee  
 -----  
 95 958 km: 86 km

**10g** -----  
 95 958 km

**10a** \* 09:00 00h05  
 95 958 km: 0 km

**10b** -----  
 o Mustermann  
 Heinz-Dieter  
 eMF /12345678901234 5 6  
 16.06.2023 GEN 2

**10c** A+D /M MS 680  
 07.03.2023 18:54

**10d** -----  
 95 958 km

\* 09:05 00h25  
 o 09:30 02h55  
 o 12:25 01h18  
 A+12:25  
 +Δ13:42  
 o 13:43 00h03  
 \* 13:46 00h02 ee  
 o 13:48 00h45 ee  
 \* 14:33 00h35 ee  
 h 15:08 01h02 ee  
 -----  
 96 206 km: 248 km

**10e** -----  
 96 206 km

**10g** h 16:10 00h20  
 96 206 km: 0 km

o Anton  
 Max  
 eMA /56789567895678 9 5  
 10.03.2024

↓

↓

**10a** A+D /VS VM 612  
 14.02.2023 16:30  
 96 206 km

**10h** o 16:30 00h56  
 \* 17:26 01h11  
 -----  
 96 274 km: 68 km

**10a** -----  
 96 274 km

\* 18:37 00h23  
 o 19:00 00h21  
 h 19:21 04h39  
 -----  
 96 284 km: 10 km

**10a** -----  
 95 872 km

**11** h 00:00 07h02  
 h 00:00 07h02

**11b** -----  
 1e -----  
 o 00h21 10 km  
 \* 00h28 o 00h00  
 h 11h16

**11c** 2e -----  
 \* 00h00 o 12h16  
 h 07h02

**11e** -----  
 o Rosenz  
 Winfried  
 eDK /45678901234567 7 8  
 02.03.2023 07:19  
 lat + 48°04.1'  
 lon + 8°26.5'  
 -----  
 96 274 km

h 09:00  
 95 958 km

o 09:00  
 lat + 48°04.1'  
 lon + 8°26.5'  
 09:01  
 o 01h19 86 km  
 \* 01h24 o 00h00  
 h 00h00  
 ee 01h58

↓

↓

**11f** F: CH  
 D + CH  
 lat + 47° 66.0' o  
 lon + 9° 16.2' o  
 10.03.2023 09:36 o  
 134867 km  
 -----  
 1x  
**13** !e 1 08.03.2023 19:01  
 ( 1 ) 00:20

**13c** >> 5 07.03.2023 16:42  
 ( 2 ) 00h12  
 eID /98765432109876 5 4  
 eMF /12345678901234 5 6

x 0 03.03.2023 12:45  
 00h04  
 eDK /45678901234567 7 8  
 -----  
 IR+

**22** e+ 20.02.2023 14:34  
 +e 20.02.2023 15:29

**23** o+ *Linda*  
 o+ *Schmitz Peter*  
 +e .....  
 e .....  
 .....  
 .....

Atriði varðandi dagsútprentun  
Ökutæki

**10i**

```

-----1-----
-----OUT-----
o Rosenz
  Winfried
oQDK /45678901234567 7 8
  03.03.2023
A+S /LCR 243
    
```

► Atvik/ Truflanir frá ökutæki

**1**

```

▼ 10.03.2023 16:07 (UTC)
          ▼
          GEN2 v2
    
```

**2**

```

!xA#
          #
    
```

**3**

```

o Schmitt
  Peter
oQD /12345678901234 5 6
07.03.2025 - GEN 2
          #
    
```

**4**

```

A ABC12345678901234
  D /VS VM 612
          #
    
```

**13a**

```

!Q 0 03.03.2023 08:12
!Q2 ( 0) 00h01
oQD /12345678901234 5 6
oQF /12345678901234 5 6
    
```

**13c**

```

!Q 0 03.03.2023 08:20
!Q2 ( 0) 00h03
oQD /12345678901234 5 6
oQF /12345678901234 5 6
    
```

```

!e 1 21.02.2023 07:02
!Q4 ( 1) 00h54
#-----
!e 2 21.02.2023 07:02
!Q4 ( 1) 00h54
#-----
!e 3 07.03.2023 07:56
!Q5 ( 1) 00h01
oQF /12345678901234 5 6
oQB /22335578901234 1 2
    
```

**>>**

```

4 21.02.2023 11:10
!Q7 ( 95) 00h30
oQDK /45678901234567 7 8
oQF /12345678901234 5 6
    
```

↓

**13b**

```

!Q 0 03.03.2023 16:04
!17 ( 0) 01h02
oQDK /45678901234567 7 8
oQF /12345678901234 5 6
!QDK /54321987654321 9 8
    
```

**13c**

```

!Q 0 08.03.2023 09:23
!22 ( 0) 00h01
oQDK /45678901234567 7 8
          #
x# 0 10.03.2023 07:00
x40 ( 0) 00h02
oQD /12341234123412 3 4
    
```

**23**

```

x# 0 01.03.2023 07:15
x34 ( 0) 00h14
oQD /12345678901234 5 6
oQF /12345678901234 5 6
    
```

```

x# 6 01.03.2023 07:15
x34 ( 0) 00h14
oQD /12345678901234 5 6
oQF /12345678901234 5 6
    
```

```

x# 0 14.02.2023 21:00
( 0) 00h01
#-----
xA 0 28.02.2023 21:00
( 0) 00h30
oQD /12341234123412 3 4
    
```

```

!e Linda
  # Schmitt Peter
  # .....
  # .....
    
```



► Athafnir öikumanns

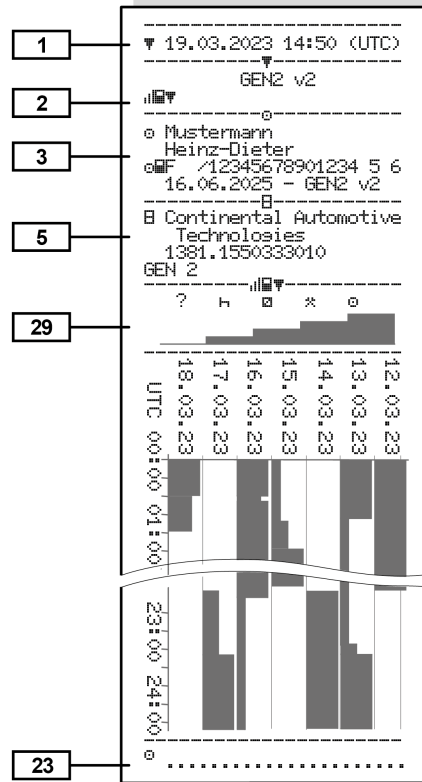

► v-Skýringarmynd

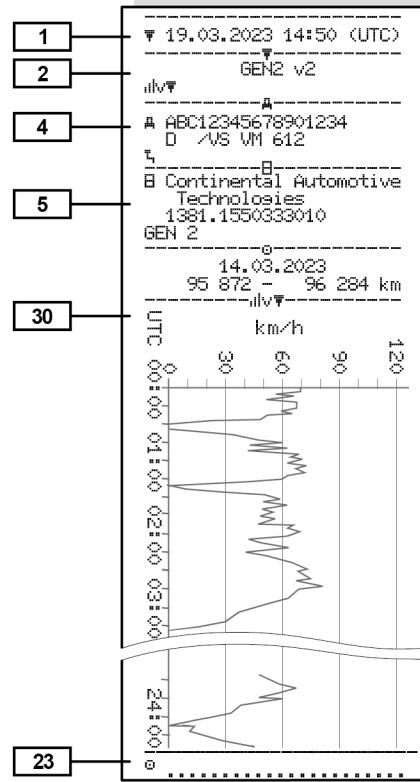

► Staða D1/D2 skýringarmynd (valkostur)

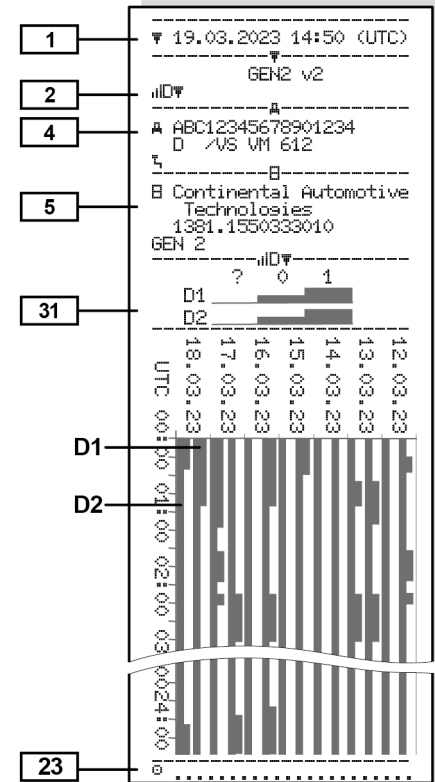

10

► Hraðayfirlit (valkostur)

1 ▼ 10.03.2023 17:05 (UTC)  
 -----  
 2 GEN2 v2  
 -----  
 3 ⚠ Spedition Mustermüller  
 ⚠ ID /12341234123412 3 4  
 20.03.2025 - GEN2 v2  
 -----  
 4 A ABC12345678901234  
 D /VS VM 612  
 -----  
 ⚠  
 -----  
 Ⓞ 07.03.2023 00:00  
 07.03.2023 06:17  
 -----  
 ---km/h

24 112 <=v< 221 00h00  
 -----  
 Ⓞ Mustermann  
 Heinz-Dieter  
 07.03.2023 18:37  
 08.03.2023 00:00  
 -----  
 ---km/h  
 0 <=v< 1 05h02  
 1 <=v< 10 00h01  
 10 <=v< 16 00h02  
 16 <=v< 24 00h04  
 24 <=v< 32 00h05  
 32 <=v< 40 00h05  
 40 <=v< 48 00h04  
 48 <=v< 56 00h00  
 56 <=v< 64 00h00  
 64 <=v< 72 00h00  
 72 <=v< 80 00h00  
 80 <=v< 88 00h00  
 88 <=v< 96 00h00  
 96 <=v< 104 00h00  
 104 <=v< 112 00h00  
 112 <=v< 221 00h00  
 -----  
 23 Ⓞ .....

► Snúningshraðayfirlit (valkostur)

1 ▼ 10.03.2023 17:05 (UTC)  
 -----  
 2 GEN2 v2  
 -----  
 3 ⚠ Spedition Mustermüller  
 ⚠ ID /12341234123412 3 4  
 20.03.2024 - GEN2  
 -----  
 4 A ABC12345678901234  
 D /VS VM 612  
 -----  
 ⚠  
 -----  
 Ⓞ 07.03.2023 00:00  
 07.03.2023 06:17  
 -----  
 ---rpm

24 3281 <=n< \* 00h00  
 -----  
 Ⓞ Mustermann  
 Heinz-Dieter  
 07.03.2023 18:37  
 08.03.2023 00:00  
 -----  
 ---rpm  
 0 <=n< 1 05h02  
 1 <=n< 234 00h00  
 234 <=n< 469 00h00  
 469 <=n< 703 00h00  
 703 <=n< 938 00h00  
 938 <=n< 1172 00h00  
 1172 <=n< 1406 00h03  
 1406 <=n< 1641 00h03  
 1641 <=n< 1875 00h04  
 1875 <=n< 2109 00h09  
 2109 <=n< 2344 00h02  
 2344 <=n< 2578 00h00  
 2578 <=n< 2812 00h00  
 2812 <=n< 3047 00h00  
 3047 <=n< 3281 00h00  
 3281 <=n< \* 00h00  
 -----  
 23 Ⓞ .....

► Ísett ökuritakort

1 ▼ 10.03.2023 14:50 (UTC)  
 -----  
 2 GEN2 v2  
 -----  
 3 Ⓞ Mustermann  
 Heinz-Dieter  
 Ⓞ ID /12345678901234 5 6  
 16.06.2025 - GEN2 v2  
 -----  
 Ⓞ GEN1 0000 AD  
 Ⓞ ID /12345678901234 5 6  
 0000513205  
 14.02.2023  
 -----  
 Ⓞ GEN2 0101 163  
 Ⓞ ID /1234567890000 0 0  
 0287705177  
 14.02.2023 18:42  
 -----  
 Ⓞ GEN2 v2

32 Ⓞ .....

► Útprintun á staðartíma

|    |   |
|----|---|
| 33 | !!! No local printout!!!  |
| 34 | 07.03.2023 01:00<br>08.03.2023 01:00<br>UTC +01h00  |
| 35 | 08.03.2023 15:55 (LOC)  |
| 36 | 24h GEN2 v2<br>Rosenz<br>Winfried<br>/45678901234567 7 8<br>14.03.2024<br>ABC12345678901234<br>D /VS VM 612<br>Continental Automotive<br>Technologies<br>1381.1550333010<br>GEN 2<br>NFZ-Profi Service & We<br>rtrieb<br>/87654321087654 3 2<br>03.03.2023<br>/12345678901234 5 6<br>10.02.2023 12:11 |

■ Útskýringar á útprintunum

|   |  |
|---|--|
| 1 | 10.03.2023 14:50 (UTC)   |
| 2 | GEN2 v2  |
| 3 |  |
| 4 | TeV  |
| 5 | !A<br>0 10.03.2023 14:50<br>!02 ( 0) 00h01<br>/12345678901234 5 6<br>/12345678901234 5 6<br>0 10.03.2023 08:20<br>!02 ( 0) 00h03 |
| 6 | GEN2 v2  |
| 7 | TeV  |

Mynd 142: Útskýringar á útprintunum

|   |   |
|---|---|
| 1 | Tjáningarfyrirsögn með dagsetningu og tíma (UTC)                                      |
| 2 | Markalína   |
| 3 | Gerð ökuritakorts (frá 2. kynslóð)  |
| 4 | Tákn valinna útprintunar (hér til dæmis "Tæknileg gögn")                              |
| 5 | Skráauðkenni viðkomandi skráar  |
| 6 | Markalína   |
| 7 | Gefur til kynna lok orðatiltækisins. Aftur með táknum valinnar tjáningar (skv. lið 4) |

## ► Skýringar við gagnabálka

[1] **Kynslóð ökuritakorts samkvæmt viðauka b (GEN1) og viðauka C (GEN2).**

Dagsetning og tími útprentunar á UTC-tíma.

**ÁBENDING**

Birtar útprentanir vegna ökumanskorta sýna dæmi um það þegar í DTCO 4.1x var stungið ökumanskortum af fyrstu og annarri kynslóð.

Undantekningartilvik:

- Ef fyrstu kynslóðar ökumanskort er sett í, er dagleg útprentun gerð eins og með fyrri útgáfu af DTCO án GEN1 og GEN2 auðkenni.
- Þegar prentað er út ökumanskort af annarri kynslóð í varðandi dag, þar sem kortinu hafði verið stungið í DTCO 3.0 eða eldri eru allir kubbar (GEN1 og GEN2) prentaðir út en GEN2 kubbar eru tómir. Hvað

athafnirnar áhrærir verða tímasetningar tilgreindar sem 00:00.

**[2] Tegund útprentunar:**

- 24H☐☐ = Dagsútprentun ökumanskorts
- !X☐☐ = Atvik/Truflanir á ökumanskorti
- 24H☐☐ = Dagleg útprentun frá DTCO 4.1x
- !X☐☐ = Atburðir/bilanir frá DTCO 4.1x
- >>>☐ = Ekið yfir leyfilegum hámarkshraða Valið gildi leyfilegs hámarkshraða lögum samkvæmt er auk þess prentað út.
- T☐☐ = Tæknilegar upplýsingar
- ☐☐☐☐ = Athafnir ökumanns
- ☐☐☐☐ = Hraðalínurit

Valfrjálsar útprentanir:

- ☐☐☐☐☐ = Staða D1/D2-skýringarmynd\*
  - ☐☐☐☐☐ = Hraðayfirlit\*
  - ☐☐☐☐☐ = Snúningshraðayfirlit\*
- \* = valkostur



**[2a] Gefur til kynna lok orðatiltækisins****[3] Upplýsingar um eiganda ökuritakortsins sem er í tækinu:**

- ☐ = Eftirlitsaðili
- ☐ = Ökumaður
- ☐ = Atvinnurekandi
- T = Verkstæði / Prófunarstöð
- Nafn
- Fornafn
- Auðkenni korts
- Kort gildir til ...
- Kynslóð ökuritakorta (GEN1, GEN2 eða GEN2 v2)







|      |   |  |  |  |
|------|---|--|--|--|
|      | Athugið:<br>Fyrir ópersónuleg ökuritakort er nafn stjórnstöðvar, fyrirtækis eða verkstæðis prentað í stað nafnsins.   |  |  |  |
| [3a] | <b>Upplýsingar um eiganda hins ökuritakortsins</b>  |  |  |  |
| [4]  | <b>Kennimerki ökutækis:</b> <ul style="list-style-type: none"> <li>Skráningarnúmer ökutækis</li> <li>Aðildarríki sem veitir leyfi og skráningarnúmer ökutækis</li> <li>Venjulegt ökutækisgjald</li> </ul> |  |  |  |
| [5]  | <b>Auðkenni 4.1x :</b> <ul style="list-style-type: none"> <li>Framleiðandi ökurita</li> <li>Hlutanúmer DTCO 4.1x</li> <li>Framleiðsla ökutækjaeininga (GEN1, GEN2)</li> </ul>                             |  |  |  |
| [6]  | <b>Síðasta kvörðun 4.1x :</b> <ul style="list-style-type: none"> <li>Heiti verkstæðis</li> <li>Auðkenni verkstæðiskorts</li> <li>Dagsetning kvörðunar</li> </ul>  |  |  |  |
| [7]  | <b>Síðasta eftirlit:</b>  |  |  |  |
|      |   | <ul style="list-style-type: none"> <li>Kennimerki eftirlitskortsins</li> <li>Dagsetning, tími og eðli eftirlits           <ul style="list-style-type: none"> <li>☐= hlaðið niður af öikumanskorti</li> <li>☒= hlaðið niður af DTCO 4.1x</li> <li>☑= prentun</li> <li>☐= birting</li> </ul> </li> </ul> |  |  |
|      |   | <b>[8] Listi yfir allar athafnir ökumanns í þeirri röð sem þær áttu sér stað:</b> <ul style="list-style-type: none"> <li>Almanaksdagur útprentunarinnar og viðveruteljari (fjöldi daga sem kortið var notað)</li> </ul>  |  |  |
|      |   | <b>[8a] ? = Tímabil, kort ekki sett í:</b> <ul style="list-style-type: none"> <li>Athafnir slegnar inn handvirkt eftir að öikumanskortið er sett í, með myndtákn, byrjun og tímalengd</li> </ul>   |  |  |
|      |   | <b>[8a1] ☒ = tegund álags í upphafi dags</b>   |  |  |
|      |   |  | <ul style="list-style-type: none"> <li>Ef kortið er sett í DTCO 4.1x, annars tómt</li> </ul> |  |
|      |   | <b>[8b] Öikumanskortið sett í ísetningarstað (kortarauf-1 eða kortarauf-2):</b> <ul style="list-style-type: none"> <li>Aðildarríki sem veitir leyfi og skráningarnúmer ökutækisins</li> <li>Kilómetrastaða þegar kortið er sett í</li> </ul>   |  |  |
|      |   | <b>[8c] Athafnir á öikumanskorti:</b> <ul style="list-style-type: none"> <li>Byrjun og tímalengd og staða aksturs ökutækisins ☐☐= Teymisakstur</li> </ul>  |  |  |
|      |   | <b>[8d] Sérstök skilyrði:</b> <ul style="list-style-type: none"> <li>Tími innsláttar og myndtákn í dæminu: Ferja eða lest</li> </ul>   |  |  |
|      |   | <b>[8e] Öikumanskortið tekið úr:</b> <ul style="list-style-type: none"> <li>Kilómetrastaða og ekin vegalengd síðan kortið var síðast sett í</li> </ul>   |  |  |



|              |  |
|--------------|--|
|              | <ul style="list-style-type: none"> <li>•  = Upphafstími-Klukkustund og land og, ef þörf krefur, svæði (Spánn)</li> <li>•  = Lokatími-Klukkustund og land og, ef þörf krefur, svæði (Spánn)</li> <li>• Kílómetrastaða ökutækisins</li> </ul> <p><b>Staðsetningargögn (aðeins hjá öikumannskort annarrar kynslóðar)</b></p> <ul style="list-style-type: none"> <li>• Upptalning staðsetningargagna í tímaröð við upphaf og lok vinnutíma sem og eftir þriggja stunda uppsafnaðan aksturstíma hverju sinni</li> </ul> |
| <b>[11b]</b> | <p><b>Samantekt tímabilanna þegar ekkert öikumannskort var í kortarauf-1:</b></p> <ul style="list-style-type: none"> <li>• Staðir sem færðir voru inn í rétttri tímaröð (engin færsla í dæminu)</li> <li>• Allar athafnir frá kortarauf-1</li> </ul>   |

|              |   |
|--------------|---|
| <b>[11c]</b> | <p><b>Samantekt tímabilanna þegar ekkert öikumannskort var í kortarauf-2:</b></p> <ul style="list-style-type: none"> <li>• Staðir sem færðir voru inn í rétttri tímaröð (engin færsla í dæminu)</li> <li>• Allar athafnir úr kortarauf-2</li> </ul>   |
| <b>[11d]</b> | <p><b>Daglegt yfirlit „Heildarverðmæti athafna“ af öikumannskortinu:</b></p> <ul style="list-style-type: none"> <li>• Samtals aksturstími og ekin vegalengd</li> <li>• Samtals vinnutími og tími í viðbragðsstöðu</li> <li>• Samtals hvíldartími og óþekktur tími</li> <li>• Heildartími teymisvinnu</li> </ul> |
| <b>[11e]</b> | <p><b>Samantekt á athöfnum, raðað í tímaröð eftir öikumanni (fyrir hvern öikumann, samanlagt úr báðum kortaraufunum):</b></p> <ul style="list-style-type: none"> <li>• Nafn, fornafn, auðkenni korts öikumanns</li> </ul>   |

|              |  |
|--------------|--|
|              | <ul style="list-style-type: none"> <li>•  = Upphafstími-Klukkustund og land og, ef þörf krefur, svæði (Spánn)</li> <li>•  = Lokatími-Klukkustund og land og, ef þörf krefur, svæði (Spánn)</li> <li>•  = Hlaða með tíma- og staðsetningargögnum</li> <li>•  = afhlaða með tíma- og staðsetningargögnum</li> <li>• Staðsetningargögn (í tímaröð), hverju sinni eftir 3 stunda uppsafnaðan aksturstíma og í lok vaktar (hér aðeins í lok vaktar)</li> <li>• Virkni þessa bílstjóra:             <ul style="list-style-type: none"> <li>– samtals aksturstími og ekin vegalengd,</li> <li>– samtals vinnutími og tími í samtals viðbragðsstöðu,</li> <li>– samtals hvíldartími,</li> <li>– samtals heildartími teymisvinnu</li> </ul> </li> </ul> |
| <b>[11f]</b> | <b>Stöðugögn yfir land</b>   |

|       |  |  |   |
|-------|--|--|---|
| [12]  | Listi yfir síðustu fimm atvik eða bilanir sem vistuð eru á ökumannskortinu   | <ul style="list-style-type: none"> <li>Tímalengd atviksins eða bilunarinnar</li> </ul>   | <ul style="list-style-type: none"> <li>Dagsetning og upphaf</li> </ul>  |
| [12a] | Listi yfir öll atvik sem vistuð eru á ökumannskortinu raðað eftir tegund villu og dagsetningu  | <p><i>Lína 3:</i></p> <ul style="list-style-type: none"> <li>Aðildarríki sem veitir leyfi og skráningarnúmer</li> <li>ökutækisins sem atvikið eða bilunin átti sér stað í</li> </ul>   | <p><i>Lína 2:</i></p> <ul style="list-style-type: none"> <li>Atburðir sem falla undir öryggisbrotið eru sundurliðaðir með viðbótarkóðun Sjá „Kóðun fyrir frekari lýsingu“</li> </ul>  |
| [12b] | Listi yfir allar bilanir sem vistaðar eru á ökumannskortinu raðað eftir tegund villu og dagsetningu  | [13] Listi yfir síðustu fimm vistuðu eða yfirstandandi atvik/ bilanir DTCO 4.1x  | <ul style="list-style-type: none"> <li>Fjöldi svipaðra viðburða á þessum degi</li> </ul>  |
| [12c] | <p>Gagnamengi atviksins eða bilunarinnar</p> <p><i>Lína 1:</i></p> <ul style="list-style-type: none"> <li>Myndtákn atviksins eða bilunarinnar</li> <li>Dagsetning og upphaf</li> </ul> <p><i>Lína 2:</i></p> <ul style="list-style-type: none"> <li>Atburðir sem falla undir öryggisbrotið eru sundurliðaðir með viðbótarkóðun Sjá „Aðburðar- eða atviksskrá“</li> </ul> | <p>[13a] Listi yfir alla skráða eða viðvarandi atburði í DTCO 4.1x</p> <p>[13b] Listi yfir allar skráðar eða viðvarandi villur í DTCO 4.1x</p> <p>[13c] Gagnamengi atviksins eða bilunarinnar</p> <p><i>Lína 1:</i></p> <ul style="list-style-type: none"> <li>Myndtákn atviksins eða bilunarinnar</li> <li>Kóði fyrir tilgang gagnamengis. Sjá „Aðburða- eða bilanaskrá“</li> </ul> | <ul style="list-style-type: none"> <li>Fjöldi svipaðra viðburða á þessum degi Sjá „Fjöldi svipaðra viðburða“</li> <li>Tímalengd atviksins eða bilunarinnar</li> </ul> <p><i>Lína 3:</i></p> <ul style="list-style-type: none"> <li>Kennimerki ökumannskorta sem voru í við byrjun eða lok atviksins eða bilunarinnar (hámark fjórar færslur)</li> <li>☐--- birtist, ef ekkert ökumannskort er í tækinu</li> </ul> |
| [14]  |  |  | <p><b>[14] Kennimerki ökuritans:</b></p> <ul style="list-style-type: none"> <li>Framleiðandi ökurita</li> </ul>   |

|              |   |  |   |    |
|--------------|---|--|---|----|
|              | <ul style="list-style-type: none"> <li>• Póstfang framleiðanda ökuritans</li> <li>• Hlutanúmer</li> <li>• Númer leyfis þessarar gerðar</li> <li>• Raðnúmer</li> <li>• Framleiðsluár</li> <li>• Útgáfa og dagsetning uppsetningar stjórnhugbúnaðarins</li> <li>• Útgáfa af vistuðu stafrænu kortinu</li> </ul> | <ul style="list-style-type: none"> <li>• Nafn og póstfang verkstæðisins</li> <li>• Auðkenni verkstæðiskorts</li> <li>• Verkstæðiskort gildir til ...</li> </ul>  | <ul style="list-style-type: none"> <li>– 81 = Hæfni til að nota fyrstu kynslóð ökuritakorta er bæld</li> <li>– 82 = Skipt um hreyfiskynjara</li> <li>– 83 = Skipt um fjarskiptaeyningu</li> <li>– 84 = Stilltur sem greindur ökuriti útgáfa 2 með fullri OS NMA virkni</li> </ul>   | 10 |
| <b>[15]</b>  | <b>Auðkenni skynjara:</b> <ul style="list-style-type: none"> <li>• Raðnúmer</li> <li>• Númer leyfis þessarar gerðar</li> <li>• Dagsetning/ tími síðustu tengingar við DTCO 4.1x</li> </ul>  | <b>[17b]</b> <ul style="list-style-type: none"> <li>• Dagsetning og tilgangur kvörðunar: <ul style="list-style-type: none"> <li>– 01 = virkjun; Skráning þekktra kvörðunargagna við virkjun</li> <li>– 02 = Fyrsta ísetning, fyrstu kvörðunargögn eftir að DTCO 4.1x er virkjaður</li> <li>– 03 = Ísetning eftir viðgerð <ul style="list-style-type: none"> <li>– skiptitæki fyrstu kvörðunargögn í núverandi ökutæki</li> </ul> </li> <li>– 04 = Reglubundið eftirlit</li> <li>– 05 = Fyrirtækið slær inn skráningarnúmer</li> <li>– 06 = Tímastilling án kvörðunar (GNSS)</li> <li>– 80 = Raðnúmer nýja KITAS innsiglsins</li> </ul> </li> </ul> | <ul style="list-style-type: none"> <li>• Skráningarnúmer ökutækis</li> <li>• Aðildarríki sem veitir leyfi og skráningarnúmer ökutækis</li> <li>• w = fjarlægðarhraðanúmer ökutækis</li> <li>• k = Fasti stilltur inn á DTCO 4.1x til að jafna út hraðann</li> <li>• 1 = Raunverulegt ummál hjólbarða <ul style="list-style-type: none"> <li>• = Stærð hjólbarða</li> </ul> </li> <li>• &gt; = Leyfilegur hámarkshraði lögum samkvæmt</li> <li>• Gömul og ný kílómetrastaða</li> </ul> |    |
| <b>[16]</b>  | <b>Kennimerki GNSS-einingar</b>   |  |   |    |
| <b>[16a]</b> | <b>Auðkenni DSRC</b>  |  |   |    |
| <b>[17]</b>  | <b>Kvörðunargögn</b>  |  |   |    |
| <b>[17a]</b> | <b>Listi yfir kvörðunargögn (í gagnamengjum):</b>   |  |   |    |

|       |   |
|-------|---|
|       | <ul style="list-style-type: none"> <li>• ¶ / ¶ / ? = staðlað tegund hleðslu ökutækis</li> <li>• Land þar sem kvörðunin var framkvæmd og dagsetning og tími</li> <li>• Ⓜ = Innsigliöggn (allt að 5 innsiglisskrár, 1 lína fyrir hvert innsigli sem notað er)</li> </ul>  |
| [18]  | <b>Tímastillingar</b>   |
| [18a] | <b>Listi yfir öll tiltæk gögn um tímastillingar:</b> <ul style="list-style-type: none"> <li>• Dagsetning og tími, gamall</li> <li>• Dagsetning og tími, breytt</li> <li>• Heiti verkstæðis sem stillti inn tímann</li> <li>• Póstfang verkstæðisins</li> <li>• Auðkenni verkstæðiskorts</li> <li>• Verkstæðiskort gildir til ...</li> </ul> |
| [18b] | <b>Athugasemd:</b><br>Í 2. Í gagnamengi kemur fram að innstillti UTC-tíminn var leiðréttur af faggiltu verkstæði  |

|       |  |
|-------|--|
| [19]  | <b>Nýjasta skráða atvikið og nýjasta bilunin:</b><br>! = Nýjasta atvik, dagsetning og tími<br>× = Nýjasta bilun, dagsetning og tími  |
| [20]  | <b>Upplýsingar við eftirlitið Ekið yfir leyfilegum hámarkshraða:</b> <ul style="list-style-type: none"> <li>• Dagsetning og tími síðasta eftirlits</li> <li>• Dagsetning og tími þegar fyrst var ekið yfir leyfilegum hámarkshraða frá síðasta eftirliti ásamt fjölda annarra brota</li> </ul> |
| [21]  | <b>Fyrst ekið yfir leyfilegum hámarkshraða eftir síðustu kvörðun</b>   |
| [21a] | <b>Fimm alvarlegustu hraðakstursbrot síðustu 365 daga</b>  |
| [21b] | <b>Síðustu 10 skráð hraðakstursbrot.</b>   |

|       |  |
|-------|--|
|       | Á hverjum degi er alvarlegasta yfirhraðatilkvið vistað.  |
| [21c] | <b>Færslur þegar ekið var yfir leyfilegum hámarkshraða (raðað í tímaröð eftir hæsta Ø-hraðanum):</b> <ul style="list-style-type: none"> <li>• Dagsetning, tími og tímalengd yfirhraða</li> <li>• Hámarks- og Ø-hraði þegar ekið var yfir leyfilegum hámarkshraða, fjöldi svipaðra atvika þennan dag</li> <li>• Nafn ökumanns</li> <li>• Auðkenni korts ökumanns</li> </ul> Athugið:<br>Ef engin hraðakstursmet er í blokk birtist >>---. |
| [22]  | <b>Tímabil með virkjaðri fjarstýringu:</b> <ul style="list-style-type: none"> <li>• Ⓜ+ = Byrjunartími</li> <li>• +Ⓜ = Lokatími</li> </ul> Athugið:<br>Upptaka er gerð sérstaklega fyrir ökumann-1 og ökumann-2.  |



10

|        |   |
|--------|---|
|        | <ul style="list-style-type: none"> <li>Kóði framleiðanda</li> </ul> <p>ATHUGIÐ:<br/>Raðnúmer hreyfiskynjara og gerðarviðurkenningarnúmer eru aðeins prentuð eftir virkjun.</p>  |
| [28 b] | <p><b>DCRC-eining</b></p> <ul style="list-style-type: none"> <li>Raðnúmer DSRC-einingar</li> <li>Gerð tækis             <ul style="list-style-type: none"> <li>6 = DTCO</li> <li>9 = ytri DSRC-eining</li> </ul> </li> <li>Framleiðslumánuður og -ár</li> <li>Kóði framleiðanda</li> </ul>                  |
| [28 c] | <p><b>Innsigli</b></p> <ul style="list-style-type: none"> <li>Kóði framleiðanda</li> <li>Númer innsiglis</li> <li>Staðsetning innsiglis             <ul style="list-style-type: none"> <li>7 = Kóðari að girrkassa, t.d. KITAS 4.0 2185</li> <li>12 = M1N1 millistykki með ökutækinu</li> </ul> </li> </ul> |
| [29]   | <p><b>Skráning athafna:</b></p> <ul style="list-style-type: none"> <li>Myndskýring tákna</li> </ul>   |

|      |   |
|------|---|
|      | <ul style="list-style-type: none"> <li>Frá og með völdum degi kemur fram skýringarmynd yfir athafnir síðustu sjö almanaksdaga</li> </ul>  |
| [30] | <b>Skráning yfir hraðafjerli valins dags</b>  |
| [31] | <p><b>Skráning aukalegra vinnuhópa, innsetningu á bláu ljósi, sírenu o.s.frv.:</b></p> <ul style="list-style-type: none"> <li>Myndskýring tákna</li> <li>Frá völdum degi er búin til skýringarmynd fyrir stöðuinnganga D1/D2 síðustu 7 almanaksdaga.</li> </ul> |
| [32] | <b>Listi yfir ísett öikumannskort í tímaröð</b>   |
| [33] | <p>Vinsamlegast athugið: Engin leyfileg útprentun.</p> <p>Í samræmi við reglugerð (t.d. geymsluskylda) er útprentun á staðartíma ógild</p>  |
| [34] | <p><b>Tímabil útprentunar á staðartíma:</b></p> <p>☞ = Upphaf skráningar</p>  |

|      |  |
|------|--|
|      | <p>☞ = Lok skráningar</p> <p>UTC +01k1st.00 = Mismunur milli UTC-tíma og staðartíma.</p> |
| [35] | <b>Dagsetning og tími útprentunar á staðartíma (LOC).</b>                                |
| [36] | <b>Tegund útprentunar t.d. að staðartíma „☞“</b>   |

## ■ Gagnamengi þegar atvik eða bilanir koma fyrir

DTCO 4.1x skráir og vistar gögnin eftir ákveðnum reglum við hvert atvik eða bilun sem kemur fram.

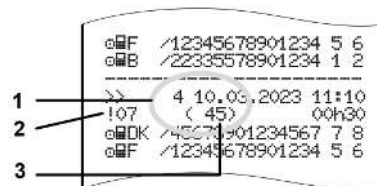



- (1) Skrá tilgang  
 (2) EventFaultType samkvæmt viðauka I C  
 (3) fjöldi svipaðra atburða á þessum degi

Tilgangur gagnamengisins (1) gefur til kynna hvers vegna tilvikið eða bilunin var skráð. Fjöldi svipaðra atvika sem eiga sér oft stað þennan dag birtast á stað (2) með eftirfarandi gildum.

Á eftirfarandi yfirliti er tilvikunum og bilununum raðað eftir villutegund (orsök) og tilvísun gagnamengistilgangsins:

→ *Kóðun Tilgangur gagnamengis* [► 145]

→ *Fjöldi svipaðra atvika* [► 146]

Atvik sem falla undir brot á öryggisreglum „!☒“, eru sýnd með sérstökum kóða (1 í töflunni að neðan):

→ *Kóðun fyrir nánari lýsingu* [► 146]

### ► Kóðun Tilgangur gagnamengis

Á eftirfarandi yfirliti er tilvikunum og bilununum raðað eftir villutegund (orsök) og tilvísun gagnamengistilgangsins

| Skýrin garmynd | Orsök                              | Tilgangur |
|----------------|------------------------------------|-----------|
| !☒☒            | Árekstur milli korta <sup>2)</sup> | 0         |
| !☒☒            | Ekið án gilds korts <sup>2)</sup>  | 1 / 2 / 7 |
| !☒☒            | Sett í á ferð                      | 3         |
| !☒☒            | Korti ekki lokað                   | 0         |
| >>             | Hraði of mikill <sup>2)</sup>      | 4 / 5 / 6 |
| !☒             | Straumrof                          | 1 / 2 / 7 |
| !☒             | Bilun í skynjara                   | 1 / 2 / 7 |
| !☒☒            | Hreyfiárekstur <sup>4)</sup>       | 1 / 2     |
| !☒             | Brot á öryggisreglum               | 0         |
| !☒☒            | Tímaskörun <sup>1)</sup>           | -         |
| !☒             | Kort ógilt <sup>3)</sup>           | -         |

Tafla 1: Atvik

| Skýrin garmynd | Orsök                | Tilgangur |
|----------------|----------------------|-----------|
| ☒☒             | Bilun í korti        | 0         |
| ☒☒             | Bilun í tæki         | 0 / 6     |
| ☒☒             | Bilun í prentara     | 0 / 6     |
| ☒☒             | Bilanir við niðurhal | 0 / 6     |
| ☒☒             | Bilun í skynjara     | 0 / 6     |

Tafla 2: Bilanir

1) Þessi atburður er aðeins vistaður á ökumannskortinu.

2) Þessi atburður / þessi bilun er aðeins vistuð í DTCO 4.1x.

3) Þetta tilvik er ekki vistað af DTCO 4.1x.

4) Þetta tilvik / þessi bilun er vistuð í DTCO 4.1x og geymt á annarri kynslóð ökumannskorta.

## Yfirlit yfir tilgang gagnamengis

| Tilgangur | Þýðing   |
|-----------|--|
| 0         | Eitt /ein af nýjustu atvikum eða bilunum.                          |
| 1         | Lengsta atvik eins af síðustu 10 dögum sem atvik kom fyrir á.      |
| 2         | Eitt af 5 lengstu atvikum síðustu 365 daga.                        |
| 3         | Síðasta atvik eins af síðustu 10 dögum sem atvik kom fyrir á.      |
| 4         | Alvarlegasta atvik eins af síðustu 10 dögum sem atvik kom fyrir á. |
| 5         | Eitt af 5 alvarlegustu atvikum síðustu 365 daga.                   |
| 6         | Fyrsta atvik eða fyrsta bilun eftir síðustu kvörðun.               |
| 7         | Yfirstandandi atvik eða viðvarandi bilun.                          |

## Fjöldi svipaðra atvika

| Tilgangur | Þýðing  |
|-----------|---|
| 0         | Ekki er nauðsynlegt að vista <i>Fjölda svipaðra atvika</i> fyrir þetta atvik. |
| 1         | Þennan dag hefur ekkert slíkt atvik átt sér stað.                             |
| 2         | Þennan dag hafa átt sér tvö slík atvik og aðeins annað var vistað.            |
| n         | Þennan dag hafa átt sér <i>n</i> slík atvik og aðeins eitt var vistað.        |

## ► Kóðun fyrir nánari lýsingu

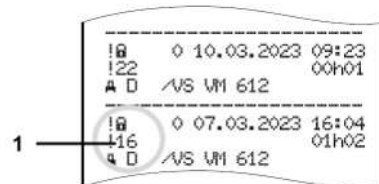

Mynd 143: Skýringar á kóðun

Atvik sem falla undir brot á öryggisreglum, eru flokkuð með sérstökum kóða **(1)**.

## Öryggisbrotatilraunir hjá DTCO 4.1x

| Kóði | Þýðing   |
|------|--|
| 10   | Engar frekari upplýsingar  |
| 11   | Villa við sannvottun skynjarans  |
| 12   | Sannvottunarvilla<br>ökumanskorta                                      |
| 13   | Breyting á miðlara í leyfisleysi                                       |
| 14   | Kerfið ekki heildstætt; ekki er tryggt að gögn á ökumanskorti séu rétt |
| 15   | Kerfið ekki heildstætt; ekki er tryggt að gögn um notanda séu rétt.    |
| 16   | Villa í innri gagnaflutningi   |
| 18   | Átt hefur verið við vélbúnað   |
| 19   | Manipulation uppgötvun í GNSS  |

Reynt var að skerða öryggi  
púlsmiðlara

| Kóði | Þýðing  |
|------|---|
| 20   | Engar frekari upplýsingar                                       |
| 21   | Sannvottun mistókst   |
| 22   | Kerfið ekki heildstætt; ekki er tryggt að vistuð gögn séu rétt. |
| 23   | Villa í innri gagnaflutningi                                    |
| 24   | Húsið var opnað í leyfisleysi                                   |
| 25   | Átt hefur verið við vélbúnað                                    |

# Umhirða og prófunarljós

Þrif

Prófunarljós

## Umhirða og prófunarljós

### ■ Þrif

#### ► Hreinsið DTCO 4.1x

- Hreinsið DTCO 4.1x með lítillega rökum klút eða með microfíber-hreinsiklút.
- Ef nauðsyn krefur, hreinsaðu kortaraufirnar með viðeigandi hreinsikorti og hreinsiklútum → *Hreinsiskífur og hreinsiklútar [ 172]*

Hvort tveggja er fánlegt hjá sölu- og þjónustumiðstöðinni þinni.

### ATHUGIÐ

#### Forðist skemmdir

- Ekki má nota gróf hreinsiefni eða leysiefni eða bensín.

#### ► Ökuritakort hreinsuð

- Hreinsið óhreinar snertur með lítillega rökum klút eða með microfíber-hreinsiklút.

Síðastnefnda atriðið er fánlegt hjá viðeigandi dreifiaðila & þjónustustöð.

### ATHUGIÐ

#### Forðist skemmdir

Notið engin leysiefni eða bensín til að hreinsa snertur ökuritakorts.

### ■ Prófunarljós

DTCO 4.1x þarfnast ekki fyrirbyggjandi viðhalds.

- Látið samt viðurkennt verkstæði athuga að minnsta kosti á tveggja ára fresti hvort DTCO 4.1x starfi eðlilega.

Athugunar er þörf síðar meir ef eftirfarandi atriði hafa komið upp:

- Gerðar voru breytingar á ökutækinu, svo sem á snúningshraða eða ummáli hjólbarða.
- Viðgerð fór fram á DTCO 4.1x.
- Skráningarnúmer ökutækisins breyttist.
- Frávik UTC-tímans er meira en 20 mínútur.

**⚠ ATHUGIÐ****Gæta að því að athuga atriðið síðar meir**

- Sjáið til þess að uppsetningarskiltið sé endurnýjað við hverja prófun og að á því komi fram tilskildar upplýsingar.

**ÁBENDING**

Röng innfærsla í KITAS 4.0 2185

- Ef straumur fer af getur það leitt til rangrar innfærslu í KITAS 4.0 2185.

## **Bilun lagfærð**

**Verkstæðið sér um gagnaöryggi**

**Yfir-/ undirspenna**

**Villa Kortasamskipti**

**Prentaraskúffa í ólagi**

**Ökuritakorti kastað út sjálfkrafa**

## Bilun lagfærð

### ■ Verkstæðið sér um gagnaöryggi

Verkstæði sem hafa til þess heimild geta hlaðið niður gögnum af DTCO 4.1x og afhent þau fyrirtækinu.

Ef ekki er hægt að hlaða niður gögnunum ber verkstæðunum að láta fyrirtækinu í té skriflega staðfestingu þess efnis.

#### ⚠ ATHUGIÐ

#### Gögnin tryggð

- Skráið niður gögnin eða varðveitið staðfestinguna vandlega vegna spurninga sem hugsanlega kunna að koma upp síðar.

### ■ Yfir-/ undirspenna

Of lítil eða of mikil inntaksspenna í DTCO 4.1x birtist á eftirfarandi hátt í staðalsýn (a):

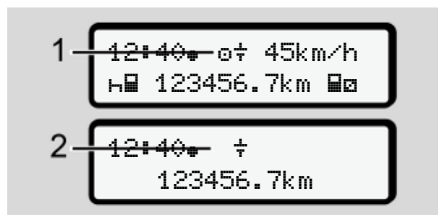

Mynd 144: Skjámynd– Truflun á inntaksspennu

#### ÁBENDING

Ef spennan er of há eða of lág þegar kortarauf er opnuð skal ekki setja ökuritakort í.

### Tilvik 1: ⚡ (1) Yfirspenna

#### ÁBENDING

Ef spennan er of há slökknar á skjánum og hnapparnir læsast.

Eftir sem áður vistar DTCO 4.1x upplýsingar um athafnir. Ekki er lengur hægt að prenta út eða birta gögn né setja ökuritakort í eða taka það út

### Tilvik 2: ⚡ (2) Undirspenna

Þetta tilvik samsvarar straumrofi.

Venjulega skjámyndin birtist.

DTCO 4.1x getur ekki gegnt hlutverki sínu sem eftirlitsbúnaður Athafnir ökumansins eru ekki skráðar.

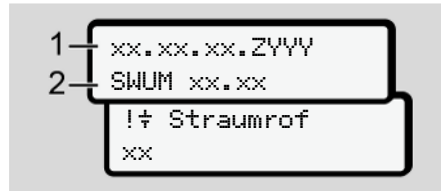

► **Straumrof**

Mynd 145: Skjámynd – Straumrof

Eftir straumrof birtist (1) útgáfa stjórnhugbúnaðarins í u.þ.b. 5 sekúndur, og því næst útgáfa hugbúnaðauppfærslueiningarinnar (2).

Því næst tilkynnir DTCO 4.1x:  
!⚡ Straumrof xx.

⚠ **ATHUGIÐ****Birtist stöðugt ⚡**

- Ef spenna er rétt og táknið ⚡ birtist stöðugt: Leitið til viðurkennds verkstæðis.
- Skylt er að skrifa niður athafnirnar handskrifaðar inn ef DTCO 4.1x bilar.  
→ *Athafnir handskrifaðar* [► 58]

■ **Villa Kortasamskipti**

Ef villa kemur fram í kortasamskiptum verður ökumaður hvattur til að taka kortið úr.



Mynd 146: Skjámynd – Korti hent út

Styðjið til þess á hnappinn **OK**.

Á meðan kortinu er skotið út verður reynt á ný að ná sambandi við það. Takist það heldur ekki hefst sjálfkrafa útrentun síðustu aðgerða sem vistaðar voru vegna kortsins.

**ÁBENDING**

Út frá útprentuninni er ökumaður samt sem áður fær um að skrá athafnir sínar.

Ökumaður þarf að undirrita útprentunina.

Ökumaður getur fært inn á útprentunina síðarmeir allar athafnir (nema aksturstíma) þar til ökumannskorti er stungið í á ný.

**ÁBENDING**

Ökumaður getur auk þess fengið dagsútprentun yfir ökutækið og fært inn eftirá frekari aðgerðir sínar þar til kortinu er stungið í næst.

**ÁBENDING**

Við lengri fjarveru – til dæmis við hvíld í sólarhring eða viku – ætti að taka ökumannskort úr kortarauf.

**■ Prentaraskúffa í ólagi**

Ef prentaraskúffa er í ólagi má skipta um hana.

- Leitið til viðurkennds verkstæðis.

**■ Ökuritakorti kastað út sjálfkrafa**

Ef verður vart við bilun í DTCO 4.1x kortasamskiptum reynir það að yfirfæra upplýsingarnar sem fyrir liggja inn á ökuritakortið.

Með boðunum  kort út xx er ökumanni greint frá biluninni og hann hvattur til að taka ökumannskortið.

Útprentun síðast vistuðu aðgerða ökumannskortsins gerist sjálfkrafa.

→ *Athafnir handskrifaðar* [▶ 58]

## Tæknilegar upplýsingar

DTCO 4.1x

Pappírsrúlla

## Tæknilegar upplýsingar

## ■ DTCO 4.1x

|                     |   |
|---------------------|---|
| DTCO 4.1x           |   |
| Lokagildi mælisviðs | 220 km/klst. (samkvæmt viðaukal C )<br>250 km/klst. (Gildir um notkun annarra gerða ökutækja)                         |
| LC-Skjár            | 2 línur með 16 táknum hvor  |
| Hitastig            | Aksturshamur: -20 °C til +70 °C<br>Geymsla: -20 °C til +75 °C   |
| Spenna              | 12V DC eða 24V DC   |
| Mál                 | 600g ± 50g  |
| Straumnotkun        | Biðhamur: 12 V: há. 30 mA; 24 V: há. 20 mA<br>Rekstur: 12 V: há. 5,0 A; 24 V: há. 4,2 A                               |
| EMV/ EMC            | ECE R10   |
| Hitaprentari        | Stærð tákna: 2,1 x 1,5 mm<br>Prentbreidd: 24 tákn/línu<br>Hraði u.þ.b. 15 - 30 mm/sek.<br>Útprintun á skýringarmyndum |
| Tegund snertils     | IP 54   |



| DTCO 4.1x Ex-útgáfa |   |
|---------------------|---|
| Ex-Svæði            | Ökutæki eining: Svæði 2<br>tengi við hreyfiskynjarann: Svæði 1                  |
| Tækjahópur          | II<br>Ökutæki eining: Tækjaflokkur 3<br>Viðmót við hreyfiskynjara: Tækjahópur 2 |
| Gas hópur           | IIC   |
| Tegund verndar      | Ökutæki: ec<br>Gengi við hreyfiskynjara: ib                                     |
| Hitaflokkur         | T6<br>Notkun: -20 °C til +65 °C   |

## ■ Pappírsrúlla

|                   |  |
|-------------------|--|
| Umhverfisskilyrði | Hitastig: -25 °C til +70 °C  |
| Mál               | Þvermál: u.þ.b. 27,5 mm<br>Breidd: 56,5 mm<br>Lengd u.þ.b 8 m  |
| Pöntunarnúmer     | 1381.90030300<br>Aukapappírsrúllur frá framleiðanda eru fáanlegar hjá viðeigandi sölu- og þjónustumiðstöð. |

### ÁBENDING

Notið eingöngu VDO-prentarapappír frá frumframleiðanda, með svofeldri áletrun:

- Ökuriti gerð DTCO 4.1 eða DTCO 4.1x með prófunarmerki  **84**
- Vottunarmerki  **174** eða  **189**.

## **Viðauki**

**Samræmisyfirlýsing/samþykki**

**Fylgihlutir að eigin vali**

**VDO Online Shop-verslun**

## Viðauki

### ■ Samræmisýfirlýsing/ samþykki

Þú getur fundið eftirfarandi yfirlýsingar og samþykki á hleknum <https://fleet.vdo.com/support/ce-certificates/>:

- KBA (Federal Motor Transport Authority) gerðarviðurkenningu

- ATEX gerðarprófunarvottorð
- CE-Samræmisýfirlýsing
- UKCA-Samræmisýfirlýsing







EN 301 489-1 V2.2.3, EN 301 489-3 V2.3.0 (Draft), EN 301 489-17 V2.5 (Draft), EN 301 489-19 V2.2.1

EN 62366-1:2014/AC:2015/A11:2017/AC:2017  
EN 62479:2010

7b. Only applicable for ADR variants (3c.):

EN IEC 60079-0:2018;  
EN IEC 60079-7:2015/A1;  
EN 60079-11:2012

**8. Other used directives and regulations**  
VO (EU) Nr. 165/2014, VO (EU) 2016/799, VO (EU) 2016/502, ECE R10 Rev. 06/02

Villingen-Schwenningen, August 22, 2024

Continental Automotive Technologies GmbH

Pierre Böher  
Head of Homologation

Head of Homologation  
Continental Automotive Technologies GmbH  
Villingen-Schwenningen, Germany

Rothe, Ulrich  
Head of Quality

Head of Quality  
Continental Automotive Technologies GmbH  
Villingen-Schwenningen, Germany

**9. This declaration certifies the conformity to the specified directives but does not imply any warranty for properties. The safety documentation accompanying the product shall be considered in detail.**



<https://www.fleet.vdo.com/support/ce-certificates/>

Continental Automotive Technologies GmbH | Continental AG | Continental Plaza 1, 30173 Hannover | P.O. Box 1 50011 | Hannover  
Tel. +49 511 530-0 | Fax +49 511 530-1700 | E-Mail: [customer.support@continental.com](mailto:customer.support@continental.com)  
Company Registration: Hanover | Registered Court: Amtsgericht Hannover | HRB 3065 | VAT number: DE23414706  
Managing Directors: Nicole Reiner, Tobias Frensdorfer, Dr. Andreas Lutz, Frank Sauer, Jozsef Szalmay  
BANK: DE25-25120510000000000000000 | BIC: COBA3333 | Account no.: 5006030001 | Account no.: 50070001 | Sort code: 50070001













## ► UKCA



Automotive (A)  
Smart Mobility (SMY)

### UK Declaration of Conformity

We as manufacturer hereby declare that the following described equipment when used for its intended purpose is in conformity with the relevant United Kingdom Regulations: Radio Equipment Regulations 2017 (SI 2017 No. 1206, as amended) and if applicable: Equipment and Protective Systems Intended for Use in Potentially Explosive Atmospheres Regulations 2016 (UKS 2016 No. 1107). This declaration of conformity is issued under the sole responsibility of the manufacturer.

|                                     |   |
|-------------------------------------|---|
| <b>Manufacturer</b>                 | Continental Automotive Technologies GmbH<br>Heinrich-Hertz-Str. 45,<br>78052 Villingen-Schwenningen,<br>Germany   |
| <b>Equipment</b>                    | Smart tachograph type DTCO 1381 that is equipped with Global Navigation Satellite System (GNSS) and Dedicated Short Range Communication (DSRC) or that is intended for use in vehicles for the transport of dangerous goods by road (ADR vehicles).   |
| <b>Variants of the equipment</b>    | variants without GNSS and DSRC (no RED):<br>DTCO 1381. xxxxxx0x<br>variants with GNSS and DSRC (RED):<br>DTCO 1381. xxxxxx1x<br>DTCO 1381. xxxxxx2x<br>DTCO 1381. xxxxxx3x<br>variants with GNSS only (RED):<br>DTCO 1381. xxxxxx4x<br>DTCO 1381. xxxxxx5x<br>DTCO 1381. xxxxxx6x<br>variants for ADR vehicles (ATEX/UKEX):<br>DTCO 1381. 2xxxxxx<br>DTCO 1381. 3xxxxxx<br>DTCO 1381. 4xxxxxx<br>DTCO 1381. 7xxxxxx     |
| <b>Type examination certificate</b> | Only applicable for variants with GNSS or DSRC:<br>(EU) RED Type Examination: T818402F-05-TEC<br>Only applicable for ADR variants:<br>ATEX Certificate: TUV03ATEX2324X<br>UKEX Type Certificate: EMA21UKEX0029X   |
| <b>Notified body</b>                | Only applicable for (EU) RED certification:<br>CTC advanced GmbH, Untertürkheimer Str. 6-10,<br>86117 Saarlouis, Germany, CE 0692<br>Only applicable for ADR variants:<br>Notified body for UK type examination:<br><b>Element Materials Technology</b> , Unit 1, Pendle Place,<br>Skelmersdale, West Lancashire, WN8 9PN, United Kingdom,<br>CE 0891<br>Notified body of surveillance of ADR variants (Fast-Track UKCA |

12

Continental Automotive Technologies GmbH | Continental-Platz 1, 38757 Sarnevel, P.O. Box 1 91 | 30071 Hannover  
Company Headquarters | Harrogate | Regulated Court | Management Centre | Management Hannover | HRB 3089 | VAT number: DE341447006  
Managing Director: Klaus Vetter | Taxa F. Fernández | Dr. Anshul Lall | Frank Singer | Heide Balthaus  
Bank for International Payments | BIC: CTCC3333 | Account No. 36050511501000 | SWIFT Code: 36050511  
IBAN: DE36050511501000000000000000000000





Process): **Testing and Certification GmbH, Zertifizierungsstelle**  
 Bochum, Dinnendahlstraße 9, 44809 Bochum CE 0158

**Marking of the equipment**

Only applicable for ADR variants:

II 3 (2) G Ex ec [ib Gb] IIC T6 Gc

Applicable for the above mentioned variants according Radio  
 Equipment Regulations 2017 (SI 2017 No. 1206, as amended):

EN 300 328 V2.2.2, EN 300 674-2 V2.1.1, EN 303 413 V1.2.1  
 EN 301 489-1 V2.3, EN 301 489-3 V2.3.0 (Draft), EN 301 489-  
 17 V3.2.5 (Draft), EN 301 489-19 V2.2.1

EN 62368-1: 2014/AC: 2015/A11: 2017/AC:2017  
 EN 62479:2010

Applicable for the above mentioned ADR variants according  
 Potentially Explosive Atmospheres Regulations 2016 (UKSI  
 2016 No. 1107):

EN IEC 60079-0:2018;  
 EN IEC 60079-7:2015/A1:2018;  
 EN 60079-11:2012

**Other used directives and regulations**

Regulation (EU) No. 165/2014, Regulation (EU) 2016/799, ECE  
 R10 Rev. 06/02

Villingen-Schwenningen, the August 15, 2024  
 Continental Automotive Technologies GmbH

Pierre Blüher  
 Head of Homologation

Ulrich Rothe  
 Head of Quality

The declaration certifies the conformity to the applicable directives and regulations but does not imply any warranty for properties. The safety documentation accompanying the product must be considered in detail.



[https://www.fleet\\_vdo.com/support/ce-certificates/](https://www.fleet_vdo.com/support/ce-certificates/)

2/2

Continental Automotive Technologies GmbH | Continental Platz 1, 30174 Hannover | P O Box 191 | 30001 Hannover  
 Tel: +49 (0)511 933-0 | Fax: +49 (0)511 933-1770 | www.continental-automotive.com  
 Chairman of the Supervisory Board: Ralph Gumpert, Chairman of the Board: Ralph Gumpert, CEO  
 Bank details: Deutsche Bank, Frankfurt | BIC: 25120510 | BLZ: 25120510 | Account no.: 500627983 | IBAN code: 50062003  
 BIK: 251205103000000000

14

## ■ Fylgihlutir að eigin vali

### ▶ DLK snjall niðurhalslykill



Með DLK Smart Download Key geturðu hlaðið niður og geymt gögnin frá DTCO 4.1x og ökumannskortinu í samræmi við lög.

Upphleðsla gagna á VDO Fleet Online Portal er valfrjáls.

Pöntunarnúmer: **2910003149100**

### ▶ DLKPro Download Key- niðurhalslykill S



Með DLKPro niðurhalslyklinum geturðu hlaðið niður og geymt gögnin frá DTCO 4.1x og ökumannskortinu á löglegan hátt.

Pöntunarnúmer: **2910002165200**

### ▶ DLKPro Compact S



Með DLKPro Compact-lesara S má lögum samkvæmt hlaða niður, vista lesa gögn úr DTCO 4.1x og ökumannskorti.

Pöntunarnúmer:

- Evrópa – **2910002165300**
- Evrópa (EE) – **2910002165400**

**► Remote DL 4G**

Með Remote DL 4G frá VDO er hægt að senda niðurlagsgögn til flotastjórnunarkerfis eða úrvinnsluhugbúnaðar með GPRS.

Pöntunarnúmer: **2910002759400**

**► VDO Link**

VDO Link er viðbótareining til að fá aðgang að gögnum ökutækja og ökurita fjarstýrð og í rauntíma, til dæmis fyrir fjarskipti og gjaldtöku.

VDO Link er tengt við DTCCO.

**Gildistími:**

- Fjarskiptatækni er fánleg frá DTCCO 4.1
- Upptaka gjalds er fánleg frá DTCCO 4.1a

Pöntunarnúmer: **AAA2201870110**

**► Hreinsiskífur og hreinsiklútar**

Notaðu hreinsikortin til að þrifa kortarauf DTCO 4.1x.

Þrifaklútar eru notaðir til að þrifa ökumanns- og/eða fyrirtækiskort.

Pöntunarnúmer:

- Þrifakort (12 kort):  
**A2C5951338266**
- Þrifaklútar (12 klútar):  
**A2C5951184966**
- Sett þrifaklútar (6 kort/ 6 klútar):  
**A2C5951183866**

**■ VDO Online Shop-verslun**

Verslunin Online Shop með vörur og þjónustu VDO: [www.fleet.vdo.com](http://www.fleet.vdo.com).

**Breytingayfirlit**

**Útgáfuyfirlit**

**Breytingayfirlit**

**■ Útgáfuyfirlit**

Þessar notkunarleiðbeiningar eiga við um eftirfarandi gerð af ökurita DTCO:

| Staða útgáfu  | Leiðarvísir                 | Breytingar á leiðarvísinum |
|---|-----------------------------|----------------------------|
|  <p>24V</p> <p>AZCXXXXXXXXXXXX</p> <p>X XXX</p> <p>Continental Automotive Technologies GmbH<br/>D-78622 OS-Rillingen<br/>Typ: 1381.1t.<br/>No. m.<br/>Date: MM/YY</p> <p>10 R: 06-4991</p> <p>CE XXXX R 4 1x</p> <p>Núverandi útgáfa: Sjá útprentun „Tæknileg gögn“</p> | <p>BA00.1381.41 100 120</p> | <p>Fyrsta útgáfa</p>       |

| Staða útgáfu | Leiðarvísir          | Breytingar á leiðarvísinum  |
|--------------|----------------------|---|
|              | BA00.1381.41 100 120 | <p>Útgáfa DTCO 4.1a</p> <ul style="list-style-type: none"> <li>• Stækkun gildissviðs í DTCO 4.1 og DTCO 4.1a</li> <li>• Uppfærði nokkra DTCO sýnishornsskjái</li> <li>• Almennar ritstjórnarbreytingar. QR kóða og skjalaskrá uppfærð (síðasta síða)</li> <li>• Bætt við lýsingu á valfrjálsum eiginleika miðstýrðs tungumáls<br/>→ <i>Miðstýrt tungumál (valkostur) [► 105]</i></li> <li>• Lýsing á Bluetooth-tengingu í ökutæki, Bluetooth-tækjastjórnun, Bluetooth-stillingu bætt við Bluetooth-tengingu<br/>→ <i>Bluetooth tenging í ökutæki [► 100]</i><br/>→ <i>Stjórna Bluetooth tækjum [► 101]</i><br/>→ <i>Bluetooth stillingar [► 102]</i></li> <li>• Bætti við VDO Link sem valfrjálstu tæki<br/>→ <i>VDO Link [► 171]</i></li> <li>• Bætt við tollmerki</li> <li>• Útgáfa stýrihugbúnaðarins stækkuð</li> </ul> |

15

**ÁBENDING**

Útgáfustöðu ökurita er að finna í uppsettu formi í útprentun „*Tæknileg gögn*“.

**ÁBENDING**

Leiðarvísirinn á ekki vel við um eldri útgáfur af DTCO.



**Atriðisorðaskrá****Tákn**

|                                  |        |
|----------------------------------|--------|
| Þjónustuaðili .....              | 11     |
| Þrif .....                       | 149    |
| Þrifaklútar (fylgibúnaður) ..... | 172    |
| Þrifakort (fylgibúnaður) .....   | 172    |
| Þyngd ökutækis .....             | 104    |
| Ökumaður-1 Skilgreining .....    | 10     |
| Ökumannskort                     |        |
| Aðgerðir .....                   | 51     |
| Gildi .....                      | 17     |
| Gögn .....                       | 31     |
| Lýsing .....                     | 28     |
| sett í í fyrsta skipti .....     | 54, 67 |
| Skyldur ökumanns .....           | 16     |
| Tekið úr .....                   | 60     |
| Ökuritakort .....                | 28     |
| Sjálfvirkt útkast korts .....    | 154    |
| Stungið í .....                  | 44     |
| Tekið úr .....                   | 47     |
| Þrif .....                       | 149    |

**A**

|                    |        |
|--------------------|--------|
| ADR-útfærsla ..... | 20, 25 |
| Merking .....      | 20     |
| Aðalminni .....    | 31     |

|                                      |        |
|--------------------------------------|--------|
| Gögnum hlaðið niður .....            | 49     |
| Skilgreining .....                   | 11     |
| Aðgangsréttur .....                  | 29     |
| AETR-samningur .....                 | 10     |
| Aksturs- og hvíldartímar .....       | 43     |
| Aksturstímaaðvörðun .....            | 116    |
| Tilkynning .....                     | 108    |
| ATEX vottun .....                    | 160    |
| Athafnir                             |        |
| eftirvinnsla - korti stungið í ..... | 53     |
| Hvíldartími færður inn eftirá .....  | 63     |
| Athafnir handskrifaðar .....         | 58     |
| Athafnir stilltar .....              | 57     |
| Skipt um athöfn .....                | 57     |
| Þegar kort er sett í .....           | 55     |
| Athafnir stilltar sjálfvirkt .....   | 39, 58 |

**B**

|                        |     |
|------------------------|-----|
| Biðstaða .....         | 25  |
| Bilanir                |     |
| Tilkynning .....       | 107 |
| Yfirlit .....          | 115 |
| Birtuskil .....        | 23  |
| Birtustig .....        | 23  |
| Blandaður akstur ..... | 10  |
| Bluetooth .....        | 24  |

|                                  |     |
|----------------------------------|-----|
| par.....                         | 96  |
| Tákn.....                        | 20  |
| Bluetooth tenging í ökutæki..... | 100 |
| Boð                              |     |
| Orsakir .....                    | 43  |
| Skjámynd á skjá.....             | 43  |
| Staðfesting.....                 | 108 |

**C**

|                     |     |
|---------------------|-----|
| CE-yfirlýsing ..... | 160 |
|---------------------|-----|

**D**

|  |     |
|--|-----|
| DLK snjall niðurhalslykill.....            | 170 |
| DLKPro Compact S.....                      | 170 |
| DLKPro Download Key-niðurhalslykill S..... | 170 |
| Dráttur.....                               | 98  |
| DTCO-útgáfa.....                           | 104 |

**E**

|                             |    |
|-----------------------------|----|
| EB 2006/22.....             | 16 |
| EB 561/2006.....            | 16 |
| Eftirlit (vinnslumáti)..... | 26 |
| Eftirlitskort.....          | 29 |
| ESB 165/2014 .....          | 16 |
| Ex-tæki .....               | 25 |

**F**

|                                     |     |
|-------------------------------------|-----|
| Farið út úr gildissviði (Out) ..... | 109 |
| Ferja/ lest                         |     |
| Innsláttur.....                     | 98  |
| Tilkynning .....                    | 109 |
| Fjarstýringu .....                  | 24  |
| Fjarstýrt niðurhal .....            | 49  |
| Framleiðslustaða - skjár .....      | 108 |
| Fyrirtæki (vinnsluhamur) .....      | 26  |
| Fyrirtæki skráð .....               | 72  |
| Fyrirtækiskort                      |     |
| Gögn.....                           | 31  |
| sett í í fyrsta skipti.....         | 71  |
| Sýna númer .....                    | 104 |
| Tekið úr.....                       | 75  |
| Virgni fyrirtækiskortsins.....      | 70  |

**G**

## Gögn

|                                |    |
|--------------------------------|----|
| Hlaðið niður af aðalminni..... | 49 |
| Persónuvernd .....             | 67 |
| Sækja .....                    | 48 |

**H**

## Handvirk síðbúin færsla

|  |     |
|--|-----|
| Þegar kort er sett í .....             | 52  |
| Handvirkar innfærslur .....            | 61  |
| Athafnir færðar fram fyrir aðrar ..... | 65  |
| Athöfnum haldið áfram.....             | 64  |
| Mögulegar leiðréttingar .....          | 61  |
| Hleðsla/losun - valmynd .....          | 98  |
| Hugbúnaðarútgáfa.....                  | 104 |
| Hætta við inntak .....                 | 56  |

**I****Innfærsla**

|  |     |
|--|-----|
| Ökumaður-1/ökumaður-2 - Land .....         | 94  |
| Innsláttur                                 |     |
| Ferja/ lest .....                          | 98  |
| Lok Land færð inn.....                     | 95  |
| Opnið aðgang að viðbótaraðgerðum .....     | 101 |
| Staðartími .....                           | 99  |
| Staðartími Fyrirtæki .....                 | 99  |
| Ökumaður-1 / ökumaður-2 - upphafsland..... | 94  |
| Ökutæki - Out Byrjun / Lok .....           | 97  |
| ITS-gögn.....                              | 10  |
| sleppa .....                               | 68  |

**K****Kennimerki landa**

|                          |        |
|--------------------------|--------|
| Spænsk héruð .....       | 39     |
| Tafla með yfirliti ..... | 39     |
| Kort                     |        |
| biðja um .....           | 62     |
| Meðhöndlun.....          | 48     |
| Stungið í .....          | 44     |
| Tekið úr.....            | 47     |
| Kortarauf .....          | 20, 23 |
| Kveikja á - skjár .....  | 42     |
| Kvörðunarhamur .....     | 27     |

**L**

|                             |        |
|-----------------------------|--------|
| Land - þegar kort er í..... | 53     |
| Landamærastöð .....         | 32     |
| handvirkt .....             | 55     |
| Leiguflutningar.....        | 59     |
| Leyfileg heildarþyngd ..... | 104    |
| Ljósdeyfiing .....          | 23, 25 |
| Læsa valmyndaraðgangi.....  | 89     |

**M**

|                        |     |
|------------------------|-----|
| Markhópur .....        | 11  |
| Miðstýrt tungumál..... | 105 |

**N**

|                      |            |
|----------------------|------------|
| Niðurhalstengi ..... | 10, 20, 24 |
|----------------------|------------|

NUTS0..... 32

## O

Online Shop..... 172

Out (Farið út úr gildissviði) ..... 109

Out of scope ..... 11

inntak ..... 97

## P

Pappírstífla lagfærð ..... 125

Persónugreinanleg gögn ..... 10

Breytingar ..... 95

Persónuvernd ..... 9

Prentari ..... 20

Prentun

ræsa..... 123

stöðva ..... 124

Prófunarskylda fyrir ökurita..... 149

## R

Rafræn undirskrift..... 49

Remote DL 4G ..... 171

Rétt notkun ..... 18

## S

Samsettur hnappur..... 20, 23

Samþykki..... 160

Setjið nýjan prentarappír í ..... 124

Síðbúin færsla

Handvirkar innfærslur ..... 61

handvirkt - þegar kort er fast í..... 52

Skípt um athöfn ..... 23

Skípt um ökumann / ökutæki

Blandaður akstur ..... 67

Kort sett í ..... 66

Lok vaktar ..... 66

Skjámynd

Aksturs- og hvíldartímar ..... 43

Á ferð ..... 42

Undir-/ yfirspenna ..... 152

VDO Counter (valkostur) ..... 116

Venjulegar skjámyndir meðan á akstri stendur..... 42

þegar ökutækið er kyrrstætt..... 78

Ökutæki ..... 103

Skjár ..... 20, 23

Skýringarmyndir

Samsetningin ..... 35

Yfirlit..... 33

Slá inn skráningarnúmer ..... 73

Með smáforriti ..... 24

Sláðu inn hleðslu ..... 59

Sláðu inn land - handvirkt..... 55

|                                       |     |
|---------------------------------------|-----|
| Sláðu inn losun .....                 | 59  |
| Slökkva - skjár .....                 | 44  |
| Staðartími - þegar kort er í .....    | 53  |
| Staðartími Fyrirtæki Innsláttur ..... | 99  |
| Straumrof .....                       | 153 |

## T

|                                      |          |
|--------------------------------------|----------|
| Tákn - Skýringarmyndir .....         | 33       |
| Teymisakstur .....                   | 10, 66   |
| Tilkynningar .....                   | 107, 119 |
| Bilun .....                          | 115      |
| Ferja/ lest .....                    | 109      |
| Merking .....                        | 107      |
| Tímabelti .....                      | 32       |
| Tímar á ökumannskortinu birtir ..... | 79       |
| Tollur (valmynd) .....               | 105      |
| Tungumál                             |          |
| Handvirk stilling .....              | 80       |
| Þegar kort er sett í .....           | 51       |
| Tungumáli                            |          |
| Tilgreindu tungumáli .....           | 46       |
| Tæknilegar upplýsingar .....         | 156      |

## U

|                        |     |
|------------------------|-----|
| UKCA-yfirlýsing .....  | 160 |
| Undirskrift Gögn ..... | 49  |
| Upplýsingar            |     |

|   |     |
|---|-----|
| Auðkenni .....                          | 49  |
| Upplýsingar á skjá                      |     |
| Ökumaður-1/ ökumaður-2 .....            | 102 |
| Upplýsingavarsla .....                  | 31  |
| Upplýsingavörslu .....                  | 31  |
| UTC-tími .....                          | 32  |
| Útgáfufirlit .....                      | 174 |
| Útprintun                               |     |
| Athafnir .....                          | 91  |
| Atvik .....                             | 90  |
| Atvik [Ökutæki] .....                   | 92  |
| Daglegt gildi .....                     | 91  |
| Ekið yfir leyfilegum hámarkshraða ..... | 92  |
| Hraðalínurit .....                      | 93  |
| Hraðayfirlit (valkostur) .....          | 93  |
| Snúningshraðayfirlit (valkostur) .....  | 94  |
| Staða D1/D2 (valkostur) .....           | 93  |
| Tæknileg gögn .....                     | 92  |
| Upplýsingar Ökuritakort .....           | 92  |
| Ökumaður-1/ ökumaður-2 .....            | 90  |
| Ökutæki .....                           | 91  |
| Útprintun: Daglegt gildi .....          | 90  |

## V

|                   |    |
|-------------------|----|
| Vakt hefst .....  | 51 |
| Valmyndaraðgerðir |    |

|  |          |
|--|----------|
| Farið út - handvirkt.....                  | 89       |
| Farið út - sjálfkrafa .....                | 89       |
| farið yfir í .....                         | 88       |
| Valmyndarborð .....                        | 86       |
| Valmyndarhnappar .....                     | 20, 23   |
| Í valmynd .....                            | 44       |
| VDO Counter                                |          |
| Lýsing .....                               | 80       |
| Lýsing á skjámynd .....                    | 81       |
| Skjámynd .....                             | 43       |
| Skjámynd við aðgerðina Vinnutími .....     | 84       |
| Skjámyndir við athöfnina Hvíldartími ..... | 83       |
| Stöðuvísir .....                           | 85       |
| Sýna dagleg gildi .....                    | 84       |
| Sýna vikugildi .....                       | 85       |
| VDO Link .....                             | 171      |
| VDO-gögn .....                             | 10       |
| sleppa .....                               | 68       |
| Venjuleg skjámynd (a).....                 | 42       |
| Venjulegar skjámyndir .....                | 78       |
| Verkstæði annast gagnaöryggi.....          | 152      |
| Verkstæðiskort .....                       | 29       |
| Viðburðir - yfirlit .....                  | 112      |
| Viðmælandi .....                           | 11       |
| Viðvörðun - Aksturstími .....              | 116      |
| Villuboð.....                              | 107, 115 |
| Vinnsla (Vinnsluháttur) .....              | 26       |
| Vinnutímaviðvörðun.....                    | 116      |

|                                      |     |
|--------------------------------------|-----|
| Vottorð - tilkynning rennur út ..... | 112 |
|--------------------------------------|-----|



Continental Automotive Technologies GmbH  
P.O. Box 1640  
78006 Villingen-Schwenningen  
Germany  
[www.fleet.vdo.com](http://www.fleet.vdo.com)

AAA2242910000 / AAA2242910029  
70122070 SPE 000 AC  
BA00.1381.41 100 120  
Tungumál: Íslenska

Version 041a



**VDO**  
Smart on the Road