

Sätta i pappersrulle

- ▶ Tryck på upplåsningsytan på skrivarpanelen och skrivarens låda öppnas.
- ▶ Dra ut skrivarens låda ur DTCO.

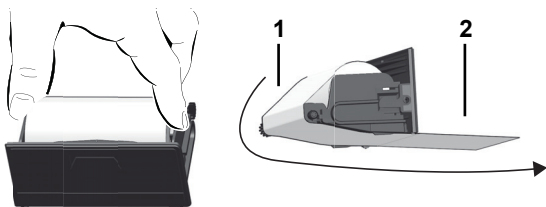

- ▶ Sätt i en ny pappersrulle som bilden visar och styr den över rullen (1).
- ▶ Akta på att pappersrullen i skrivarlådan inte klämmer och att pappersrullens början (2) pekar ut en bit nedanför skrivarfacketts rand!
- ▶ Skjut in skrivarens låda i skrivarfacket, tills den snäpper in.
- ▶ Skrivaren är klar att använda. Du kan starta utskriften.

Meldungen

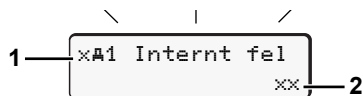

- (1) Piktogramm och meddelandet i klartext
! = Händelse, exempel [!M Färd utan kort]
x = Fel, exempel [xM Givarfel]
M = Körtidsvarning [M1 Rast!]
Anvisning, exempel [M1o Papper slut]

(2) Felkod

För ytterligare meddelanden och åtgärder se bruksanvisning.

Bekräfta meddelande:

- ▶ Tryck 2 x på knappen **OK**, meddelandet slocknar.

Tider på förarkortet/förarkorten

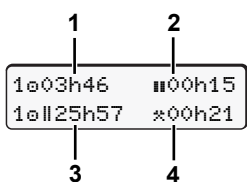

- (1) Körtid "e" efter en giltig rasttid.
- (2) Giltigt uppehåll "h", enligt förordning (EG) nr 561/2006.
- (3) Körtid under två på varandra följande veckor "e||".
- (4) De inställda aktiviteternas varaktighet.

Hämta menyfunktioner

Endast möjlig vid stillastående fordon!

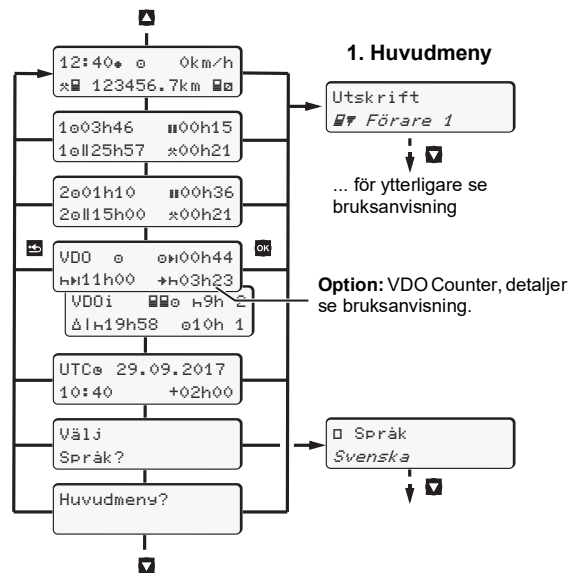

- ▶ Välj ut den önskade visningen med knapparna **▲/▼**.
- ▶ Gå till huvudmenyn genom att trycka på knapp **OK**.
- ▶ Funktionerna **▲/▼** väljs ut stegvis.

Skriva ut dygnsvärde:

- ▶ [Utskrift **M** Förare 1] ... [24h **M** Dygnsvärde] ... [25.10.2017] ... [Utskrift i UTC tid Ja/Nej]

Ange "Out of scope" start / slut:

- ▶ [Ånse **M** Fordon] ... [OUT+ Start] eller [+OUT Slut]

Mata in start färja / tåg:

- ▶ [Ånse **M** Fordon] ... [F Färja/Tåg]
- ▶ Ställa in nuvarande aktivitet.

Ställa in lokal tid:

- ▶ [Ånse **M** Fordon] ... [L Lokal tid] ...
- ▶ Ställa in lokal tid i steg om ± 30 minuter.

EXPLOSIONSFARA

Vid lastning och lossning av farligt gods i potentiellt explosiva miljöer, observera:

- ▶ Båda kortplatser måste vara stängda.
- ▶ Skrivarens draglåda måste vara stängd.
- ▶ Skyddet av framsidans gränssnitt måste vara stängt.
- ▶ Tryck inte på några av färdskrivarens tangenter.
- ▶ Det får inte vara några verkstads-, kontroll- eller företagskort isatta.
- ▶ Inga ytterligare enheter (t.ex. VDO Link) får anslutas.

Förarens Snabbguide

DTCO 1381 – Release 3.0 ... 3.0b



BA00.1381.30 500 107

SV

www.fleet.vdo.com

Manöverelement

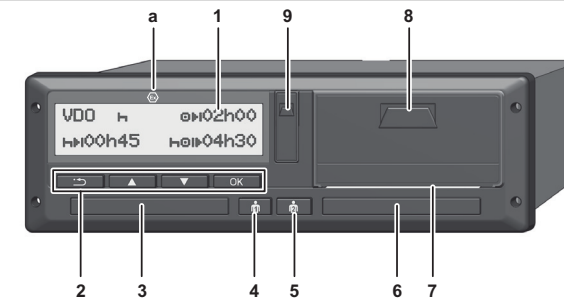

- (1) Display
- (2) Menyknappar
▲/▼ Välj funktionen / valet
OK Bekräfta funktionen / valet
M Lämna menyn, avbryta
- (3) Kortplats 1
- (4) Kombinationsknapp förare-1
Inställning av aktiviteter och utmatning av förarkortet
- (5) Kombinationsknapp förare-2
Inställning av aktiviteter och utmatning av förarkortet
- (6) Kortplats 2
- (7) Avrivare
- (8) Skrivarens låda
- (9) Nedladdningsuttag
(a) Kännetecknet för ADR-Variant

Standardvisning(ar) under körning

- ▶ Tryck på valfri menyknapp, byte till önskad visning.

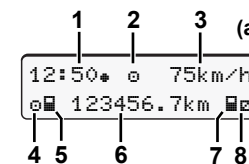

- (1) Klockslag, med "*" = lokal tid
- (2) Driftläge "Drift"
- (3) Hastighet
- (4) Aktivitet förare 1
- (5) Kortsymbol förare 1
- (6) Totalt antal kilometer
- (7) Kortsymbol förare 2
- (8) Aktivitet förare 2

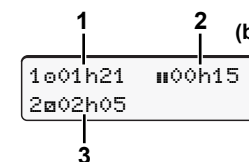

- (1) Körtid "e" förare 1 efter en giltig rasttid.
- (2) Giltigt uppehåll "h", enligt förordning (EG) nr 561/2006.
- (3) Tider för förare 2; tillgänglighetstid "x".

Under optionen "VDO räknare" finns ytterligare en standardvisning; detaljer se bruksanvisning.

Sätta i förarkort / Manuella inmatningar



Den förare 1 som ska köra fordonet, sticker in sitt förarkort i kortplats 1.

- ▶ Eventuellt inkoppla tändningen på ADR-modellen.
- ▶ Vederbörande kombinationsknapp förare-1 trycks ned längre än två sekunder. Kortfacket öppnas.
- ▶ Öppna kortfackets skydd.
- ▶ Sätt i förarkortet i kortfacket.
- ▶ Stäng kortfacket och skjut in det.
- ▶ Följ menystyrningen.

Se till att kortfacken alltid förblir stängda – förutom när du sätter in eller plockar ut ditt förarkort.

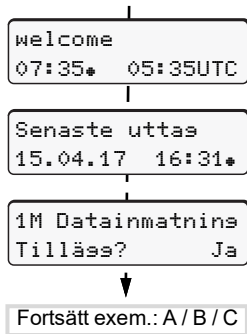

Visas den inställda lokala tiden "07:35*" och UTC-tiden "05:35UTC" (tidsfördröjning = 2 timmar).

Datum och klockslag visas i lokal tid (symbol "*"), när ett kort senast togs ut.

Se till att samtliga aktiviteter registreras på förarkortet.

Tryck "ja", mata in manuellt.

Om du **inte** vill lägga till aktiviteter/vilotider, välj "Nej".

Exempel A:

Uttag (15.04.17) 16:31 Lokal tid
Isättning (18.04.17) 07:35 Lokal tid

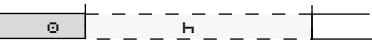

- ▶ Håll knappen **OK** intryckt.
- ▶ Automatiskt hopp till det senaste inmatningsfältet (minuterna blinkar).
- ▶ Släpp knapp **OK** och tryck på den igen.

Visas, när "land slut" har matats in under den sista urtagningen av kortet.

- ▶ Bekräfta inmatningen.

"h" = Körningen kan börja.



Exempel B:

Uttag (24.02.17) 23:32 Lokal tid
Isättning (25.02.17) 02:30 Lokal tid

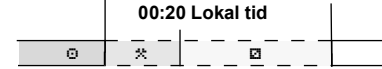

- ▶ Ställ in aktiviteten "*", bekräfta.
- ▶ Ställ in dagen, timmarna, minuterna, bekräfta.
- ▶ Ställ in den nästa aktiviteten "h", bekräfta.
- ▶ Håll knappen **OK** intryckt, (minuterna blinkar).
- ▶ Släpp knapp **OK** och tryck på den igen.
- ▶ Bekräfta inmatningen.



Exempel C:

Uttag (05.11.17) 17:50 Lokal tid
Isättning (14.11.17) 14:00 Lokal tid

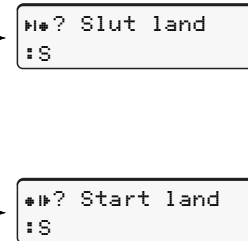
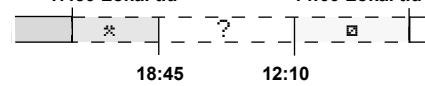

Med knappen **ESC** kan du ...
– avbryta inmatningen av land,
– eller välja ut de möjliga variablerna (ett steg tillbaka) direkt i ett inmatningsblock.

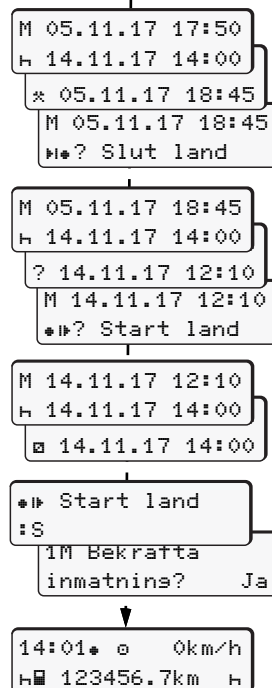

Ta ut förarkort

- ▶ Eventuellt inkoppla tändningen på ADR-modellen.
- ▶ Vederbörande kombinationsknapp trycks ned längre än två sekunder.
- ▶ Följ menystyrningen.

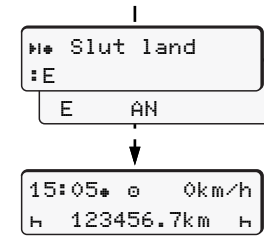

- ▶ Välj, bekräfta land.
- ▶ Välj eventuellt region, bekräfta.
- ▶ Med knappen **ESC** kan du avbryta inmatningen av land när du till exempel vill fortsätta ditt arbetspass.
- ▶ Kortfacket öppnas för urtagningen av färdskrivarkortet.
- ▶ Ta ut förarkort
- ▶ Stäng kortfacket och skjut in det.

Ställa in aktiviteter

- o = Körtid (automatiskt vid körning)
- * = All annan arbetstid (aktivt arbete) (automatiskt vid körningsstopp, för förare-1)
- h = Tillgänglighetstider: Väntetider, passagerartid, vilotid när fordonet är i rörelse (automatiskt vid körning eller körningsstopp, för förare-2)
- h = Raster och viloperioder

- ▶ **Förare 1:** Tryck på kombinationsknappen förare-1 en kort stund tills den önskade aktiviteten (h h *) visas på displayen.
- ▶ **Förare 2:** Tryck på kombinationsknappen förare-2 en kort stund tills den önskade aktiviteten (h h *) visas på displayen.

👉 Vid arbetspassets slut eller vid rast, ställ ovillkorligen in aktiviteten "h"!

Hänvisning till bruksanvisningen

INFORMATION

Den här sammanfattade manualen ersätter inte den av rådets förordning (EU) 2016/799, bilaga IC föreskrivna och detaljerade bruksanvisningen för DTCO 1381.



<http://fleet.vdo.com/manual-dtco30b-sv>