

## Paperirullan asettaminen tulostimeen

- ▶ Avaa tulostinlaatikko painamalla tulostimen paneelin avauspintaa.
- ▶ Vedä tulostinlaatikko DTCO:sta.

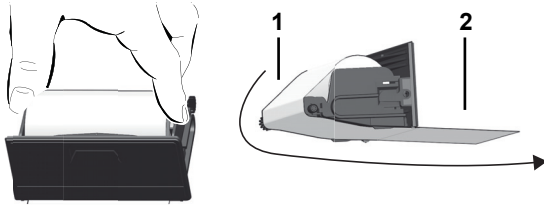

- ▶ Aseta uusi paperirulla kuvan esittämällä tavalla ja ohjaa se ohjausrullan (1) ympäri.

- ▶ Varmista, että paperirulla ei tartu tulostinlaatikkoon ja että paperin alkupää (2) ulottuu tulostinlaatikon reunan alle!

- ▶ Työnnä tulostinlaatikko tulostinlokeroon, kunnes se lukittuu paikalleen.
- ▶ Tulostin on käyttövalmis. Voit aloittaa tulostuksen.

## Viestit

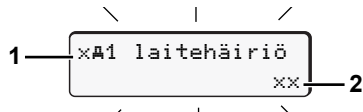

- (1) Kuvakeyhdistelmä ja viestin seloste  
 ! = Tapahtuma, esimerkki [!e] ajo ilman korttia]  
 x = Häiriö, esimerkki [xL anturin häiriö]  
 † = Ajoaikahälytys [†e1 tauko!]  
 Toimintaohje, esimerkki [†e ei paperia]

- (2) Vikakoodi  
 Muut ilmoitukset ja toimenpiteet, katso käyttöohjetta.

## Ilmoitusten vahvistaminen:

- ▶ Paina painiketta **OK** 2 kertaa; ilmoitus sammuu.

## Kuljettajakortin/-korttien ajat

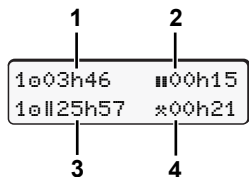

- (1) Ajoaika "e" voimassa olevasta taukoajasta lähtien.  
 (2) Voimassa oleva tauko aika "||", asetuksen (EY) nro 561/2006 mukaan.  
 (3) Kahden viikon ajoaika "e||".  
 (4) Määritetyn toiminnon kesto.

## Valikkotoimintojen kutsuminen esiin

Mahdollista vain ajoneuvon seisoessa!

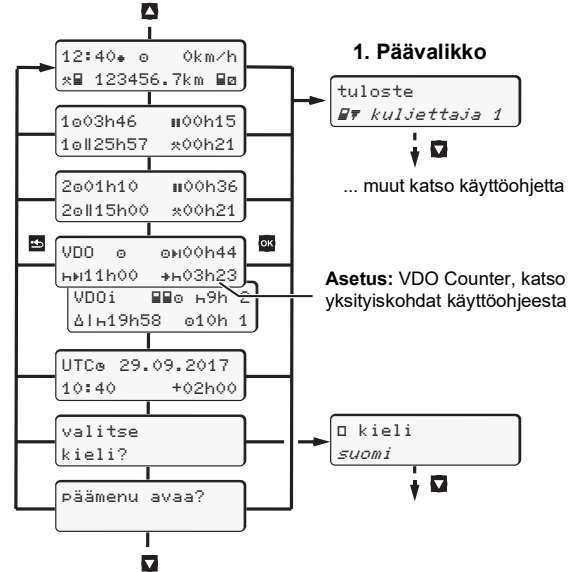

- ▶ Valitse haluttu näyttö painikkeilla **▲/▼**.
- ▶ Avaa päävalikko painikkeella **OK**.
- ▶ Valitse mainitut toiminnot vaihteittain painikkeella **▲/▼**.

## Päivän arvon tulostaminen:

- ▶ [tuloste **▼** kuljettaja 1] ... [24h **▼** päivä] ... [25.10.2017] ... [tuloste UTC-ajassa ok/ei]

## "Out of scope" -toiminnon alun / lopun syöttäminen:

- ▶ [syöttö **A** ajoneuvo] ... [OUT+ alkaa] tai [+OUT loppuu]

## Lautan / junan syöttämisen aloittaminen

- ▶ [syöttö **A** ajoneuvo] ... [e] lautta/juna]
- ▶ Aseta tämänhetkinen toiminto.

## Paikallisen ajan määrittäminen:

- ▶ [syöttö **A** ajoneuvo] ... [e paikallisaika] ...
- ▶ Aseta ± 30 minuutin askelin paikallista aikaa.

## ⚠ RÄJÄHDYSVAARA

### Kun lastaat ja purat vaarallisia aineita räjähdysvaarallisissa ympäristöissä, ota huomioon:

- ▶ Molempien korttipaikkojen on oltava kiinni.
- ▶ Tulostuslaatikon on oltava kiinni.
- ▶ Etuliitännän suojaluukun on oltava kiinni.
- ▶ Älä paina mitään ajopiirturin painikkeita.
- ▶ Korttipaikkaan ei saa olla asetettu mitään korjaamo-, valvonta- tai yrityskortteja.
- ▶ Muita laitteita (esim. VDO Link) ei saa kytkeä.

# Lyhyt ohje kuljettajalle

DTCO® 1381 – Release 3.0 ... 3.0b



BA00.1381.30 500 115

FI

www.fleet.vdo.com

## Ohjauselementit

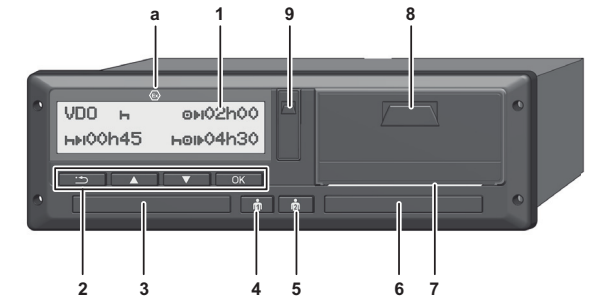

- (1) Näyttö  
 (2) Valikkopainikkeet  
 (3) Korttipaikka-1  
 (4) Yhdistelmäpainike kuljettaja-1  
 (5) Yhdistelmäpainike kuljettaja-2  
 (6) Korttipaikka-2  
 (7) Repäisyreuna  
 (8) Tulostinlaatikko  
 (9) Latausliitäntä  
 (a) ADR-muunnelman tunnus kuljettajakortin ulostyöntö

## Vakionäytöt ajon aikana

- ▶ Paina mitä tahansa valikkopainiketta ja vaihda haluamaasi näyttöön.

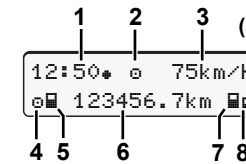

- (1) Kellonaika (ja "\*" = paikallinen aika)  
 (2) Toimintatapa "Käyttö"  
 (3) Nopeus  
 (4) Kuljettajan 1 toiminto  
 (5) Kuljettajan 1 korttisymboli  
 (6) Kokonaiskilometrimäärä  
 (7) Kuljettajan 2 korttisymboli  
 (8) Kuljettajan 2 toiminto

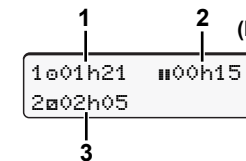

- (1) Kuljettajan 1 ajoaika "e" voimassa olevasta taukoajasta lähtien.  
 (2) Voimassa oleva tauko aika "||", asetuksen (EY) nro 561/2006 mukaan.  
 (3) Kuljettajan 2 aika; valmiusaika "x".

"VDO Counter"-vaihtoehto mahdollistaa yhden lisävakionäytön, katso yksityiskohdat käyttöohjeesta.

## Kuljettajakortin asettaminen laitteeseen / manuaaliset syötöt



**Kuljettaja-1, joka ohjaa ajoneuvoa, työntää ajokortin korttilokeroon-1.**

- ▶ ADR-versiossa kytke sytytys tarvittaessa päälle.
- ▶ Pidä yhdistelmäpainiketta kuljettaja-1 painettuna yli 2 sekuntia. Korttipaikka avautuu.
- ▶ Avaa korttipaikan suojus.
- ▶ Työnnä kuljettajakortti korttipaikan.
- ▶ Sulje korttipaikka ja työnnä sisään.
- ▶ Seuraa valikon kulkua.

**Pidä korttipaikat aina suljettuina – lukuun ottamatta kuljettajakortin asettamista paikoilleen ja poistamista!**

welcome  
07:35 05:35UTC

Näytölle tulevat asetettu paikallinen aika "07:35" ja UTC-aika "05:35UTC" (aikasiirtymä = 2 tuntia).

viimeisin poisto  
15.04.17 16:31

Näytölle tulevat paikallisena aikana päiväys ja kellonaika, jolloin kortti on viimeksi poistettu korttipaikasta (symboli "\*").

1M syöttö  
lisäys? ok

**Varmista, että aktiviteetit on merkitty aukottomasti kuljettajakorttiin!**

Syötä tietoja manuaalisesti valitsemalla "Kyllä".

Jollet halua lisätä aktiviteetteja/lepoaikoja, valitse "Ei".

lisäesimerkki: A / B / C

**Esimerkki A:** Kortin poisto (15.04.17) Kortin asettaminen (18.04.17)  
16:31 Paikallinen aika 07:35 Paikallinen aika

M 15.04.17 16:31  
H 18.04.17 07:35

- ▶ Paina näppäintä **OK** ja pidä alhaalla.
- ▶ Automaattinen hyppäys viimeiseen syöttökenttään (minuutit vilkkuvat).
- ▶ Vapauta painike **OK** ja paina toistamiseen.

Tulee näytölle, jos viimeisen poiston yhteydessä on syötetty "lopetusmaa".

M 15.04.17 16:31  
H 18.04.17 07:35

Maa alkaa  
:FIN

- ▶ Vahvista syöttö.

1M vahvista  
syöttö? ok

07:36 0km/h  
H 123456.7km H

"H" = Ajo voidaan aloittaa.

**Esimerkki B:**

Kortin poisto (24.02.17) Kortin asettaminen (25.02.17)  
23:32 Paikallinen aika 02:30 Paikallinen aika

M 24.02.17 23:32  
H 25.02.17 02:30  
\* 25.02.17 02:30  
\* 25.02.17 00:20

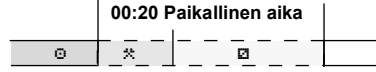

- ▶ Säädä toiminto "\*", vahvista.
- ▶ Säädä päivä, tunnit, minuutit, vahvista.

M 25.02.17 00:20  
H 25.02.17 02:30  
25.02.17 02:30

- ▶ Säädä seuraava toiminto "H", vahvista.
- ▶ Paina näppäintä **OK** ja pidä pohjassa, minuutit vilkkuvat.

Maa alkaa  
:FIN

- ▶ Vapauta painike **OK** ja paina toistamiseen.

1M vahvista  
syöttö? ok

- ▶ Vahvista syöttö.

02:31 0km/h  
H 123456.7km H

**Esimerkki C:**

Kortin poisto (05.11.17) Kortin asettaminen (14.11.17)  
17:50 Paikallinen aika 14:00 Paikallinen aika

M 05.11.17 17:50  
H 14.11.17 14:00  
\* 05.11.17 18:45

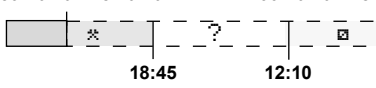

M 05.11.17 18:45  
H 14.11.17 14:00  
? 14.11.17 12:10  
M 14.11.17 12:10  
Maa alkaa  
:FIN

Maa päättyy  
:FIN

M 05.11.17 18:45  
H 14.11.17 14:00  
? 14.11.17 12:10  
M 14.11.17 12:10  
Maa alkaa  
:FIN

Maa alkaa  
:FIN

M 14.11.17 12:10  
H 14.11.17 14:00  
25.02.17 14:00

Maa alkaa  
:FIN

M 14.11.17 12:10  
H 14.11.17 14:00  
25.02.17 14:00

Maa alkaa  
:FIN

M 14.11.17 12:10  
H 14.11.17 14:00  
25.02.17 14:00

Maa alkaa  
:FIN

Maa alkaa  
:FIN

Maa alkaa  
:FIN

1M vahvista  
syöttö? ok

1M vahvista  
syöttö? ok

14:01 0km/h  
H 123456.7km H

14:01 0km/h  
H 123456.7km H

## Ajakortin poistaminen laitteesta

- ▶ ADR-versiossa kytke sytytys tarvittaessa päälle.
- ▶ Pidä vastaavaa yhdistelmänäppäintä pohjassa yli 2 sekuntia.
- ▶ Seuraa valikon kulkua.

Maa päättyy  
:E

- ▶ Valitse maa, vahvista valinta.
- ▶ Tarvittaessa valitse alue, vahvista se.

E AN

- ▶ Näppäimellä **ESC** voit keskeyttää maan syötön, jos esimerkiksi haluat jatkaa työvuoroasi.

15:05 0km/h  
H 123456.7km H

- ▶ Korttipaikka avataan kuljettajakortin poistamista varten.
- ▶ Ajajakortin poistaminen laitteesta.
- ▶ Sulje korttipaikka ja työnnä sisään.

## Toimintojen määrittäminen

- o = Ajoaika (automaattisesti ajon aikana)
- \* = Kaikki muut työajat (automaattinen ajoneuvon pysäytyksessä, kuljettajalle-1)
- o = Valmiusajat Odotusajat, apukuljettaja-ajat, nukkumisaika ajaessa (automaattinen ajossa tai ajoneuvon pysäytyksessä, kuljettajalle-2)
- H = Tauot ja lepoajat

- ▶ **Kuljettaja-1:** Paina yhdistelmänäppäintä kuljettaja 1 lyhyesti niin monta kertaa, kunnes haluttu toiminto (H o \*) ilmestyy näyttöön.
- ▶ **Kuljettaja-2:** Paina yhdistelmänäppäintä kuljettaja 2 lyhyesti niin monta kertaa, kunnes haluttu toiminto (H o \*) ilmestyy näyttöön.

- ☞ Vuoron loppuessa tai tauon alkaessa säädä ehdottomasti toiminto "H"!

## Viittaus käyttöohjeeseen

### HUOMAUTUS

Tämä pikaopas ei korvaa asetuksen (EU) 2016/799 liitteessä IC kuvattua DTCO 1381:n yksityiskohtaista käyttöohjetta.



<http://fleet.vdo.com/manual-dtco30b-fi>