

## Wymiana rolki papieru

- Nacisnąć powierzchnię odblokowującą na panelu drukarki. Otworzy się szuflada drukarki.
- Wyciągnąć szufladę z drukarki.

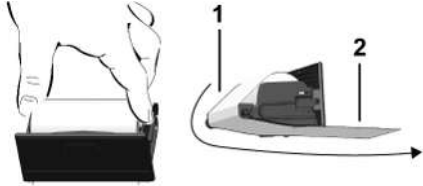

- Włożyć nową rolkę papieru i papier poprowadzić poprzez wałek (1).

## WSKAZÓWKA

Uważać, aby rolka papieru nie była zakleszczona w szufladzie drukarki oraz aby początek taśmy papieru (2) wystawał pod krawędzią szuflady drukarki, służącą do odrywania taśmy papieru.

- Wsunąć szufladę do wnętrza drukarki aż do zatrzaśnięcia. Drukarka jest gotowa do pracy.

## Komunikaty

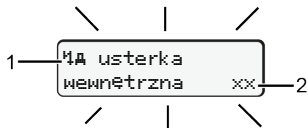

(1) Piktogram komunikatu

- ! Zdarzenie; Przykład: [!e jazda bez karty]
- x Usterka; Przykład: [xL awaria nadajnika]
- ⚠ Ostrzeżenie dotyczące czasu jazdy; Przykład: [⚠1 przerwa!]
- ⚠ Wskazówka dotycząca obsługi; przykład [⚠o brak papieru]

(2) Kod błędu

Komunikaty i środki zaradcze: patrz instrukcja obsługi.

### Potwierdzanie komunikatów:

- Nacisnąć 2 razy przycisk **OK**: komunikat znika.

## Wyświetlanie czasów z karty kierowcy

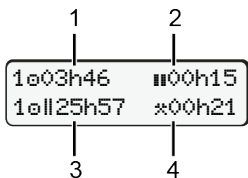

- Czas jazdy e od obowiązującego czasu odpoczynku
- Obowiązujący czasu odpoczynku ■■ według rozporządzenia (WE) nr 561/2006
- Czas jazdy w okresie dwutygodniowym e■
- Czas trwania ustawionej aktywności

## Wywołanie funkcji menu

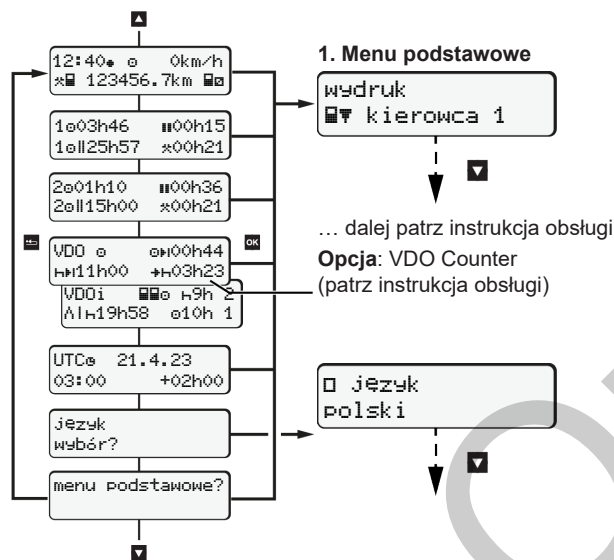

(możliwe tylko podczas postoju pojazdu)

- Przyciskami **▲** / **▼** wybrać odpowiednie wskazanie.
- Przyciskami **OK** wywołać funkcje menu (drugi poziom menu).
- Przyciskami **▲** / **▼** wybrać kolejno wymienione funkcje.

### Wydruk danych dziennych:

- [wydruk **▼** kierowca 1]...[24h **▼** dzień]...[25.10.2018]...  
[wydruk w czasie UTC tak/nie]

### Out of scope – wprowadzenie rozpoczęcia / zakończenia

- [wpisz **A** pojazd]...[OUT+ start] lub [+OUT koniec]

### Prom/ kolej – wprowadzenie rozpoczęcia / zakończenia:

- [wpisz **A** pojazd]... [**+** start] lub [**+** koniec]
- Po [**+** start] ustawić aktualną aktywność.

### Ustawianie czasu lokalnego:

- [wpisz **A** pojazd]...[e czas lokalny]...
- W odstępach ± 30-minutowych ustawić czas lokalny.

## Odsyłacz do instrukcji obsługi

## WSKAZÓWKA

Niniejsza skrócona instrukcja obsługi nie zastępuje szczegółowej instrukcji obsługi tachografu DTCO 1381 wymaganej rozporządzeniem (UE) nr 2016/799 załącznik IC.

## Skrócona instrukcja dla kierowcy

DTCO® 1381 – wersja 4.1

BA00.1381.41 500 117

PL

www.fleet.vdo.com

## Elementy obsługi

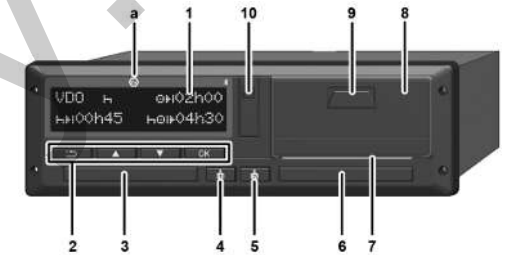

- |                                    |  |
|------------------------------------|--|
| (1) Wyświetlacz                    | (5) Przycisk komb. kierowcy 2*                       |
| (2) Przyciski menu                 | (6) Czytnik 2  |
| <b>▲</b> / <b>▼</b> Wybór funkcji  | (7) Krawędź do odrywania taśmy papieru               |
| <b>OK</b> Potwierdzenie funkcji    | (8) Szuflada drukarki                                |
| <b>ESC</b> Anulowanie menu         | (9) Powierzchnia odblok.                             |
| (3) Czytnik 1                      | (10) Interfejs do pobierania                         |
| (4) Przycisk komb. kierowcy 1* (a) | * Ustawianie aktywności lub wysuwanie karty kierowcy |

## Wskazania w czasie jazdy

- ▲** lub **▼**: Przejść do wskazania standardowego.
- |  |  |
|--|--|
|  | <ol style="list-style-type: none"> <li>Godzina (e = czas lokalny)</li> <li>Tryb pracy Praca</li> <li>Prędkość</li> <li>Aktywność kierowcy 1</li> <li>Symbol kierowcy 1</li> <li>Stan licznika kilometrów</li> <li>Symbol kierowcy 2</li> <li>Aktywność kierowcy 2</li> </ol> |
|--|--|

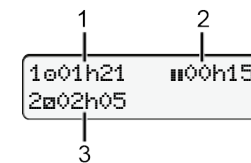

- Czas jazdy e kierowcy 1 od czasu odpoczynku
- Obowiązujący czasu odpoczynku ■■; (WE 561/2006)
- Czas kierowcy 2; czas dyspozycyjności ■

Opcjonalne wskazanie standardowe licznika **VDO Counter** - patrz instrukcja obsługi.

## Włożenie karty kierowcy / Wpisy manualne



Kierowca 1 (kierowca) wkłada swoją kartę do czytnika 1

Czytników muszą być za-wsze zamknięte, za wyjątkiem sytuacji, gdy karta jest wkładana lub wyjmowana.

- W przypadku urządzenia w wersji ADR włączyć zapłon.
- Nacisnąć i przytrzymać przycisk kombinowany kierowcy 1 przez ponad 2 sekundy. Otworzy się czytnik.
- Otworzyć osłonę czytnika.
- Włożyć kartę kierowcy do czytnika.
- Czytnik zamknąć i wsunąć.
- Postępować zgodnie z nawigacją po menu.

10 Maier  
07:35 05:35UTC

ostatnie wyjęcie  
14.04.23 16:31

1M wpis  
manualny? tak

Wskazanie: Nazwisko kierowcy, Czas lokalny **07:35** oraz czas UTC **05:35UTC** (czas letni: + 2 godz.).  
Data/godzina ostatniego wyjęcia karty w czasie lokalnym(●).

**Zwrócić uwagę na to, aby rejestracja aktywności była nieprzerwana.**

**Tak:** dokonać wpisu manualnego.

**Nie:** bez dodawania aktywności/czasów odpoczynku.

Wpisy wyświetlają się ponownie i w razie potrzeby można je skorygować.

### Przykład A: dodanie czasu odpoczynku

M 14.04.23 16:31  
H 17.04.23 07:35

M 14.04.23 16:31  
H 17.04.23 07:35

1M kraj rozpocz.  
:PL

1M wpis  
nr rejestr.? tak

07:36 0km/h  
H 123456.7km

0 Gotowy  
do jazdy

Wyjęcie (15.03.23)  
16:31 czasu lokalnego

Wkładanie (18.03.23)  
07:35 czasu lokalnego

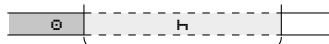

Dodanie czasu odpoczynku

- Nacisnąć i przytrzymać klawisz Przejście do ostatniego pola edycyjnego (pulsują minuty).
- Ponownie nacisnąć przycisk .

**Kraj rozpoczęcia** tylko wtedy, jeśli przy ostatnim wyjęciu karty wprowadzono **kraj zakończenia**.

- Zatwierdzić wpis.
- = Jazda może się rozpocząć.
- Tachograf DTCO wskazuje, że jazda może się rozpocząć, a także czy załoga jest jednoosobowa (●) czy kilkuosobowa (●●).

## Przykład B: Kontynuowanie aktywności

M 27.03.23 23:32  
H 28.03.23 02:30  
\* 28.03.23 02:31  
\* 28.03.23 00:20

M 27.03.23 00:20  
H 28.03.23 02:30  
0 25.02.20 02:44

1M kraj rozpocz.  
:PL  
1M wpis  
tak

02:31 0km/h  
H 123456.7km

Wyjęcie (24.03.23)  
23:32 czasu lokalnego

Wkładanie (25.03.23)  
02:30 czasu lokalnego

00:20 czasu lokalnego

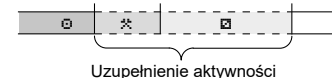

Uzupełnienie aktywności

- Ustawić, zatwierdzić aktywność .
- Ustawić, zatwierdzić dzień, godzinę, minuty.

- Ustawić i zatwierdzić następną aktywność .

- Nacisnąć i przytrzymać klawisz (pulsują minuty).

- Jeszcze raz nacisnąć przycisk .

- Zatwierdzić wpis.

## Przykład C: Kontynuowanie aktywności i wpisywanie aktywności przed innymi

M 03.04.23 17:50  
H 05.04.23 14:00  
\* 03.04.23 18:45

M 03.04.23 18:45  
H? kraj zakończ.  
:PL

M 03.04.23 18:45  
H 05.04.23 14:00

? 05.04.23 12:10

M 05.04.23 12:10  
1M kraj rozpocz.  
:PL

M 05.04.23 12:10  
H 05.04.23 14:00

0 05.04.23 14:00

1M kraj rozpocz.  
:PL

nr rejestr.? tak

14:01 0km/h  
H 123456.7km

Pobranie (05.11.20)  
17:50 Czas lokalny

Wkładanie (14.11.20)  
14:00 Czas lokalny

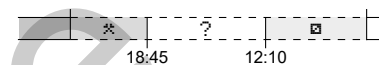

H? kraj zakończ.  
:PL

1M kraj rozpocz.  
:PL

Przyciskiem można:

- anulować wpis kraju
- lub w bloku edycyjnym wybrać bezpośrednio dostępne zmienne (cofnienie).

**Przy pierwszym włożeniu karty kierowcy po dokonaniu manualnego wpisu uzupełniającego wyświetla się zapytanie dotyczące wyrażenia zgody na przetwarzanie danych osobowych; szczegółowe informacje na ten temat patrz instrukcja obsługi.**

## Wijmowanie karty kierowcy

- W przypadku urządzeń w wersji ADR włączyć zapłon.
- Odpowiedni przycisk kombinowany nacisnąć i przytrzymać przycisk przez co najmniej 2 sekundy.
- Postępować zgodnie z nawigacją po menu.

1M kraj zakończ.  
:E  
E AM

15:05 0km/h  
H 123456.7km

- Wybrać kraj i zatwierdzić ten wybór.
- Hiszpania: Wybrać region.
- Chcąc na przykład kontynuować swoją zmianę roboczą, przerwą wprowadzanie danych o kraju za pomocą klawisza . Jeżeli funkcja ta jest dostępna, możliwe jest sporządzenie wydruku karty przed wysunięciem karty.
- Czytnik otwiera się w celu wyjęcia karty kierowcy.
- Wijmowanie karty kierowcy.
- Czytnik zamknąć i wsunąć.

## Ustawianie aktywności

- czas jazdy (rejestrowany automatycznie podczas jazdy)
- \* Wszystkie inne czasy pracy (kierowcy 1 automatycznie w przypadku zatrzymania pojazdu)
- czasy dyspozycyjności (czas oczekiwania, czas spędzony obok kierowcy prowadzącego pojazd w trakcie ruchu pojazdu, czas spędzony przez kierowcę 2 w kuszetce w trakcie ruchu pojazdu)
- H przerwy w pracy i okresy dziennego odpoczynku
- **Kierowca 1/ kierowca 2:** Naciskać przycisk kombinowany kierowcy 1 lub kierowcy 2 do chwili aż wyświetli się odpowiednia aktywność (H ■ \*).

## WSKAZÓWKA

W przypadku zakończenia zmiany roboczej lub przerwy konieczne ustawić aktywność H.

## Automatyczne ustawianie aktywności po włączeniu/wyłączeniu zapłonu (opcja):

18:01 0km/h  
H 123456.7km

Sygnalizowane pulsowaniem aktywności przez ok. 5 sekund na standardowym wskazaniu tachografu (a). Następnie ponownie wyświetlane jest poprzednie wskazanie.

- W razie potrzeby odpowiednio zmienić aktywność.

## Odsyłacz do instrukcji obsługi



PL