



www.fleet.vdo.com

Digitaalinen ajopiirturi – DTCO[®] 3.0 – 3.0b

Käyttöohje yritys ja kuljettaja 

VDO
Smart on the Road

Hyvä käyttäjä,

digitaalinen ajopiirturi **DTCO 1381** järjestelmäkomponentteinen on EY-valvontalaite ja vastaa asetuksen (ETY) 3821/85 liitteen I B teknisiä vaatimuksia sen voimassa olevassa muodossa.

Kerätyt tiedot tukevat ...

- kuljettajaa sosiaalisten määräysten noudattamisessa tieliikenteessä
- ja antavat yrittäjälle (erityisen ohjelman avulla) hyödyllisiä tietoja kuljettajasta ja ajoneuvon käytöstä.



Tämä käyttöohje on tarkoitettu **yrittäjälle** ja **ajohenkilökunnalle**, ja se kuvaa asianmukaista ja asetuksella oikeaksi säädettyä DTCO 1381 -ajopiirturin käyttöä Julkaisu 3.0 – 3.0b. Lue käyttöohje huolellisesti ja tutustu DTCO 1381 -ajopiirturiin.

Lisätietoja DTCO 1381-laitteesta sekä yhteystiedot löydät Internetistä osoitteesta:

www.fleet.vdo.com

Toivomme aina mukavaa ajoa.

*Ystävällisesti Continental Automotive
Technologies GmbH*

© 2024 by Continental Automotive Technologies GmbH

Sisällöstä vastaa:

Continental Automotive Technologies GmbH

P.O. Box 1640

78006 Villingen-Schwenningen

GERMANY

Pidätämme oikeuden tämän käyttöohjeen kuvauksen, tietojen ja kuvien sisältämien teknisten yksityiskohtien muuttamiseen. Jälkipainatus, kääntäminen ja monistaminen ei ole luvallista ilman kirjallista suostumusta.

Versioiden eroavaisuudet	6	Tuotantotila	20	Maan syöttö manuaalisen syötön aikana	35
Yleisiä ohjeita	1	Ajopiirturi ei tarpeen	20	Syötön keskeyttäminen	35
Lukuohje	8	Ajo lautalla tai junalla	21	Aseta toiminto "Ilepoaika"	36
DTCO 1381:n käyttö	9	Toiminta ali- / ylijännitteen kohdalla	21	Työvuoron jatkaminen	37
Lakisääteiset määräykset	10	Jännitteen katkaisu	21	Toiminnot ennen työvuoron aloitusta	38
Kuljettajan velvollisuudet	10	Vika kortin tiedonsiirrossa	22	Toimintojen määrittäminen	39
Yrittäjän velvollisuudet	11	Etuliitäntä	23	Manuaalinen määrittäminen	39
Tulosteiden käyttö	11	Ajopiirturin asetukset	23	Automaattinen määrittäminen	39
Ajopiirturikorctien käyttö	12	DTCO 1381:n kaukosäätö	23	Automaattinen asetus kun virta on kytketty päälle/pois *	39
Ajopiirturikorctien puhdistus	12	Toimintatapa "Yritys"	3	Toimintojen syöttäminen käsin kirjoittamalla	40
Johdanto	2	Yrityskortin toiminnot	26	Kuljettajakortin tietojen lataus	41
Näyttö- ja ohjauselementit	14	Valikkotoiminnot toimintatavalla "Yritys"	26	Kuljettajakortin/-korttien poistaminen laitteesta	42
Lyhyt kuvaus	15	Yrityskortin asettaminen laitteeseen	27	Valintaohjaus kuljettajakortin laitteesta poistamisen jälkeen	43
Käytön ensimmäiset vaiheet	17	Syötä virallinen rekisterinumero	28	Kuljettajan tai ajoneuvon vaihtaminen käytön aikana	44
Yrittäjälle	17	Tietojen tallentamisen valmistelu ...	29	Mukana kuljetettavat asiakirjat	45
Kuljettajalle	17	Yrityskortin poistaminen laitteesta	30	Tulostimen käyttö	5
Näytön versiot	18	Toimintatapa "Käyttö"	4	Paperirullan asettaminen tulostimeen	48
Valmiustila	18	Kuljettajakortin/-korttien asettaminen laitteeseen	32	Tietojen tulostaminen	49
VDO GeoLoc *	18	Manuaaliset syötöt	32		
Sytytys päälle/pois päältä -ohjeet ...	19	Korjausmahdollisuudet	34		
Vakionäyttö/-näytöt	19				
Tietojen näyttö ajoneuvon seistessä	20				
Viestien näyttö	20				

Sisällysluettelo

Tulostuksen aloittaminen	49	Päivän toimintojen tulostaminen	62	Ajoneuvon määräys päälle ja pois ..	69
Tulostuksen keskeyttäminen	49	Tapahtumien tulostaminen	62	Lisätoimintojen käyttöönotto	69
Tulostukseen liittyviä erikoisuuksia .	50	Toimintojen tulostus	62	Päävalikko Näyttö Kuljettaja 1 /	
Paperitukoksen poistaminen	50	Päävalikko Tulostus Ajoneuvo	63	Kuljettaja 2	70
Valikkotoiminnot	6	Päivän toimintojen tulostaminen		Päävalikko Näyttö Ajoneuvo	71
Valikkotoimintojen kutsuminen esiin ..	52	massamuistista	63	Viestit	7
Ajoneuvon seistessä	52	Tapahtumien tulostaminen		Näytölle tulee viesti	74
Näyttö ajon alkaessa	53	massamuistista	63	Viestien ominaisuudet	74
Kuljettajakortin aikojen näyttäminen	53	Ylinopeuksien tulostaminen	63	Viestien kuittaaminen	75
Kielen määrittäminen	53	Teknisten tietojen tulostaminen	63	Yleiskuva tapahtumista	76
VDO Counter *	54	v-kaavion tulostus	64	Yleiskuva häiriöistä	78
VDO Counter näytön rakenne	54	Tilan D1/D2 tulostus *	64	Ajoaikahälytykset	80
Näyttö ajon aikana	55	Nopeusprofiilien tulostaminen *	64	Yleiskuva käyttöohjeista	81
Näytöt toiminnassa "Tauko"	56	Kierroslukuprofiilien tulostaminen * ..	64	Tuotteen kuvaus	8
Näyttö toiminnassa "työaika"	56	Päävalikko Syöttö Kuljettaja 1 /		DTCO 1381:n toimintatavat	86
Vuorokausiarvojen näyttö	57	Kuljettaja 2	65	Ajopiirturikortit	87
Viikkoarvojen näyttö	57	Maan syöttämisen aloittaminen	65	Kuljettajakortti	87
Tilanäyttö	57	Maan syöttämisen lopettaminen	65	Yrityskortti	87
Yleiskuva valikkorakenteesta	59	Ota kauko-ohjaus käyttöön	65	Valvontakortti	87
Valikkotoimintojen välillä		Päävalikko Syöttö Ajoneuvo	67	Korjaamokortti	87
liikkuminen	60	Out-toiminnon alun / lopun		Ajopiirturikorttien lukitseminen	87
Valikon käyttö estetty!	61	syöttäminen	67	Ajopiirturikorttien käyttöoikeudet ...	88
Valikkotoiminnoista poistuminen	61	Lautan/junan syöttämisen		Tallennetut tiedot	89
Päävalikko Tulostus Kuljettaja 1 /		aloittaminen	67		
Kuljettaja 2	62	Paikallisen ajan määrittäminen	67		
		Yrityksen paikallisen ajan			
		säätäminen	68		
		UTC-korjauksen tekeminen	68		

Kuljettajakortti	89	Ajoneuvon päivän tuloste	101	Vaatumustenmukaisuusvakuutukset /
Yrityskortti	89	Tapahtumat / ajoneuvon häiriöt	102	Luvat.....
Massamuisti	89	Ylinopeudet	103	Muistiinpano
VDO GeoLoc *	89	Tekniset tiedot	103	
Ajanhallinta	90	Kuljettajan toiminnot.....	104	
Muuntaminen UTC-aikaan	90	v-kaavio	104	
Huolto ja kunnossapito	91	Tilan D1/D2 kaavio *	104	
DTCO 1381:n puhdistaminen	91	Nopeusprofiilit *	105	
Ajopiirtureiden tarkistusvaatimus	91	Moottorin kierroslukuprofiilit *	105	
Toiminto DTCO 1381:n korjaamisen /		Tulostus paikallisessa ajassa	105	
vaihtamisen yhteydessä	91	Tulostusesimerkkien selitykset	106	
Komponenttien hävittäminen	91	Tietojaksojen selitykset	106	
Tekniset tiedot	92	Tiedostojen merkitykset tapahtumien		
DTCO 1381	92	tai häiriöiden yhteydessä.....	113	
Paperirulla	92	Tiedostojen merkitysten koodit.....	113	
		Tarkemman kuvauksen koodit	115	
Kuvakkeet ja		Liite		
tulostusesimerkit	9		A	
Yleiskuva kuvakkeista	94	Hakusanaluettelo	117	
Kuvakeyhdistelmät	95	Toimintojen automaattinen asetus, kun		
Maakoodit	97	virta päälle / pois	120	
Maatunnukset	98	Lisävarusteet	121	
Tulostusesimerkit	99	DLKPro Download Key	121	
Kuljettajakortin päivätuloste	99	DLKPro TIS-Compact	121	
Kuljettajakortin tapahtumat /		Remote DL 4G	121	
häiriöt	100	Puhdistuskortit ja -liinat	121	

■ Versioiden eroavaisuudet

Tämä sertifioitu käyttöohje on voimassa seuraaville DTCO 1381-laiteversioille:

Laiteversio (näkyvä tyyppikilvessä)	Sertifioitu käyttöohje	Käytön merkittävät ominaisuudet
 <p>Rel. 3.0a/b</p>	BA00.1381.30 100 115	<ul style="list-style-type: none">• Yrityskortin asettaminen uudistettu; ➔ <i>katso sivua 27.</i>• Rekisterinumeron ja rekisteröineen jäsenvaltion syöttö yrityskortilla diagnoosiliitännän kautta; ➔ <i>katso sivua 28.</i>• Kuljettajakortin asettaminen uudistettu; ➔ <i>katso sivua 32.</i>• Uusi tulostimen käyttö; ➔ <i>katso sivua 47.</i>• Ota kauko-ohjaus käyttöön; ➔ <i>katso sivua 65.</i>• Ota lisätoiminnot käyttöön lisenssikoodilla; ➔ <i>katso sivua 69.</i>

 Tämä käyttöohje ei sovellu aiemmille laiteversioille!

Yleisiä ohjeita

Lukuohje

DTCO 1381:n käyttö

Lakisääteiset määräykset

Ajopiirturikorttien käyttö

■ Lukuohje

Tämä käyttöohje sisältää seuraavat asiat:



Varoitus

Varoitus ilmoittaa mahdollisista loukkaantumis- ja onnettomuusvaaroista.



Huomaa!

Tämän symbolin vieressä oleva teksti sisältää tärkeitä ohjeita tietojen häviämisen välttämiseksi, laitevaurioiden estämiseksi ja lakisääteisten vaatimusten täyttämiseksi.



Vinkki

Tämä merkki antaa neuvoja tai tietoja, joiden huomioimatta jättäminen voi aiheuttaa häiriöitä.



Kirja tarkoittaa viittausta muuhun dokumentaatioon.

Käytön vaiheet

1. Tämä merkki tarkoittaa käyttötoimenpidettä – sinun on tehtävä jotain. Vaihtoehtoisesti saat vaiheittaista opastusta valikon muodossa ja kehoituksen syöttää tietoja näytölle.
2. Jatkotoimet on numeroitu juoksevasti.

Symbolit

- * Tähti tarkoittaa erikoisvarustusta. Noudata **ADR-mallin** "☺" ohjeita sekä vaihtoehtoa "**Toimintojen automaattinen asetus kun virta on kytketty päälle/pois**", koska yksittäiset toiminnot riippuvat virran kytkennästä. **VDO Counter** tukee päivittäistä ja viikoittaista suunnittelua, kun olet ajossa.
- ➡ Tämä merkki ilmoittaa, millä sivulla on lisätietoja aiheesta.
- 🔁 Tämä merkki tarkoittaa, että aiheen käsittely jatkuu seuraavalla sivulla.

Valikkoesitys



Vilkkuvat rivit tai merkit valikonäytössä esitetään tässä käyttöohjeessa *kursiivilla (1)*.

Määritelmät

Kuljettaja 1 = Henkilö, joka ajaa ajoneuvoa tällä hetkellä tai myöhemmin.

Kuljettaja 2 = Henkilö, joka ei aja ajoneuvoa.

■ DTCO 1381:n käyttö



Onnettomuusvaara

Ajon aikana näytölle voi tulla viestejä. Lisäksi on mahdollista, että kuljettajakortti työntyy automaattisesti ulos laitteesta.

Älä anna tämän vaikuttaa ajoneuvon ajamiseen, vaan kiinnitä aina koko huomiosi tieliikenteeseen.



Loukkaantumiswaara

Joku voi loukata itsensä avoinna olevaan korttipaikkaan. Avaa korttipaikka vain ajopiirturikortin asettamista varten.



Loukkaantumiswaara

Tulostusmäärästä riippuen lämpötulostuspää voi olla erittäin kuuma! Odota ennen paperirullan asettamista, kunnes tulostuspää on jäähtynyt.



Räjähdyksivaara

DTCO 1381 ADR-muunnelma * on suunniteltu räjähdysalttiissa ympäristössä tapahtuvaan käyttöön.

Noudata vaarallisten aineiden räjähdysalttiissa ympäristössä tapahtuvaa kuljetusta ja käsitteilyä koskevia ohjeita.



DTCO 1381:n vaurioitumisen välttämiseksi on noudatettava seuraavia ohjeita!

- DTCO 1381:n asentavat ja säätävät valtuutetut henkilöt. **Älä tee muutoksia laitteeseen tai sen johtoihin.**
- Älä aseta korttipaikkaan mitään muita kortteja, esimerkiksi luottokortteja, kohokirjoituksella varustettuja kortteja tai metallisia kortteja jne. Ne vahingoittavat DTCO 1381:n korttipaikkaa!

- Käytä vain tyyppihyväksytyjä ja valmistajan suosittelemia paperirullia (alkuperäinen VDO-tulostuspaperi). Kiinnitä tällöin huomiota hyväksymismerkintään.
 - ➔ *Tarkemmin, katso "Paperirulla" sivulla 92.*
- Älä käytä näppäinelementtejä teräväreunaisilla tai terävillä esineillä, esimerkiksi kuulakärkikynillä jne.
- Puhdista laite kevyesti kostutetulla liinalla tai mikrokuitupuhdistusliinalla. (Saatavilla valtuutetusta myynti- ja huoltopisteestä.)
 - ➔ *Katso "Huolto ja kunnossapito" sivulla 91.*



DTCO 1381:n sinetöintiä ja tyyppikilpeä ei saa vaurioittaa. Muussa tapauksessa DTCO 1381 ei vastaa hyväksyntävaatimuksia eivätkä tiedot ole enää luotettavia.

■ Lakisääteiset määräykset



Henkilö, joka tekee ajopiirturiin tai signaalin syöttöön muutoksia, jotka vaikuttavat ajopiirturin rekisteröimisiin tietoihin ja niiden tallennukseen, etenkin

erehdyttämistarkoituksessa, voi rikkoa lakisääteisiä rangaistus- tai järjestyssääntöjä.

Ajopiirturin, ajopiirturikorttien ja tulostettujen asiakirjojen piirrosten väärentäminen, peittäminen tai hävittäminen on kiellettyä.

Lakisääteinen peruste

Digitaalisten ajopiirtureiden käyttöä säännellään asetuksella (EU) N:o 165/2014 yhdessä asetuksen (EY) N:o 561/2006 ja asiaa koskevien kansallisten lakien kanssa. Ne asettavat kuljettajalle ja ajoneuvon haltijalle (yrittäjälle) joukon velvollisuuksia ja vaatimuksia. Seuraava luettelo ei ole täydellinen eikä oikeudellisesti sitova!

► Kuljettajan velvollisuudet

- Kuljettajan tulee huolehtia kuljettajakortin ja ajopiirturin määräysten mukaisesta käytöstä.
- Toiminta ajopiirturin virhetoiminnoissa:
 - Ajajan täytyy merkitä erilliselle paperille tai paperirullan kääntöpuolelle toimintoja koskevat tiedot, joita ajopiirturi ei ole enää rekisteröinyt tai tulostanut moitteettomasti.
 - ➔ *Katso "Toimintojen syöttäminen käsin kirjoittamalla" sivulla 40.*
 - Jos paluu yrityksen sijaintipaikkaan ei voi tapahtua viikon sisällä, ajopiirturi täytyy korjauttaa valtuutetussa alan korjaamossa matkan varrella.
- Sekäkäytön yhteydessä (käytettäessä ajoneuvoissa sekä analogisia että digitaalisia ajopiirtureita) tarvittavat asiakirjat on pidettävä mukana.
 - ➔ *Katso "Kuljettajan tai ajoneuvon vaihtaminen käytön aikana" sivulla 44.*
- Jos kuljettajakortti katoaa, varastetaan, vaurioituu tai toimii virheellisesti, kuljettajan on ajon alussa ja sen päätteeksi tulostettava DTCO 1381:n päivän tuloste ja varustettava se henkilötiedoilla. Mahdollisesti on lisätävä käsin varallaoloajat ja muut työajat.
 - ➔ *Katso "Toimintojen syöttäminen käsin kirjoittamalla" sivulla 40.*
- Vaurioitumis- tai virhetoimintatilanteessa kuljettajakortti on luovutettava vastuulliselle viranomaiselle tai katoamisesta ilmoitettava määräysten mukaisesti. Uusi kortti on anottava seitsemän päivän sisällä.
- Ilman kuljettajakorttia ajoa saa jatkaa 15 kalenteripäivän ajan, jos se on tarpeen ajoneuvon palauttamiseksi yrityksen sijaintipaikalle.
- Tarkat perusteet kuljettajakortin uusimiselle, korvaamiselle tai vaihtamiselle jäsenvaltioiden muun viranomaisen toimesta on viipymättä ilmoitettava vastuulliselle viranomaiselle.



- Kuljettajan on pidettävä kuljettajakorttia mukanaan ajoneuvossa vähintään 28 kalenteripäivää sen voimassaolon päättymisen jälkeen.
- ▶ **Yrittäjän velvollisuudet**
- Huolehdi siitä, että sen jälkeen kun ajoneuvo on käytetty valtuutetussa huoltoliikkeessä, kalibrointitiedot, kuten ajoneuvon hyväksynyt jäsenvaltio ja viranomaismerkintä, täydennetään viipymättä.
- Yrityskorttia laitteeseen asettaessasi saat mahdollisesti kehotuksen syöttää jäsenvaltion ja ajoneuvon virallisen rekisterinumeron DTCO 1381:een.
➔ *Katso "Syötä virallinen rekisterinumero" sivulla 28.*
- Lukitse yritys DTCO 1381:lle ajoneuvon käyttöön-oton yhteydessä tai käytön päättyessä.
➔ *Tarkemmin, katso "Yrityskortin asettaminen laitteeseen" sivulla 27.*
- Varmista, että ajoneuvossa on käytävissä riittävästi hyväksytyjä paperullia.
- Pidä silmällä ajopiirturin moitteetonta toimintaa. Noudata ajopiirturin tarkastukselle lakisääteisten määräysten nojalla säädettyjä välejä. (Määräaikaistarkastus vähintään kahden vuoden välein.)
- Lataa tiedot DTCO 1381:n massamuistista sekä ajoneuvon kuljettajakortista säännöllisesti ja tallenna tiedot vastaavien lakisääteisten määräysten mukaisesti.
- Teetä korjaukset ja kalibroinnit aina valtuutetussa huoltoliikkeessä.
➔ *Tarkemmin, katso "Ajopiirtureiden tarkistusvaatimus" sivulla 91.*
- Valvo kuljettajien määräysten mukaista ajopiirturin käyttöä. Tarkista säännöllisin väliajoin ajo- ja lepoajat ja mainitse mahdollisista poikkeamista.
- ▶ **Tulosteiden käyttö**
- Huolehdi siitä, etteivät tulosteet vaurioitu (muutu lukukelvottomiksi) valon tai auringonsäteiden vaikutuksesta tai kosteuden tai lämmön vuoksi.
- Ajoneuvon haltijan / yrittäjän tulee säilyttää tulosteet vähintään vuoden ajan.

■ Ajopiirturikorttien käyttö

Ajopiirturikortin omistus oikeuttaa DTCO 1381:n käyttöön. Käyttöalueista ja käyttöoikeuksista on säädetty laissa.

➔ Katso "Ajopiirturikortit" sivulla 87.



Kuljettajakortti on henkilökohtainen. Sen avulla DTCO 1381 tunnustaa kuljettajan.

Kuljettajakortti ei ole siirrettävissä!



Yrityskortti on tarkoitettu digitaalisilla ajopiirtureilla varustettujen ajoneuvojen omistajille ja haltijoille, eikä sitä saa luovuttaa "muille".

Yrityskorttia ei käytetä ajamiseen!



Tietojen häviämisen välttämiseksi ajopiirturikorttia on käsiteltävä huolellisesti ja noudatettava myös ajopiirturikorttien luovuttajan ohjeita.

- Ajopiirturikorttia ei saa taivuttaa eikä taittaa eikä käyttää muihin tarkoituksiin.
- Älä käytä vaurioitunutta ajopiirturikorttia.
- Pidä kosketuspinnat puhtaina, kuivina, rasvattomina ja öljyttöminä (säilytä aina suojakotelossa).
- Suojaa suoralta auringon säteilyltä (älä jätä kojelaudalle).
- Älä säilytä voimakkaiden sähkömagneettisten kenttien välittömässä läheisyydessä.
- Älä käytä viimeisen voimassaolopäivän jälkeen vaan hanki uusi ajopiirturikortti ajoissa ennen voimassaoloajan päättymistä.

► Ajopiirturikorttien puhdistus

Puhdista ajopiirturikortin likaantuneet kosketuspinnat kevyesti kostutetulla liinalla tai mikrokuitupuhdistusliinalla. (Saatavilla valtuutetusta myynti- ja huoltopisteestä.)



Älä käytä ajopiirturikortin kosketuspintojen puhdistamiseen liuotainaineita, kuten ohennetta tai bensiiniä.

Johdanto

Näyttö- ja ohjauselementit
Käytön ensimmäiset vaiheet

Näytön versiot

Etuliitäntä

■ Näyttö- ja ohjauselementit

2

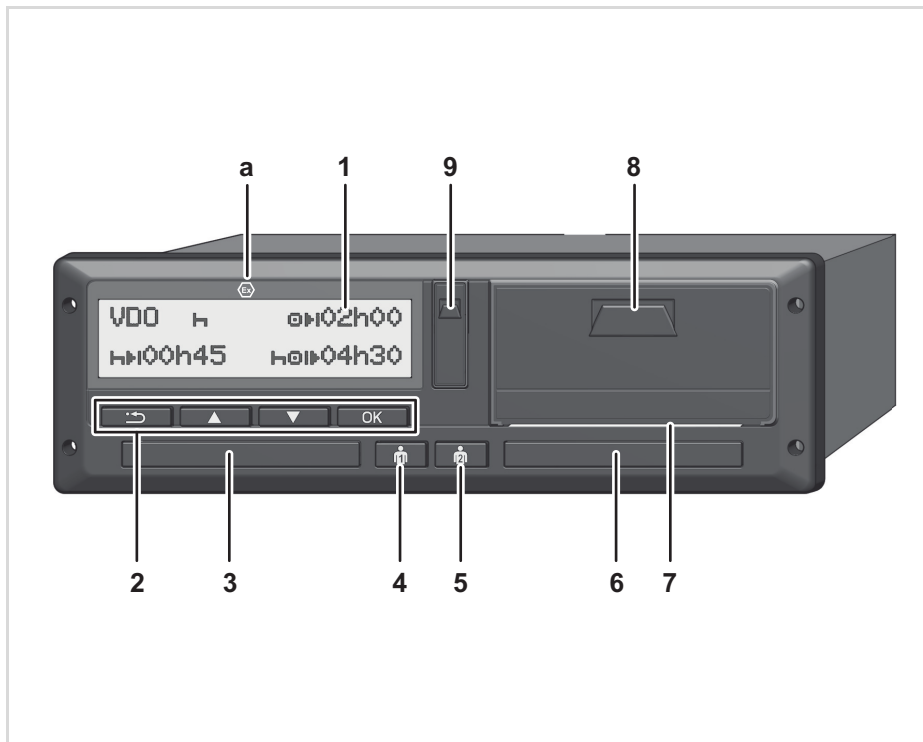

- (1) Näyttö
- (2) Valikkopainikkeet
- (3) Korttipaikka 1
- (4) Yhdistelmäpainike kuljettaja-1
- (5) Yhdistelmäpainike kuljettaja-2
- (6) Korttipaikka 2
- (7) Repäisyreuna
- (8) Tulostinlaatikko
- (9) Tiedonsiirtoliitin

(a) ADR-versiot * tunnus "ADR"
(ADR = vaarallisten aineiden määräykset tienpäällä)

DTCO 1381 -ajopiirturia voidaan etäkäyttää vastaavilla varusteilla varustettuna.

Huomaa!

Korttipaikkojen suojuksia ei saa poistaa, jotta korttipaikkaan ei pääse pölyä, likaa tai roiskevettä!

Pidä korttipaikat aina suljettuina.

► Lyhyt kuvaus

Näyttö (1)

Kaikki DTCO 3.X -laitteet on varustettu negatiivisella näytöllä.

 Luettavuuden vuoksi näytöt on tässä ohjeessa esitetty käänteisinä.



 Näyttöä ei voi kytkeä kokonaan pois päältä – paitsi valmiustilassa. Näyttö himmennetään vain minimihimmennykseensä.

Ajoneuvon toimintatilasta riippuen esiin tulee erilaisia näyttöjä tai erilaisia tietoja.

➔ *Katso "Näytön versiot" sivulla 18.*

Valikkopainikkeet (2)

Käytä tietojen syöttämiseen, näyttämiseen tai tulostamiseen seuraavia valikkopainikkeita:

  Halutun toiminnon tai valinnan valitseminen selaamalla. (Pitämällä valintanäppäin pohjassa on käytävissä automaattinen selaustoiminto.)

 Valitun toiminnon / valinnan vahvistaminen tai kuittaaminen

 Takaisin viimeiseen syöttökenttään, keskeytä maan syöttö tai poistu vaiheittain valikkotoiminoista.

 Seuraavassa esitetään kaksipainikekäytöllä varustettu etupaneeli graafisesti.

Korttipaikka 1 (3)

Kuljettaja 1, joka kulloinkin aloittaa ajoneuvon ohjaamisen, asettaa kuljettajakorttinsa korttipaikkaan 1.

➔ *Tarkemmin, katso "Kuljettajakortin/-korttien asettaminen laitteeseen" alkaen sivulta 32.*

 Vioittuneet korttipaikkojen suojuukset voidaan vaihtaa. Ota yhteyttä huoltoon.

Yhdistelmäpainike kuljettaja-1 (4)

 Kuljettajan-1 toiminto- ja kortinpoistopainike

Paina painiketta lyhyesti: Toiminto vaihtuu

➔ *Tarkemmin, katso "Toimintojen määrittäminen" sivulla 39.*

Pidä painike painettuna (väh. 2 sekuntia): Korttipaikka avataan ajopiirturikortin asettamista tai poistamista varten.

Yhdistelmäpainike kuljettaja-2 (5)

 Kuljettajan-2 toiminto- ja kortinpoistopainike

Paina painiketta lyhyesti: Toiminto vaihtuu

➔ *Tarkemmin, katso "Toimintojen määrittäminen" sivulla 39.*

Pidä painike painettuna (väh. 2 sekuntia): Korttipaikka avataan ajopiirturikortin asettamista tai poistamista varten.

Korttipaikka 2 (6)

Kuljettaja 2, joka ei aloita ajoneuvon ohjaamista, asettaa kuljettajakorttinsa korttipaikkaan 2 (kaksoismiehitys).

Repäisyreuna (7)

Repäisyreunan avulla voit irrottaa paperirullasta integroidulla tulostimella tehdyn tulosteen.

Tulostinlaatikko (8)

Paperirullan asettamista varten.

 Vikatapauksessa tulostinlaatikko voidaan vaihtaa. Ota yhteyttä huoltoon.

Tiedonsiirtoliitin (9)

Kannen alla on ohjelmointiliitin. Tämän liitännän pääsyoikeudet määräytyvät paikoilleen asetetun ajopiirturikortin mukaan.

➔ *Tarkemmin, katso "Ajopiirturikorttien käyttöoikeudet" sivulla 88.*

ADR-versiot * (a)



Vaarallisia aineita lastattaessa ja purettaessa

- täytyy DTCO 1381-laitteen latausliittymän suojus olla suljettuna
- ei saa painaa mitään ajopiirturin painiketta
- korttipaikkaan ei saa olla asetettu korjaamo-, valvonta- tai yrityskortteja.



Kytke ADR-malleissa tarvittaessa virta päälle voidaksesi käyttää rajoituksitta tulostinta, korttipaikkoja ja näyttöä.

■ Käytön ensimmäiset vaiheet

► Yrittäjälle

1. Rekisteröi yritys DTCO 1381:een.
Aseta yrityskortti haluamaasi korttipaikkaan.
➔ *Tarkemmin, katso "Yrityskortin asettaminen laitteeseen" sivulla 27.*

 Yrityskorttia ei käytetä ajamiseen!

2. Poista yrityskortti sisäänkirjautumisen tai tietojen latauksen jälkeen korttipaikasta.
➔ *Tarkemmin, katso "Yrityskortin poistaminen laitteesta" sivulla 30.*

► Kuljettajalle

1. Aseta kuljettajakorttisi vuoron alussa (työpäivän alkaessa) korttipaikkaan.
➔ *Tarkemmin, katso "Kuljettajakortin/korttien asettaminen laitteeseen" alkaen sivulta 32.*
2. "Manuaalisen syötön" avulla voit täydentää kuljettajakortin toimintoja.
➔ *Tarkemmin, katso "Manuaaliset syötöt" alkaen sivulta 32.*

3. Määritä toimintonäppäimellä toiminto, jonka haluat kulloinkin suorittaa.
➔ *Tarkemmin, katso "Toimintojen määrittäminen" sivulla 39.*
4. Aseta kellonaika paikalliseen aikaan.
➔ *Tarkemmin, katso "Paikallisen ajan määrittäminen" sivulla 67.*

DTCO 1381 on valmis!

5. **Tärkeää!** Aseta tauon tai lepoajan ajaksi piirturin toiminnoksi ehdottomasti "H".
6. Mahdolliset häiriöt laitteessa tai järjestelmän komponenteissa ilmestyvät näytölle. Kuittaa viesti.
➔ *Tarkemmin, katso "Näytölle tulee viesti" alkaen sivulta 74.*
7. Vuoron lopussa (työpäivän päättyessä) tai ajoneuvoa vaihdettaessa poista kuljettajakortti korttipaikasta.
➔ *Tarkemmin, katso "Kuljettajakortin/korttien poistaminen laitteesta" alkaen sivulta 42.*

8. Aiempien päivien toimintoja sekä tallennettuja tapahtumia jne. voit tulostaa tai tuoda näytölle valikon toimintojen avulla.
➔ *Tarkemmin, katso "Valikkotoimintojen kutsuminen esiin" alkaen sivulta 52.*



Voimassa olevia maakohtaisia lakisääteisiä vaatimuksia ei kuvata tässä käyttöohjeessa, ja ne on tarvittaessa huomioitava näiden ohjeiden lisäksi!

■ Näytön versiot

Yleistä

Näyttö koostuu kuvakkeista ja tekstistä, ja kieli valikoituu automaattisesti seuraavasti:

- Näytön kielen määrää kuljettajakortti, joka on asetettu korttipaikkaan 1 tai joka on viimeksi ollut DTCO 1381 -ajopiirturissa.
- Tai ajopiirturikortti, jonka arvo on suurin, esimerkiksi yrityskortti, valvontakortti.

Kielen valinta

Valinnaisesti ajopiirturikortista tapahtuvaan automaattiseen kieliasetukseen voit valita haluamasi kielen yksilöllisesti.

➔ *Tarkemmin, katso "Kielen määrittäminen" sivulla 53.*

► Valmiustila

Käyttötavassa Käyttö "☒" DTCO 1381 kytkeytyy noin 1 minuutin kuluttua valmiustilaan seuraavissa olosuhteissa:

- ajoneuvosta on katkaistu virta,
- eikä mikään viesti ole aktiivinen.



Kun virta kytketään päältä, näytön kirkkaus himmennetään määritettyyn tasoon. Näyttö sammuu minuutin kuluttua (asiakaskohtainen aika). Lisäksi laitteen käyttöä helpottamaan voidaan tietyksi aikaa virran pois päältä kytkemisen jälkeen säätää muu himmennysaste.

Kun DTCO 1381 herätetään valmiustilasta painiketta painamalla, näytön valaistus aktivoituu. Tällä painikkeen painalluksella laite vain aktivoituu eikä painallus käynnistä mitään toimintoa.

Valmiustilasta poistuttaessa DTCO 1381 vaihtaa auton seistessä viimeksi valittuna olleeseen vakionäkymään.



Jos ADR-mallin asetettu himmennysaste on liian suuri, sitä pienennetään.

► VDO GeoLoc *

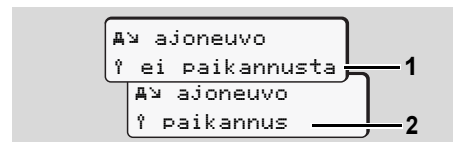

VDO GeoLoc

Sinulla on mahdollisuus kytkeä paikka- ja ajoneuvotietojen kirjaus päälle (2) tai pois päältä (1). ➔ *Tarkemmin, katso "Ajoneuvon määrittäminen" sivulla 69.*

► Sytytys päälle/pois päältä -ohjeet

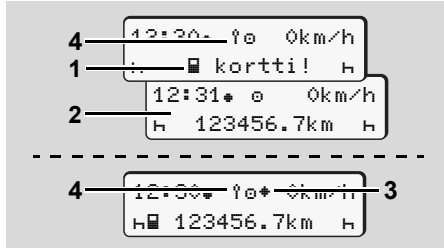

Sytytys päälle/pois päältä -ohjeet

Sytytys päälle: Jos korttipaikassa 1 on ajopiirturikortti, noin 20 sekunnin kuluttua tulee näkyviin ohje (1) ja sen jälkeen vakionäyttö (2).

Kuljettajakortin asettamisen ja manuaalisen lisäyksen jälkeen kuvake (4) vilkkuu noin 5 sekunnin ajan. Tämä tarkoittaa, että paikantaminen on kytketty päälle.

Sytytys pois päältä: Symboli (3) tarkoittaa, että IMS-toiminto on käytettävissä (IMS = Independent Motion Signal = riippumaton liikesignaali).

Symboli (4) tarkoittaa, että toiminto VDO GeoLoc on kytketty päälle.

► Vakionäyttö/-näytöt

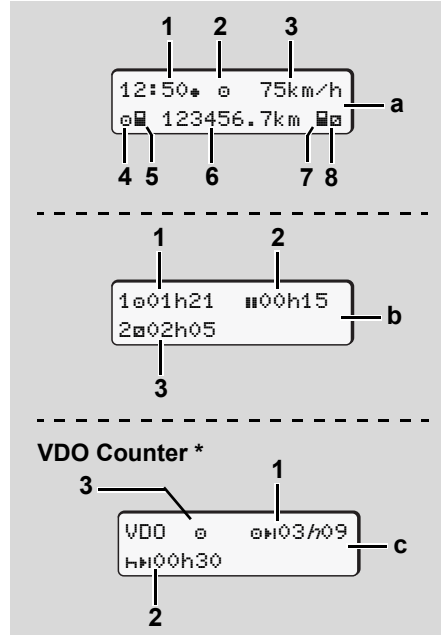

Vakionäytöt ajon aikana

Aiemmin valittu vakionäyttö tulee esiin heti, kun ajoneuvo liikkuu eikä näyttöön tule mitään ilmoitusta.

Voit vaihtaa haluamaasi vakionäyttöön (a), (b) tai (c) painamalla mitä tahansa

valikkopainiketta.

Vakionäyttö (a):

- (1) Kellonaika
symbolin kanssa "*" = Paikallinen aika
ilman symbolia "*" = UTC-aikaa
- (2) Toimintatavan "Käyttö" tunnus
- (3) Nopeus
- (4) Kuljettajan 1 toiminto
- (5) Kuljettajan 1 korttisymboli
- (6) Kokonaiskilometrimäärä
- (7) Kuljettajan 2 korttisymboli
- (8) Kuljettajan 2 toiminto

Vakionäyttö (b):

- (1) Kuljettajan-1 ajoaika "e" voimassa olevasta taukoajasta lähtien.
- (2) Voimassa oleva tauko aika "||" vähintään 15 minuutin ja seuraavien 30 minuuttien osakeskeytyksinä, asetuksen (EY) nro 561/2006 mukaan.
- (3) Kuljettajan 2 aika: Tämänhetkinen toiminto Valmiusaika "e" ja toiminnon kesto.

☞ Kuljettajakortin puuttuessa esiin tulevat ajat, jotka on määritetty kulloisellekin korttipaikalle "1" tai "2".

Asetus: VDO Counter * (c)

- (1) Jäljellä oleva ajoaika "EPI"
("h" vilkkuu = tämä osa näyttöä on tällä hetkellä aktiivinen).
- (2) Seuraava voimassa oleva tauko aika / päivittäinen tai viikoittainen lepoaika "HPI".
➔ *Tarkemmin, katso "VDO Counter" sivulla 54.*
- (3) Asetettu toiminto näytetään.

► Tietojen näyttö ajoneuvon seistessä

Ajoneuvon ollessa pysähdyksissä ja kuljettajakortin ollessa korttipaikassa, voit hakea lisää tietoja kuljettajakortilta.

➔ *Katso "Valikkotoimintojen kutsuminen esiin" sivulla 52.*

► Viestien näyttö

Riippumatta siitä, mitä näytöllä milloinkin on ja seisooko vai liikkuuko ajoneuvo, viestit näytetään aina ensisijaisesti.

➔ *Katso "Näytölle tulee viesti" sivulla 74.*

► Tuotantotila

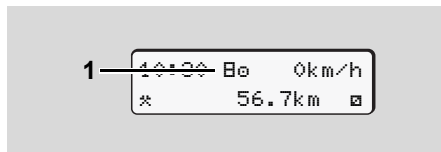

Tuotantotilan näyttö

Jos DTCO 1381:tä ei ole vielä aktivoitu valvontalaitteeksi, esiin tulee "tuotantotila", symboli "E" (1). Korjaamokortin lisäksi DTCO 1381 ei hyväksy muita ajo- piirturikortteja!



Huolehdi siitä, että valtuutettu korjaamo ottaa DTCO 1381:n viipymättä käyttöön määräysten mukaisesti.

► Ajopiirturi ei tarpeen

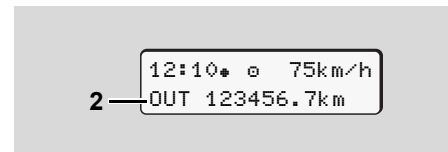

Vakionäyttö (a): Out of scope

Ajoneuvoa käytetään asetuksen voimassaolon ulkopuolella, symboli "OUT" (2). Tämän toiminnon voit määrittää valikon avulla.

➔ *Katso "Out-toiminnon alun / lopun syöttäminen" sivulla 67.*

Seuraavat ajot voivat olla voimassaoloalueen ulkopuolella:

- Ajot ei-yleisillä teillä.
- Ajot AETR-maiden ulkopuolella.
- Ajot, joissa ajoneuvon kokonaispaino ei vaadi DTCO 1381:n määräystenmukaista käyttöä.

Voit vaihtaa vakionäyttöön (b) tai (c) * painamalla mitä tahansa valikkopainiketta,
➔ *katso sivua 19.*

► Ajo lautalla tai junalla

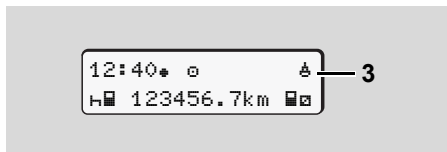

Vakionäyttö (a): Ajo lautalla tai junalla

Ajoneuvo on lautalla tai junassa, symboli "♁" (3).

Tämän toiminnon voit määrittää valikon avulla.

➔ Katso "Lautan/junan syöttämisen aloittaminen" sivulla 67.

👉 Varmista, että tämä toiminto ja tämänhetkinen toimintasi on asetettu ennen ajoneuvon rahtausta.

Voit vaihtaa vakionäyttöön (b) tai (c) * painamalla mitä tahansa valikkopainiketta, ➔ katso sivua 19.

► Toiminta ali- / ylijännitteen kohdalla

👉 Jos jokin korttipaikka on avoinna ylitai alijännitteen aikana, älä aseta ajopiirturikorttia paikalleen.

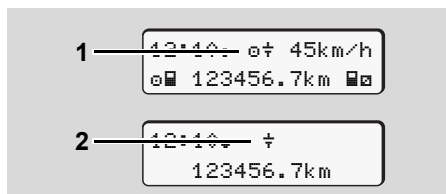

Vakionäyttö (a): Häiriö syöttöjännitteessä

Tällä hetkellä liian pieni tai liian korkea DTCO 1381:n syöttöjännite näytetään vakionäytössä (a) seuraavasti:

Tapaus 1: "♁♁ (1) Alijännite

👉 Ylijännitteen sattuessa näyttö kytetään pois päältä ja painikkeet lukitaan.

DTCO 1381 tallentaa toimintoja edelleen. Tulostus- ja Tietojen näyttö -toiminnot sekä ajopiirturikortin asettaminen korttipaikkaan tai siitä poistaminen eivät ole mahdollisia!

Tapaus 2: "♁" (2)

Tämä tapaus vastaa jännitteen katkaisua. Näkyviin tulee automaattisesti vakionäyttö (a). DTCO 1381 ei voi täyttää tehtäväänsä valvontalaitteena! Kuljettajan toiminnot eivät tallennu.

► Jännitteen katkaisu

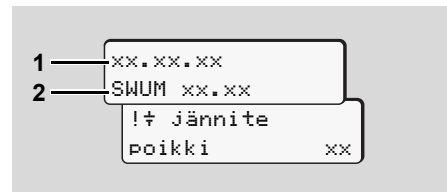

"Jännitteen katkaisu" -viestin näyttö

Kun jännite on jälleen käytettävissä, esiin tulee noin 5 sekunnin ajaksi käyttöohjelmiston versio (1) sekä ohjelmiston päivitysversio (2).

Tämän jälkeen DTCO 1381 ilmoittaa "jännitteen katkeamisesta".



Jos näytölle tulee ajoneuvon jännite jännitteestä huolimatta symboli "⚡", käänny korjaamon puoleen!

Jos DTCO 1381 on vioittunut, sinulla on velvollisuus merkitä toiminnot muistiin käsin.

➔ *Katso "Toimintojen syöttäminen käsin kirjoittamalla" sivulla 40.*

► Vika kortin tiedonsiirrossa

Jos DTCO 1381:n kortin tiedonsiirrossa ilmenee virhe, kuljettajaa pyydetään poistamaan korttinsa.

Kortti poistetaan xx

Korttia poistettaessa yritetään uudelleen muodostaa yhteyttä korttiin. Jos tämä epäonnistuu, käynnistyy viimeksi tälle kortille tallennettujen tapahtumien tulostus.



Tämän ansiosta kuljettaja pystyy vielä dokumentoimaan toimintonsa.

Kuljettajan on allekirjoitettava tuloste.

Lisäksi kuljettaja voi tallentaa kaikki toiminnot (ajoaikoja lukuun ottamatta) kuljettajakortin uudelleen asettamiseen asti.



Kuljettaja voi lisäksi tulostaa ajoneuvoyksikön päivätulosteen ja täydentää ja allekirjoittaa lisätoimintonsa kortin seuraavaan paikalleen asettamiseen asti.



Pidemmän poissaolon – esim. päivä- tai viikkolevon – ajaksi kuljettajakortti on otettava pois korttipaikasta.

■ Etuliitäntä

► Ajopiirturin asetukset

Kuljettaja tai yrittäjä (yrityskortilla) voi tehdä eri asetuksia etuliitännän avulla. Näihin kuuluu esim.:

- rekisterinumeron ja rekisteröintimaan syöttö
- VDO Counterin näyttö
- kauko-ohjaus
- toiminnon vaihto virran ollessa pois päältä
- D1/D2- tilan tunnistus
- tulosteiden logo
- latausmuistutukset
- nopeus- ja käyntinopeusprofiilien tallennus
- lähestyvän ylinopeusrajan varoitus.

► DTCO 1381:n kaukosäätö

DTCO SmartLinkin avulla voidaan DTCO 1381:tä kauko-ohjata Bluetooth-laitteen tai -mittauslaitteen sovelluksella.

Kuljettaja voi aktivoida DTCO 1381:n kauko-ohjauksen ja liittää ajopiirturin koodilla sen mobiililaitteeseen.

➡ *Tarkemmin, katso "Ota kauko-ohjaus käyttöön" alkaen sivulta 65.*

► Rekisterinumeron syöttö

Rekisterinumeron ja rekisteröineen jäsenvaltion syöttö voidaan tehdä myös DTCO SmartLinkin kautta sovelluksella.

Toimintatapa "Yritys"

Yrityskortin toiminnot

Yrityskortin asettaminen laitteeseen

Tietojen tallentamisen valmistelu

Yrityskortin poistaminen laitteesta

■ Yrityskortin toiminnot



Yritys on velvoitettu käyttämään yrityskorttia määräysten mukaisesti.

Huomioi tässä yhteydessä omassa maassasi voimassa olevat lakisääteiset määräykset!

3

Yrityskortti toimii yrityksen tunnisteena ja rekisteröi yrityksen DTCO 1381:een ensimmäisellä kerralla, kun se asetetaan korttipaikkaan. Näin taataan käyttöoikeudet yritykselle määritettyihin tietoihin.

Paikallaan oleva yrityskortti oikeuttaa seuraaviin toimintoihin:

- Yrityksen kirjaaminen sisään ja ulos tässä DTCO 1381:ssä, esimerkiksi ajoneuvon myynnin tai ajoneuvon vuokran päättymisen jne. kohdalla.
- Tarvittaessa (kertaalleen) jäsenvaltion ja ajoneuvon virallisen rekisterinumeron syöttö.
- Massamuistin tietojen ja erityisesti vain tälle yritykselle määritettyjen tietojen käyttö.

- Paikallaan olevan kuljettajakortin tietojen käyttö.
- Tietojen näyttäminen, tulostaminen tai lataaminen latausrajapinnan avulla.



Yrityskortti on tarkoitettu ainoastaan yrityksen tiedonhallintaan, eikä sitä voi käyttää ajamiseen! Ajaessasi yrityskortin kanssa, näkyy ilmoitus.

Yksittäisissä jäsenvaltioissa on olemassa velvollisuus ladata tiedot säännöllisesti. Seuraavissa tapauksessa on suositeltavaa tallentaa tiedot massamuistista:

- ajoneuvon myynti
- ajoneuvon poistaminen käytöstä
- DTCO 1381:n vaihto vikatilanteessa.

► Valikkotoiminnot toimintatavalla "Yritys"

Liikkuminen valikkotoimintojen välillä tapahtuu periaatteessa aina saman systeemiikan mukaan.

➡ *Katso "Valikkotoimintojen kutsuminen esiin" sivulla 52.*

Jos kuitenkin esimerkiksi yrityskortti on korttipaikassa 2, kaikki korttipaikalle määritetyt päävalikot pysyvät lukittuina.

➡ *Katso "Valikon käyttö estetty!" sivulla 61.*

Siinä tapauksessa voit näyttää, tulostaa tai ladata vain korttipaikkaan 1 asetetulla kuljettajakortilla olevat tiedot.

➡ *Katso "Päävalikko Tulostus Kuljettaja 1 / Kuljettaja 2" sivulla 62.*

■ Yrityskortin asettaminen laitteeseen

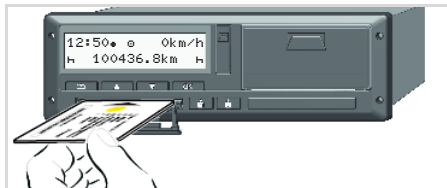

Yrityskortin asettaminen laitteeseen

1. Kytke ADR-malleissa myös virta päälle.
2. Paina toista yhdistelmäpainiketta yli 2 sekunnin ajan.
Asianomainen korttipaikka avautuu.
3. Avaa korttipaikan suojus.
4. Aseta yrityskortti korttipaikkaan siru ylöspäin ja nuoli eteenpäin osoittaen.
5. Sulje suojus ja työnnä korttipaikka paikalleen, niin että se lukittuu paikalleen.

☞ Yrityskortti määrää näytön kielen. Vaihtoehtoisesti voit määrittää haluamasi kielen yksilöllisesti.
 ➔ Katso "Kielen määrittäminen" sivulla 53.

Vaihe / valikonäyttö	Selitys / merkitys
6. 	Tervehdysteksti: Noin 3 sekunnin ajaksi näytölle tulevat asetettu paikallinen aika "12:50" ja UTC-aika "10:50UTC" (3 tunnin ajan siirto kesäaikana).
7. 	Näytölle tulee yrityksen nimi. Palkki ilmoittaa yrityskortin lukemisesta. DTCO 1381 kehottaa mahdollisesti syöttämään virallisen rekisterinumeron. <ul style="list-style-type: none"> • Valitse "Ok" ja vahvista näppäimellä OK, ➔ katso sivua 28.
8. 	Kun yrityskortti asetetaan laitteeseen ensimmäisen kerran, seuraa automaattisesti yrityksen kirjaaminen sisään DTCO 1381:een. Yrityslukitustoiminto on aktiivinen. Sen avulla varmistetaan, että yrityskohtaiset tiedot ovat suojattuja!
9. 	Onnistuneen lukemisen jälkeen esiin tulee vakionäyttö. DTCO 1381:n toimintatapana on "Yritys", symboli "🔒" (1).

► Syötä virallinen rekisterinumero

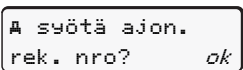
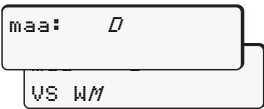
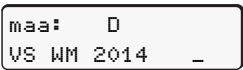
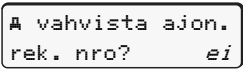
Vaihe / valikkonäyttö	Selitys / merkitys
1. 	Vieressä näkyvä kysymys tulee esiin, <ul style="list-style-type: none"> Valitse "Ok" ja vahvista valinta.
2. 	<ul style="list-style-type: none"> Valitse maa ja vahvista valinta. <p>Ensimmäinen syötettävä kohta vilkkuu "_".</p> <ul style="list-style-type: none"> Valitse haluamasi merkki ja vahvista valinta. Toista menettely, maks. 13 merkkiä.
3. 	<ul style="list-style-type: none"> Jos tarvitset enemmän kirjaimia, paina OK. Vahvista syöttö uudestaan näppäimellä OK.
4. Tarkistustuloste seuraa automaattisesti.	
5. 	<ul style="list-style-type: none"> Tarkasta syöttö! Valitse "Ok" ja vahvista valinta. <p>Jos rekisterinumero on väärä, valitse "Ei" ja vahvista valinta. Vaihe 1 tulee esiin, toista syöttö.</p>

Huomautus: Virallinen rekisterinumero syötetään vain kerran. Syötä rekisterinumero DTCO 1381 -laitteeseen tarkalleen niin kuin se on merkitty ajoneuvon rekisterikilpeen. Kaikki muut muutokset ovat mahdollisia vain valtuutetun ammattikorjaamon kautta korjaamokortin avulla.

Syöttö:

Valitse haluamasi toiminto näppäimellä ▲ tai ▼ ja vahvista valinta näppäimellä **OK**.

Syötön korjaus:

Navigoi näppäimellä **←** vaiheittain edelliseen kohtaan ja toista syöttö tai syötöt.

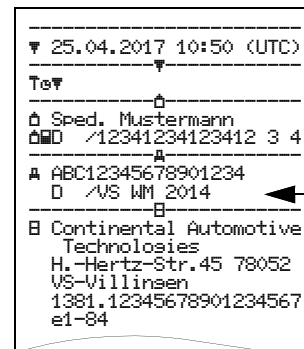
Tuloste: Tekniset tiedot

■ Tietojen tallentamisen valmistelu



Räjähdyksvaara

Noudata vaarallisten aineiden räjähdysalttiissa ympäristössä tapahtuvaa kuljetusta ja käsittelyä koskevia ohjeita.

Vaarallisia aineita lastattaessa ja purettaessa ...

- suojakannen (1) on oltava kiinni
- eikä tietojen lataus saa olla käynnissä.

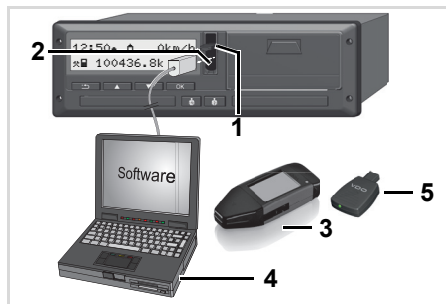

Ohjelmointiliitännäsen kytkeminen

1. Nosta suojus (1) ylös.
2. Liitä kannettava tietokone (4) tiedonsiirtoliittimeen (2).
3. Käynnistä lukuohjelma.
4. Tai aseta latausavain (3) tiedonsiirtoliittimeen.



DTCO SmartLinkin (5) avulla tiedonsiirto DTCO 1381:n ja Bluetooth-laitteen välillä on mahdollista.

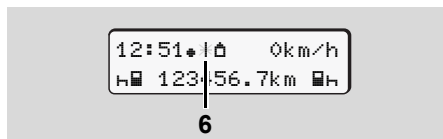

Vakionäyttö (a): Tunnus tiedonsiirto käynnissä
Tiedonsiirron aikana näkyy symboli (6).



Älä missään tapauksessa katkaise yhteyttä tiedonsiirtoliittimeen. Pidä ADR-versioissa * virta kytkettynä päälle.

5. Kun tiedot on ladattu, sulje ehdottomasti jälleen suojakansi (1).

Tietojen tunnus

Ennen tietojen lataamista DTCO 1381 varustaa kopioidut tiedot digitaalisella allekirjoituksella (tunnuksella). Tämän allekirjoituksen avulla tiedot voidaan kohdistaa DTCO 1381:een ja tarkistaa niiden täydellisyys ja aitous.

Langaton tiedonsiirto * (Remote)

Kalustonhallintaohjelmiston avulla käyttö-tiedot voidaan yrityskortin onnistuneen oikeaksi tunnistamisen jälkeen ladata myös etänä-ohjatusti.



Katso tarkat tiedot lukuohjelmasta kulloisestakin dokumentaatiosta!

■ Yrityskortin poistaminen laitteesta

-  Yrityskortin voi poistaa korttipaikasta ainoastaan ajoneuvon ollessa pysähdyksissä!

3



Yrityskortin poistaminen laitteesta

1. Kytke ADR-malleissa myös virta päälle.
2. Vedä kortti ulos korttipaikasta-1 tai korttipaikasta-2; ➔ katso sivua 14.

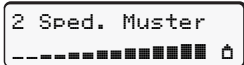
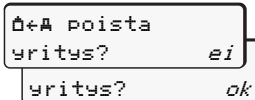
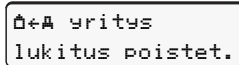
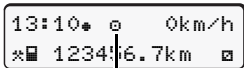
Vaihe / valikkonäyttö	Selitys / merkitys
<p>3. </p>	Näytölle tulee yrityksen nimi. Palkki ilmaisee, että DTCO 1381 siirtää tietoja yrityskortille.
<p>4.  </p>	<p>Älä kirjaa yritystä ulos</p> <ul style="list-style-type: none"> • Valitse "Ei" painikkeilla ▲ / ▼ ja vahvista painikkeella OK. <p>Yrityksen kirjaaminen ulos</p> <ul style="list-style-type: none"> • Valitse "Ok" ja vahvista näppäimellä OK. <p>Yrityslukitustoiminto poistuu käytöstä. Yrityksesi tallennetut tiedot pysyvät kuitenkin lukittuina muilta yrityksiltä!</p>
<p>5. </p>	<p>Yrityskortti vapautuu, esiin tulee vakionäyttö. Mahd. tätä ennen voi näkyä ohje, että määräaikausintatarkastus on ajankohtainen tai yrityskortin voimassaolo on päättymässä, ➔ katso sivua 84.</p> <p>DTCO 1381 on jälleen toimintatavassa "Käyttö", symboli "☐" (1).</p>

Toimintatapa "Käyttö"

Kuljettajakortin/-korttien asettaminen laitteeseen

Toimintojen määrittäminen

Kuljettajakortin tietojen lataus

Kuljettajakortin/-korttien poistaminen laitteesta

Kuljettajan tai ajoneuvon vaihtaminen käytön aikana

■ Kuljettajakortin/-korttien asettaminen laitteeseen



Toimintaohje virran kytkemisen:
Korttipaikasta 1 puuttuu kuljettajakortti.



Asetuksen mukaisten oikeiden toimintatapojen mukaan ja liikenneturvallisuuden vuoksi pyydämme, että asetatte kuljettajakortin/-kortit laitteeseen ainoastaan ajoneuvon ollessa pysähtyksissä!

Kuljettajakortin asettaminen laitteeseen on mahdollista myös ajon aikana, mutta siitä ilmoitetaan tapahtumana ja se tallennetaan.

➔ Katso "Yleiskuva tapahtumista" sivulla 76.

1. Kytke ADR-malleissa myös virta päälle.
2. Paina **kuljettajana-1** Kuljettaja-1-painiketta yli 2 sekuntia. Korttipaikka avautuu.
3. Avaa korttipaikan suojus.
4. Aseta kuljettajakortti korttipaikkaan siru ylöspäin ja nuoli eteenpäin osoittaen.
5. Sulje suojus ja työnnä korttipaikka paikalleen, niin että se lukittuu paikalleen.
6. Tämän jälkeen toimitaan valikko-ohjatusti, ➔ katso sivua 33.
7. Kun kuljettajan-1 kortti on luettu, **kuljettaja-2** asettaa kuljettajakorttinsa korttipaikkaan-2.

Huomaus

Valikko-ohjaus tapahtuu kuljettajakortilla määritellyllä kielellä. Vaihtoehtoisesti voit määrittää haluamasi kielen yksilöllisesti. Valikkotoiminnot kuljettajatietojen näyttöön ja tulostamiseen ovat käytettävissä

vain, kun vastaava kortti on asetettu paikalleen. Siten esim. valikkokohta "Tuloste kuljettaja 2" näytetään vain, kun korttipaikassa 2 on kuljettajakortti. ➔ Katso "Yleiskuva valikkorakenteesta" sivulla 59.

► Manuaaliset syötöt



Asetuksen mukaan ne toiminnot, joita ei voida tallentaa kuljettajakortille, syötetään myöhemmin manuaalisesti. (Toimintojen yksityiskohdat, ➔ katso sivua 39.)

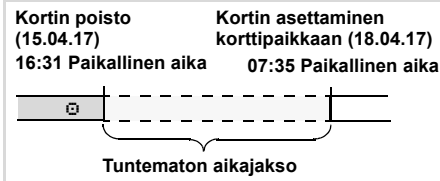

Esimerkki tuntemattomasta aikajaksosta
Joka kerta kuljettajakortin laitteeseen asettamisen jälkeen on mahdollista syöttää seuraavat seikat:



4. Toimintatapa "Käyttö"

Kuljettajakortin/-korttien asettaminen laitteeseen

- Aseta toiminto lepoaika "H";
esimerkki 1, ➔ *katso sivua 36*.
- Työvuoron jatkaminen; esimerkki 2,
➔ *katso sivua 37*.
- Työvuoron jatkaminen, sen päättäminen ja/tai toimintojen suorittaminen ennen työvuoroa; esimerkki 3,
➔ *katso sivua 38*.

Perustoimintatapa

- Valitse haluamasi toiminto, tehtävä tai lukuarvo näppäimillä / syöttökentässä.
- Vahvista valinta näppäimellä .

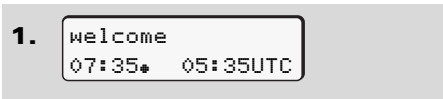

Tervehdysteksti: Noin 3 sekunnin ajaksi näytölle tulevat asetettu paikallinen aika "07:35*" ja UTC-aika "05:35UTC" (aika-siirtymä = 2 tuntia).

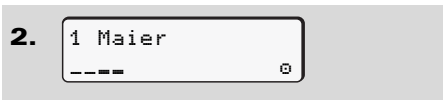

Näytölle tulee kuljettajan sukunimi. Palkki ilmoittaa kuljettajakortin lukemisesta.

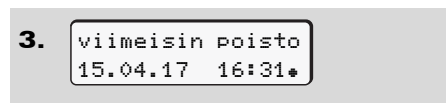

Noin 4 sekunnin ajaksi näytölle tulevat paikallisena aikana päiväys ja kellonaika, jolloin kortti on viimeksi poistettu korttipaikasta (symboli "*").

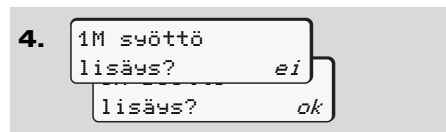

- Jos et halua asettaa mitään toimintoja, valitse "EI"; jatka kohdasta 9.
- Kun valitset "Ok", DTCO 1381 kehottaa sinua syöttämään manuaalisesti.

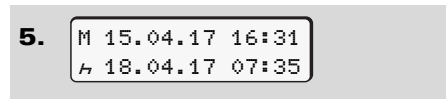

"M" = manuaalinen syöttö;
"H" = toiminnon syöttökenttä vilkkuu

Näyttöön ilmestyy kortin poiston (1. rivi) ja tämänhetkisen asettamisen (2. rivi) välinen aikajakso paikallisena aikana.

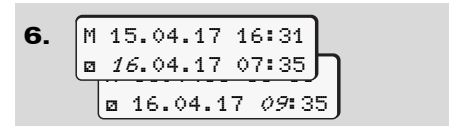

2. rivi = syöttölohko

Voit syöttää loogisesti mahdolliset muuttujat (vilkkuvat syöttökentät) peräkkäin seuraavassa järjestyksessä:
"toiminto – päivä – kuukausi – vuosi – tunti – minuuttia".

Toimenpide päättyy, kun kortin asettamisen ajankohta on saavutettu.

Seuraava kehote tulee näkyviin ennen manuaalisten syöttöjen vahvistamista.

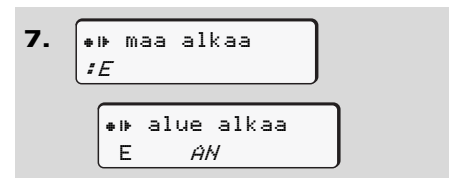

- Valitse maa ja vahvista valinta.
- Valitse tarvittaessa alue ja vahvista valinta.

4

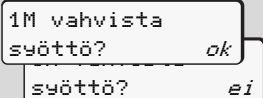

- Näppäimellä  voit keskeyttää maan syötön.

8. 

- Vahvista syöttö painamalla "Ok".
- Valitse "Ei".
➔ Katso "Korjausmahdollisuudet" sivulla 34.

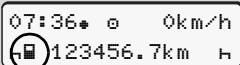
9. 

Vakionäyttö (a) tulee esiin. Aiemmin näkyvillä korttisympolin merkeillä on seuraava merkitys:

- "_" Kuljettajakortti on korttipaikassa.
- "■" Ajon voi aloittaa, tarvittavat tiedot on luettu.



Kuvake "■" näkyy molemmissa korttipaikoissa.

Kun kuljettajan-1 ja kuljettajan-2 kortit ovat paikallaan, ajo voidaan aloittaa heti, kun vähintään kuvake "■" näkyy kuljettajalle-1 ja -2.

Ajamaan lähteminen lopettaa kaikki käsin aloitetut tietojen syötöt. Toisen korttipaikan tietojen syöttäminen käsin ei ole enää mahdollista.



Kuljettajakortin lukemisen aikana yksittäisiä toimintoja ei voi tilapäisesti suorittaa:

- Valikkotoimintojen esiinkutsuminen
- Ajopiirturikortin poistaminen

Valikkonäppäintä tai avausnäppäintä painettaessa näytölle tulee viesti.

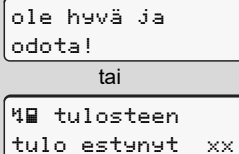

► Korjausmahdollisuudet

Voit valita näppäimellä  (taaksepäin) mahdolliset muuttujat suoraan syöttölohkossa ja korjata ne.

Jos vastaat kysymykseen "M vahvista syöttö?" kieltävästi, vaihe 4 tulee ensin esiin ja sen jälkeen ensimmäinen täydellinen syöttölohko (vaihe 5).

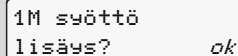
4. 

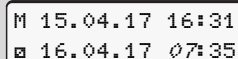
5. 

Nyt voit perätysten korjata mahdolliset muuttujat.



Paina näppäintä , niin pääset seuraavaan syöttökenttään tai seuraavaan täydelliseen syöttölohkoon.

► Maan syöttö manuaalisen syötön aikana

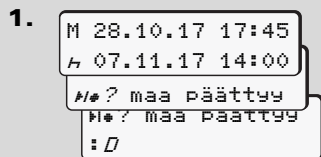

- Valitse ensimmäisessä syöttökentässä "H" symboli "#/#? maa päättyy" ja vahvista valinta. (Mahdollinen vain, kun ensimmäisen manuaalisen syötteen aika ei täsmää maan syötön ajan kanssa viimeisen kortinpoiston yhteydessä.)
- Valitse maa ja vahvista valinta.

Tai:

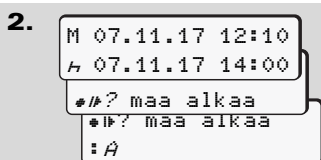

- Valitse symboli "#/#? maa alkaa" ja vahvista valinta.

- Valitse maa ja vahvista valinta.

Maiden valinta

Näytölle tulee ensin viimeksi syötetty maa. Näppäimillä ▲ / ▼ esiin tulevat lopuksi viimeiseksi syötetyt neljä maata. Tunniste. Kaksoispiste maakoodin edessä "E".

Valinta jatkuu aakkosjärjestyksestä alkaen kirjaimesta "A":

- näppäimellä ▲ A, Z, Y, X, W, ... jne.
- näppäimellä ▼ A, B, C, D, E, ... jne.

➔ Katso "Maakoodit" sivulla 97.

☞ Kun painat näppäintä ▲ / ▼ ja pidät sitä pohjassa, valinta nopeutuu (automaattinen toistotoiminto).

► Syötön keskeyttäminen

Jos syöttöprosessin aikana ei syötetä mitään tietoja, näytölle tulee 30 sekunnin kuluttua seuraava viesti:

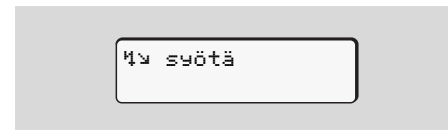

Jos painat näppäintä OK seuraavan 30 sekunnin kuluessa, voit jatkaa syöttämistä.

Tämän ajan jälkeen tai ajon alkaessa kuljettajakortti luetaan loppuun ja vakionäyttö (a) tulee esiin. Syötetyt tiedot vahvistetaan varmistuksen jälkeen. Tämä koskee sekä etäsyöttöä, että manuaalista syöttöä DTCO 1381-laitteeseen.

Manuaalisen syötön keskeytys, koska kuljettajakortti poistettu laitteesta.

➔ Tarkemmin, katso "Korttipyyntö manuaalisen syötön aikana" sivulla 42.

► Aseta toiminto "lepoaika"

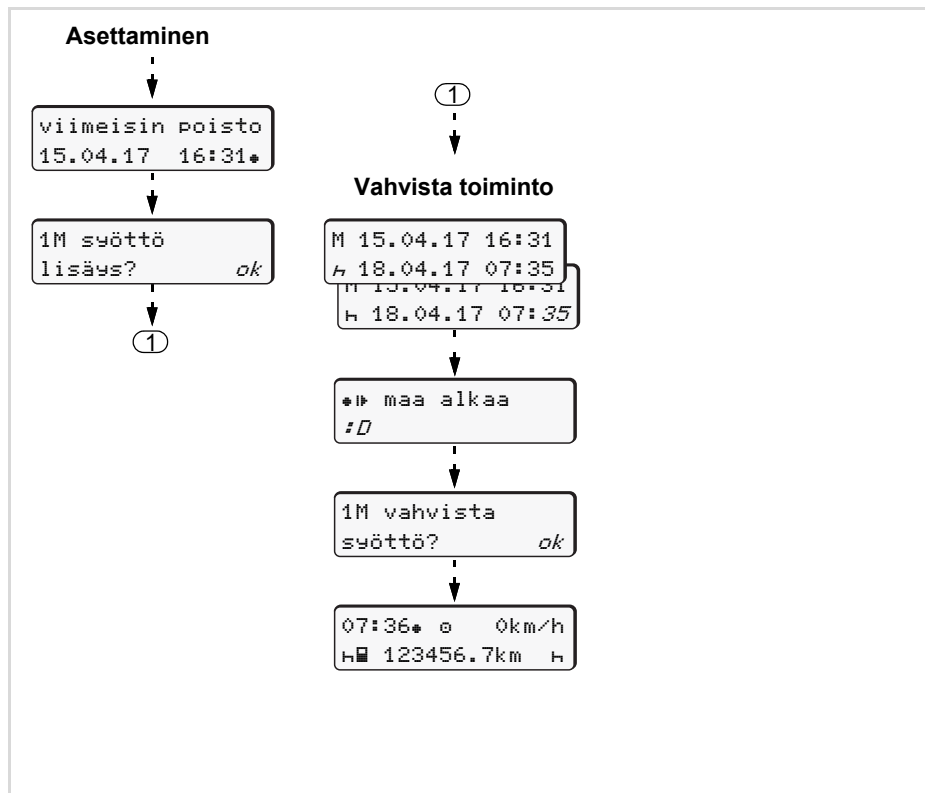

Esimerkki 1:

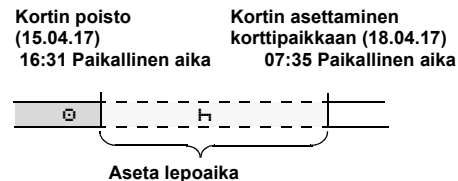

Huomaa: Syöttö tapahtuu paikallisessa ajassa.

1. Paina näppäintä **OK** ja pidä alhaalla.
2. Automaattinen hyppäys viimeiseen syöttökenttään (minuutit vilkkuvat).
3. Vahvista syöttö näppäimellä **OK**.
4. Seuraa valikon kulkua.

► Työvuoron jatkaminen

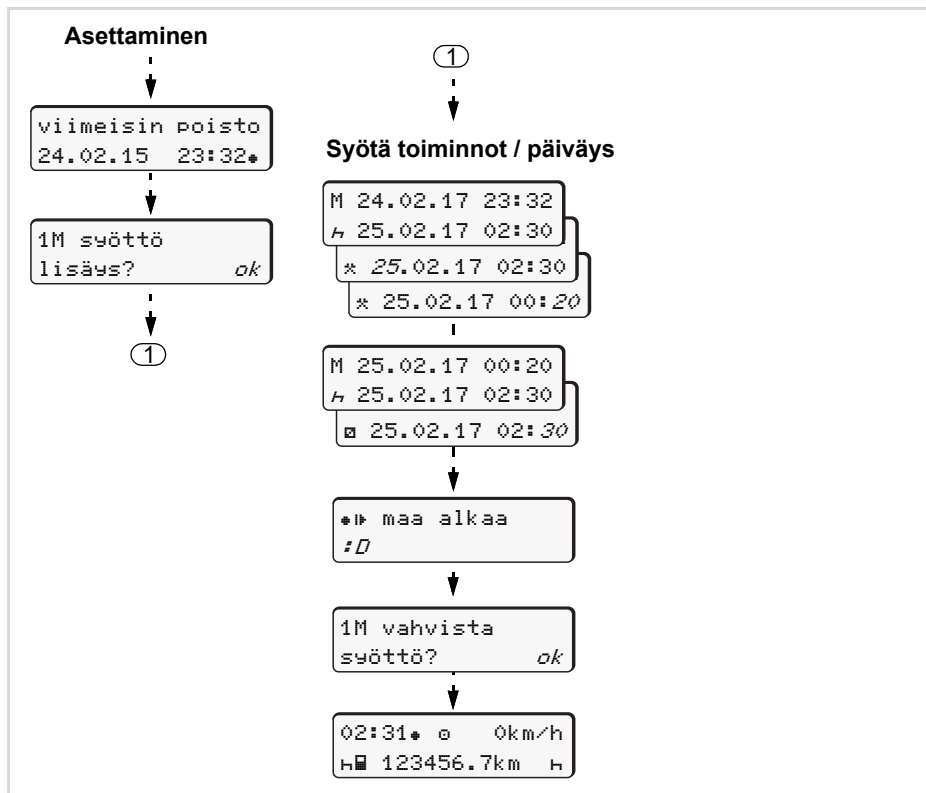

Esimerkki 2:

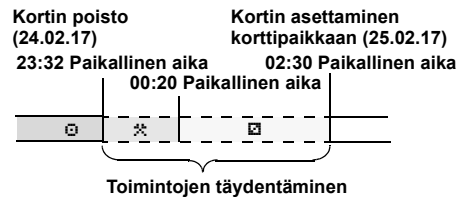

Huomaa: Syöttö tapahtuu paikallisessa ajassa.

1. Säädä ensimmäinen toiminto "*" ja vahvista.
2. Säädä päivä ja vahvista, säädä tunnit ja vahvista, säädä minuutit ja vahvista.
3. Säädä toinen toiminto "▣" ja vahvista.
4. Paina näppäintä **OK** ja pidä pohjassa, minuutit vilkkuvat.
5. Vahvista syöttö näppäimellä **OK**.
6. Seuraa valikon kulkua.

► Toiminnot ennen työvuoron aloitusta

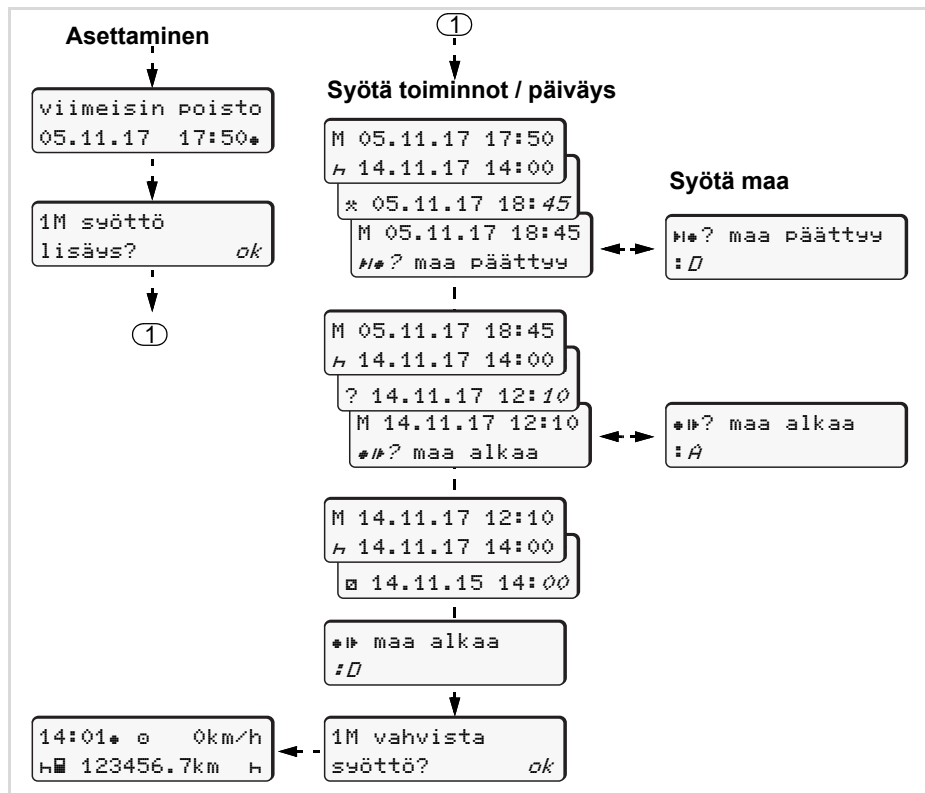

Esimerkki 3:

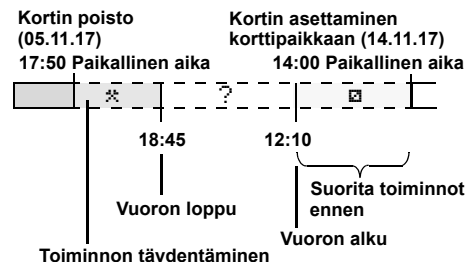

Huomaa: Syöttö tapahtuu paikallisessa ajassa.

1. Säädä ensimmäinen toiminto "*" päiväyksen, kellonajan kanssa ja vahvista.
2. Valitse symboli "H*? maa päättyy" ja vahvista valinta.
3. Valitse maa ja vahvista valinta.
4. Säädä toiminto "?" = tuntematon aika päiväyksen, kellonajan kanssa ja vahvista.
5. Toista samaa systematiikkaa, kunnes kortin asettamisen ajankohta on saavutettu.

■ Toimintojen määrittäminen

- ⊖ = Ajoaika (automaattisesti ajon aikana)
- ⊗ = Kaikki muut työajat
- ⊞ = Varallaoloaika (odotusajat, apukuljettaja-ajat, lepoaika kuljettajan 2 ajaessa)
- ⊞ = Taut ja lepoajat

► Manuaalinen määrittäminen

- ☞ Toimintojen määrittäminen on mahdollista vain, kun ajoneuvo on pysähtyksissä!

Toiminnon asetus

1. Kuljettajana paina **kuljettajan-1** toimintapainiketta; ➔ *katso sivua 14.*

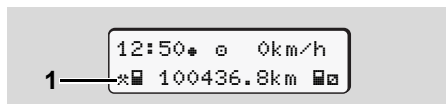

2. Paina painiketta niin usein, kunnes haluttu toiminto (⊞ ⊞ ⊗) ilmestyy näytölle (1). Noin 5 sekunnin kuluttua tulee edellinen näyttö näkyviin.

3. Varakuljettajana paina **kuljettajan-2** toimintapainiketta; ➔ *katso sivua 14.*

► Automaattinen määrittäminen

DTCO 1381 kytkee automaattisesti seuraaville toiminnoille:

kun ...	Kuljettaja 1	Kuljettaja 2
Ajo	⊖	⊞
Ajoneuvon pysäytys	⊗	⊞

⚠ Aseta **ehdottomasti** toiminto "⊞" työvuoron päätyttyä tai tauon aikana. Näin taataan, että VDO Counter * antaa luotettavan laskentatuloksen.

► Automaattinen asetus kun virta on kytketty päälle/pois *

Kun virta on kytketty päälle/pois DTCO 1381 voi kytkeytyä määritetyille toiminnolle, esimerkiksi "⊞".

Toiminto (1) ja/tai (2), joka muuttuu automaattisesti, kun on valittu sytytys päälle tai pois päältä, ilmestyy vakionäyttöön (a) ja vilkkuu n. 5 sekuntia. Seuraavaksi ilmestyy taas edellinen näyttö.

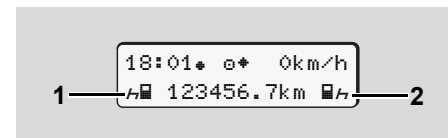

Toiminnon/toimintojen vilkkuminen vakionäytössä (a)

- ☞ Muuta tarvittaessa asetettua toimintoa vastaamaan senhetkistä tehtävääsi.

Huomaus

Toiminto, jonka DTCO 1381:n virran päälle ja pois kytkemisen jälkeen säädetään, voidaan ohjelmoida yrityskortilla (➔ *katso sivua 28.*) tai valtuutetussa huollossa (➔ *katso sivua 120.*) asiakkaan toiveen mukaan.

► Toimintojen syöttäminen käsin kirjoittamalla

Asetuksen mukaan olet kuljettajana velvollinen seuraavissa tapauksissa merkitsemään toiminnot muistiin käsin:

- DTCO 1381 voituttua.
- Jos kuljettajakortti on kadonnut, varastettu tai toimintahäiriössä on DTCO 1381:llä tehtävä päivätuloste ajon alkaessa ja sen jälkeen. Mahdollisesti varallaoloaja ja muut työajat on lisättävä käsin.

Paperirullan kääntöpuolelle voit merkitä toimintoja käsin **(2)** kirjoittamalla ja täydentää tuloste henkilötiedoilla **(1)**.

o *Mustermann Heinz*
 o *F 112345678901234 56*
 A No. *VS-VM 612*
 •+ *VS-Villingen*
 +• *München*
 + km *92 978*
 km + *92 610*
 km *368*
 Dat. *12.10.2017*
Mustermann Heinz
 (Signature)

DTCOPP 1 [E1] 174

Tachograph [E1] 84 [E2] 25

Toimintojen merkintä käsin kirjoittamalla

Henkilökohtaiset tiedot

- o Etu- ja sukunimi
- o Kuljettajakortin tai ajokortin numero
- A No. Ajoneuvon rekisterinumero
- + Työvuoron alkamispaikka
- +• Työvuoron loppumispaikka
- +km km-tiedot työvuoron lopussa
- km+ km-tiedot työvuoron alussa
- km Ajetut kilometrit
- Dat. Päiväys
- Sig. Henkilökohtainen allekirjoitus



Huomioi tässä yhteydessä omassa maassasi voimassa olevat lakisääteiset määräykset!

■ Kuljettajakortin tietojen lataus



Räjähdyksvaara

Noudata vaarallisten aineiden räjähdysalttiissa ympäristössä tapahtuvaa kuljetusta ja käsittelyä koskevia ohjeita.

Vaarallisia aineita lastattaessa ja purettaessa ...

- suojakannen (1) on oltava kiinni
- eikä tietojen lataus saa olla käynnissä.

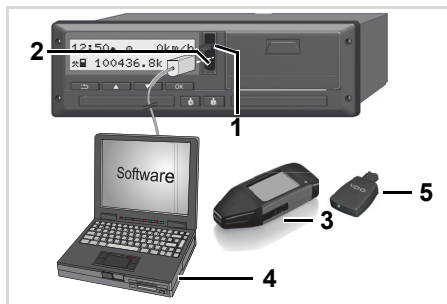

Ohjelmointiliitännänsä kytkeminen



Varmista, että vain yksi kuljettajakortti on asetettu paikoilleen! Muussa tapauksessa tiedonsiirtoa ei tapahdu.

1. Nosta suojus (1) ylös.
2. Liitä kannettava tietokone (4) tiedonsiirtoliittimeen (2).
3. Käynnistä lukuohjelma.
4. Tai aseta latausavain (3) tiedonsiirtoliittimeen.



DTCO SmartLinkin (5) avulla tiedonsiirto DTCO 1381:n ja Bluetooth-laitteen välillä on mahdollista.

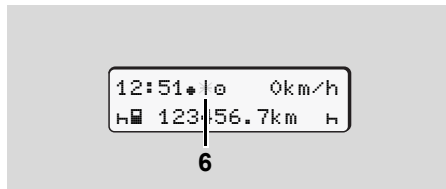

Vakionäyttö (a): Tunnus tiedonsiirto käynnissä
Tiedonsiirron aikana näkyy symboli (6).



Älä missään tapauksessa katkaise yhteyttä tiedonsiirtoliittimeen. Pidä ADR-versioissa * virta kytkettynä ei päälle.

5. Kun tiedot on ladattu, sulje ehdottomasti jälleen suojakansi (1).

Tietojen tunnus

Kopioidut tiedot varustetaan digitaalisella allekirjoituksella (tunnus). Tämän allekirjoituksen avulla kuljettajakortin tiedot voidaan kohdistaa ja tarkistaa niiden täydellisyys ja aitous.



Katso tarkat tiedot lukuohjelmasta kulloisestakin dokumentaatiosta!

■ Kuljettajakortin/-korttien poistaminen laitteesta



Vuoron päätyttyä kuljettajakortti on otettava korttipaikasta.

Kuljettajan tai ajoneuvon vaihtuessa kuljettajakortti on aina poistettava korttipaikasta.

➔ Katso "Kuljettajan tai ajoneuvon vaihtaminen käytön aikana" sivulla 44.



Kuljettajakortin voi poistaa korttipaikasta ainoastaan ajoneuvon ollessa pysähdyksissä!

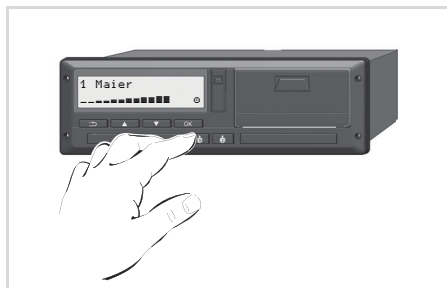

Kuljettajakortin poistaminen laitteesta

1. Kytke ADR-malleissa myös virta päälle.

2. Aseta vastaava toiminto, esimerkiksi vuoron päättyessä "H".
3. Vedä kortti ulos korttipaikasta-1 tai korttipaikasta-2; ➔ katso sivua 14. Tämän jälkeen toimitaan valikko-ohjautusti, ➔ katso sivua 43.

Korttipyyntö manuaalisen syötön aikana

1. Vedä kortti ulos korttipaikasta-1 tai korttipaikasta-2; ➔ katso sivua 14.
2. Valitse ja vahvista seuraavat kysymykset painamalla "Ei".



1M vahvista
syöttö? ei

1M syöttö
lisäys? ei

3. Jatka, ➔ katso sivua 43.

Manuaalinen syöttö keskeytetään, tuntemattomalle ajanjaksolle DTCO 1381 tallentaa toiminnon "?".

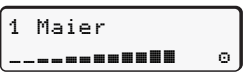
► Valintaohjeus kuljettajakortin laitteesta poistamisen jälkeen

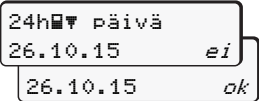
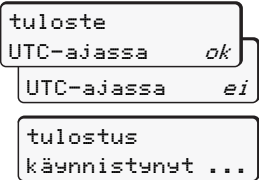
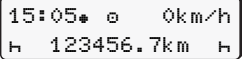
Vaihe / valikkonäyttö	Selitys / merkitys
1. 	Näytölle tulee kuljettajan sukunimi. Palkki ilmaisee, että DTCO 1381 siirtää tietoja kuljettajakortille.
2. 	<ul style="list-style-type: none"> Valitse maa ja vahvista valinta. Valitse tarvittaessa alue ja vahvista valinta. Keskeytä maan syöttö painikkeella , jos esimerkiksi haluat jatkaa työvuoroasi.
3. 	<ul style="list-style-type: none"> Valitse "Ok" ja vahvista, jos tarvitset tulosteen, muussa tapauksessa vahvista valitsemalla "Ei".
4. 	<ul style="list-style-type: none"> Vahvista valitsemalla "Ok", jos haluat tulosteen UTC-ajassa (lainmukainen määräys). Kun valitset ja vahvistat "Ei", saat tulosteen paikallisessa ajassa. <p>Kun toiminto on valittu, näytölle tulee toimenpiteen jatko.</p>
5. 	Kuljettajakortti vapautuu, esiin tulee vakionäyttö (a).

Valitse maa näppäimellä ▲ tai ▼ ja vahvista valinta näppäimellä .

Vaihtoehto DTCO 3.0a/b

Näytölle voi sitä ennen mahdollisesti ilmestyä huomautus, että kuljettajakortin voimassaolo umpeutuu, pitää suorittaa määräaikainen jälkitarkastus tai seuraava kuljettajakortin lataus, ► *katso sivua 84.*

■ Kuljettajan tai ajoneuvon vaihtaminen käytön aikana



Kuljettajakortin / -korttien vaihtaminen

Tapaus 1:

Miehitys vaihtuu keskenään, kuljettajasta 2 tulee kuljettaja 1.

1. Poista kuljettajakortit korttipaikoista ja pane talteen.
2. Määritä haluttu toiminto.

Tapaus 2:

Kuljettaja 1 ja/tai kuljettaja 2 poistuvat ajoneuvosta

1. Kuljettaja tulostaa tarvittaessa päivätulosteen, pyytää DTCO 1381:lta kuljettajakorttinsa ja ottaa kuljettajakortin korttipaikasta.
2. Ajoneuvon uusi miehitys asettaa kuljettajakortin toiminnosta riippuen (kuljettaja 1 tai kuljettaja 2) korttipaikkaan.

Tapaus 3 - sekakäyttö:

Ajaminen erityyppisillä ajopiirtureilla

- Esimerkiksi analogisella ajopiirturilla varustetulla ajoneuvolla tai ...
- EU:n asetuksen (ETY) 3821/85 liitteen I B mukaisella kuljettajakortilla varustetut digitaaliset ajopiirturit, esimerkiksi DTCO 1381 3.X.

Tarkastuksessa kuljettajan täytyy voida esittää kuluvalta viikolta ja viimeiseltä 28 päivältä seuraavat asiakirjat:

- kuljettajakortti (1),

- asiaankuuluvat päivätulosteet digitaalisesta ajopiirturista (2), esimerkiksi kuljettajakortin vaurioituessa tai virhe-toiminnassa,
- kuvatut piirturinkiekot (3),
- sekä tarvittaessa käsin kirjoitetut kuvaukset tehtävistä.

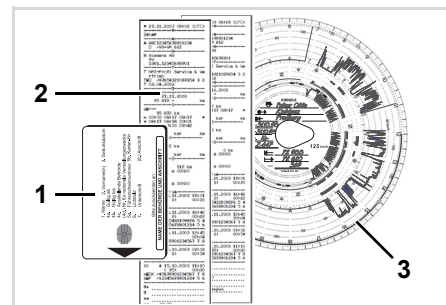

Huomioi tässä yhteydessä omissa maassasi voimassa olevat lakisääteiset määräykset!

► Mukana kuljetettavat asiakirjat

Lomatodistukset:

Euroopan komission direktiivin 2006/22/EY mukaisesti kuljettajalla on oltava mukanaan kuluneilta 28 päivältä todistus seuraavista:

- Ajanjakso, jona kuljettaja oli sairauslomalla.
- Ajanjakso, jona kuljettaja oli vuosilomalla.
- Ajanjakso ajolle, joka tehtiin määräyksen (EY) nro 561/2006 tai AETR:n soveltamisalan ulkopuolella.



Kaavakkeen tulostusversion löydät Internetistä osoitteesta:
ec.europa.eu

ASETUksen (EY) N:o 561/2006
TAI
KANSAINVÄLISESSÄ MAANTIELIIKENTEESSÄ TOIMIVIEN AJONEUVON
MIEHISTÖJEN TYÖSTÄ TEHDYN EUROOPPALAISSEN SOPIMUKSEN (EY)
MUKAINEN
TODISTUS TOIMINNASTA (*)

*Täytetään koneella ja allekirjoitetaan ennen matkaa.
Säilytetävä samassa paikassa kuin alkuperäistä ajopiirustustietoa.
Väärin todistuksen antaminen on lainvastaista.*

1. Yrityksen nimi: _____
2. Katuosoite, postinumero, paikkakunta, maa: _____, _____, _____
3. Puhelinnumero (myös kansainvälinen suuntanumero): _____
4. Faksinumero (myös kansainvälinen suuntanumero): _____
5. Sähköpostiosoite: _____

Allekirjoittanut
6. Nimi: _____
7. Asema yrityksessä: _____
vakuuttaa, että kuljettaja

8. Nimi: _____
9. Syntymäaika: _____
10. Ajokorttinumero, henkilötodistuksen numero tai passin numero: _____
ajanjaksona

11. (kellonaika, päivä, kuukausi, vuosi) alkaen ____-____-____-____
12. (kellonaika, päivä, kuukausi, vuosi) saakka ____-____-____-____
13. oli sairauslomalla (**)
14. oli vuosilomalla (**)
15. ajoi ajoneuvoa, joka ei kuulu asetuksen (EY) N:o 561/2006 tai AETR:n soveltamisalaan (**)
16. Yrityksen puolesta, paikka ____ päiväys ____ allekirjoitus _____
17. Kuljettajana vakuutan, etten ole edellä mainittuna ajanjaksona ajanut asetuksen (EY) N:o 561/2006 tai AETR-sopimuksen soveltamisalaan kuuluvaa ajoneuvoa.
18. Paikka ____ päiväys ____ kuljettajan allekirjoitus _____

(*) Tämä lomake on saatavissa tulostettavana, sähköisenä versiona Internet-osoitteesta ec.europa.eu.
(**) Kohdista 13, 14 ja 15 rastietaan vain yksi kohta.

Ote: Lomake toiminnot

Poikkeukselliset tilanteet:

Kuljettaja voi poiketa voimassa olevista lakimääräyksistä siinä määrin kuin on tarpeen henkilöiden, ajoneuvon tai kuorman turvallisuuden varmistamiseksi. Sellaisissa tapauksissa kuljettajan on tehtävä käsin merkintä tällaisen poikkeamisen luonteesta ja syystä viimeistään saavuttuaan sopivaan pysähdyspaikkaan:

- esimerkiksi piirturilevyyn,
- DTCO 1381 -laitteesta tulostettuun asiakirjaan
- tai työvuorolistaan.

Tulostimen käyttö

Paperirullan asettaminen tulostimeen

Tietojen tulostaminen

■ Paperirullan asettaminen tulostimeen



Huomaa:

Käytä (tilaa) vain paperirullia (alkuperäinen VDO-tulostuspapery), joissa ovat näkyvissä seuraavat merkinnät:

- ajopiirturyyppi (DTCO 1381) tarkastusmerkillä "☐ 84"
- ja hyväksyntämerkillä "☐ 174" tai "☐ 189".

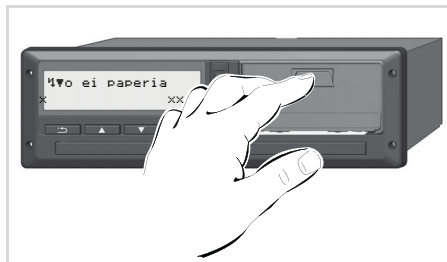

Lukituksenpoistopainikkeen painaminen

1. Avaa tulostinlaatikko painamalla tulostimen paneelin avauspintaa.



Loukkaantumisvaara
Tulostusmäärästä riippuen lämpötila tulostuspäällä voi olla erittäin kuuma. Voit polttaa sormesi!

Älä koske tulostinlaatikon poistamisen jälkeen tulostinlokeroon.



Laitteen vahingoittuminen

Älä työnnä mitään esineitä tulostinlokeroon, jotta laite ei vahingoittuisi.

2. Vedä tulostinlaatikko DTCO:sta.

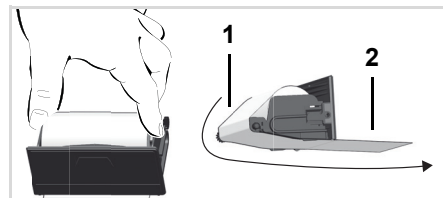

Paperirullan asettaminen tulostimeen

3. Aseta uusi paperirulla kuvan esittämällä tavalla ja ohjaa se ohjausrullan (1) ympäri.



Varmista, että paperirulla ei tartu tulostinlaatikkoon ja että paperin alkupää (2) ulottuu tulostinlaatikon reunan alle!

4. Työnnä tulostinlaatikko tulostinlokeroon, kunnes se lukittuu paikalleen.

5. Tulostin on käyttövalmis. Voit aloittaa tulostuksen.



Jos paperi loppuu tulostuksen aikana, tulostus on käynnistettävä uudelleen uuden paperirullan asettamisen jälkeen valikkotoiminnolla.

■ Tietojen tulostaminen

► Tulostuksen aloittaminen

- ☞ Tulostus on mahdollista, kun
- ajoneuvossa on virta päällä (tarpeellinen vain ADR-versioissa *),
 - tulostimen laatikko on kiinni ja paperirulla paikallaan,
 - mikään muu häiriö ei estä tulostusta.

☐ kuljettaja 1
24h ☐ päivä

1. Valitse valikosta päivätulostus.
☛ Katso "Valikkotoimintojen kutsuminen esiin" sivulla 52.
2. Vahvista valikkonäyttö painikkeella **OK**.
3. Valitse ja vahvista haluamasi tulostustyyppi (UTC- tai paikallinen aika).
4. Tulostus alkaa. Odota, kunnes tulostus on päättynyt.

- ☞ Varmista, että tulostetta repäistessäsi korttipaikat ovat kiinni, jotta paperin palat eivät likaa niitä.

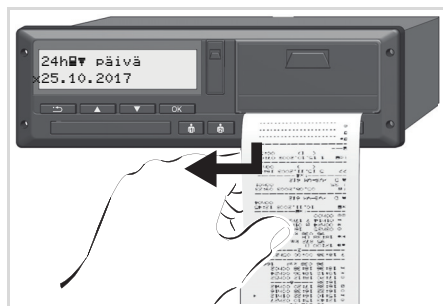

Tulosteen irrottaminen paperirullasta

5. Irrota tuloste repäisyreunan avulla – vetämällä ylös tai alas – paperirullasta.
6. Säilytä tuloste suojattuna likaantumiselta, valolta ja auringonsäteiltä.

► Tulostuksen keskeyttäminen

1. Paina tulostuksen aikana vielä kerran näppäintä **OK**, jolloin näytölle tulee seuraava tiedustelu.

keskeytä
tulostus? ei
tulostus? ok

2. Valitse haluamasi toiminto näppäimillä **▲** / **▼** ja vahvista valinta näppäimellä **OK**; tulostus jatkuu tai keskeytyy.

► Tulostukseen liittyviä erikoisuuksia

- Paperirullan lopun lähestyminen tunnistetaan tulosteen takana olevasta värillisestä merkinnästä.
- Paperin loppuessa näytölle tulee seuraava viesti.

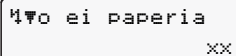

Huom ei paperia
xx

5

- Jos paperi loppuu tulostuksen aikana, tulostus on käynnistettävä uudelleen uuden paperirullan asettamisen jälkeen valikkotoiminnolla.

► Paperitukoksen poistaminen

Paperitukos voi syntyä esimerkiksi, kun tulostetta ei ole katkaistu oikein ja seuraavan tulostuksen aikana tuloste tukkii paperin tuloaukon tai kun paperirulla on lopussa.

1. Avaa tulostimen laatikko.
➔ *Katso "Paperirullan asettaminen tulostimeen" sivulla 48.*
2. Irrota rypistynyt paperi paperirullasta ja poista paperijäämät tulostimen laatikosta.
3. Aseta uusi paperirulla paikalleen ja työnnä tulostinlaatikko tulostinlokeeroon, kunnes se lukittuu paikalleen.



Huomaa näytölle tulleet varoitukset!

➔ *Katso "Paperirullan asettaminen tulostimeen" sivulla 48.*



Kunkin tulosteen alkuun tulee noin 5 cm tyhjää.

Valikkotoiminnot

Valikkotoimintojen kutsuminen esiin

VDO Counter *

Yleiskuva valikkorakenteesta

Päävalikko Tulostus Kuljettaja 1 / Kuljettaja 2

Päävalikko Tulostus Ajoneuvo

Päävalikko Syöttö Kuljettaja 1 / Kuljettaja 2

Päävalikko Syöttö Ajoneuvo

Päävalikko Näyttö Kuljettaja 1 / Kuljettaja 2

Päävalikko Näyttö Ajoneuvo

■ Valikkotoimintojen kutsuminen esiin

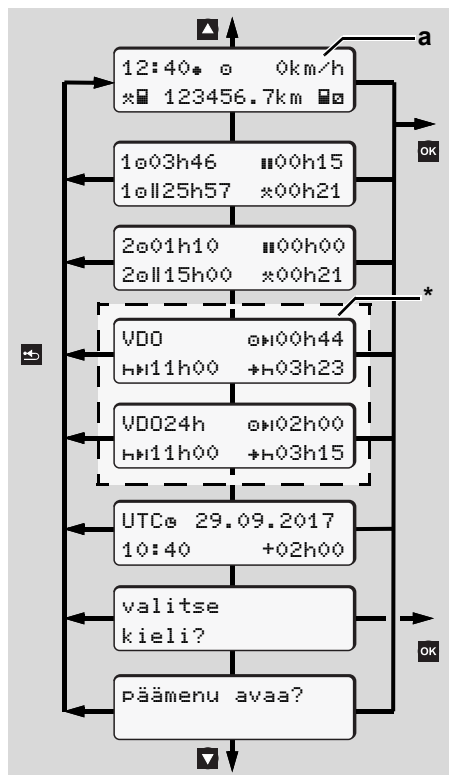

Navigointi ensimmäisellä valikkotasolla

☞ Valikkotoiminnot kuljettajätietojen näyttöön ja tulostamiseen ovat käytettävissä vain, kun vastaava kortti on asetettu paikoilleen. Siten esim. valikkokohta "Tuloste kuljettaja 2" näytetään vain, kun kortti-paikassa 2 on kuljettajakortti.

☞ Jos valittuna on alemman valikkotason valikkokohta eikä tietoa syötetä 30 sekunnin kuluessa, DTCO 1381 siirtyy viimeksi valittuna olleeseen ensimmäisen tason valikkokohtaan.

Kaikki vahvistamattomat tiedot hylätään.

► Ajoneuvon seistessä

Ensimmäisellä valikkotasolla voit kutsua näppäimillä ▲ / ▼ seuraavat tiedot esiin:

- Laitteeseen asetetun kuljettajakortin tai -korttien tarkat ajat.
- Muita päivä-/viikkosuunnittelua tukevia toimia VDO Counter avulla*.

☞ *Tarkemmin, katso "VDO Counter" sivulla 54.*

- UTC-aika ja päiväys sekä paikallisen ajan säädetty aikasiirtymä (poikkeama).
- Haluamasi kielen asetusvalikko. ☞ *Katso "Kielen määrittäminen" sivulla 53.*
- Painikkeella ⏪ pääset suoraan takaisin vakionäyttöön (a).

Näppäintä painamalla monipuoliset valikkotoiminnot.

☞ *Katso "Yleiskuva valikkorakenteesta" sivulla 59.*

Toiminnon vaihto

1. Kun painat toimintopainiketta "1"/ "2", näkyviin tulee vakionäyttö (a).
2. Muuta tarvittaessa parhaillaan näytössä näkyvää toimintoa. DTCO 1381 vaihtaa taas aiemmin valittuun näyttöön 5 sekunnin kuluttua.

► Näyttö ajon alkaessa

Ajon alkaessa näytölle avautuu viimeksi valittu vakionäyttö, joko (a) tai (b).

☞ Jos VDO Counter on aktivoitu, voidaan näyttää myös sen vakionäyttö.

➔ *Tarkemmin, katso "Vakionäyttö/-näytöt" sivulla 19.*

► Kuljettajakortin aikojen näyttäminen

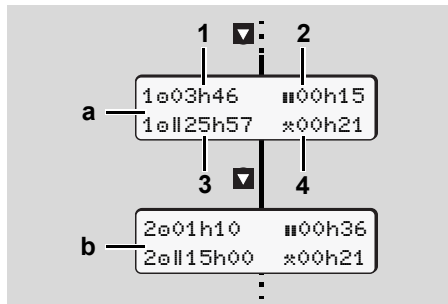

Kuljettajien 1 ja 2 tietojen näyttö

(a) Kuljettajan 1 ajat

(b) Kuljettajan 2 ajat

- (1) Kuljettajan-1 ajoaika "0" voimassa olevasta taukoajasta lähtien.
- (2) Voimassa oleva tauko aika "11" vähintään 15 minuutin ja seuraavien 30 minuuttien osakeskeytyksinä, ase-tuksen (EY) nro 561/2006 mukaan.
- (3) Kahden viikon ajoajan summa
- (4) Määritetyn toiminnon kesto

☞ Kuljettajakortin puuttuessa esiin tulevat ajat (lukuunottamatta as. 3), jotka on määritetty kyseiselle kortti-paikalle "1" tai "2".

► Kielen määrittäminen

☞ Huomaa kohta "Kieliasetuksen tal-lentaminen", jotta DTCO 1381 mer-kitsisi väliaikaisesti muistiin haluamasi kielen.

1. Valitse painikkeilla / toiminto "valitse kieli?" ja paina painiketta .
2. Valitse näppäimillä / haluamasi kieli ja vahvista valinta näppäimellä .

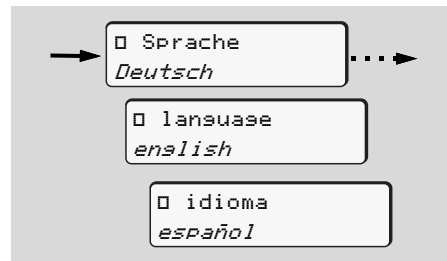

Valitse haluamasi kieli

3. DTCO 1381 ilmoittaa suoritetun toi-minnon 3 sekunnin ajan valitulla kie-lellä.

Kieliasetuksen tallentaminen

Jos kielen määrittäshetkellä on ainoastaan korttipaikkaan 1 asetettu kuljettajakorttisi tai yrityskorttisi, DTCO 1381 merkitsee halutun kielen muistiin korttisi numerolla.

Kun ajopiirturikortti seuraavan kerran ote-taan pois / asetetaan korttipaikkaan, valikko-ohjaus ja kaikki näyttötekstit näky-vät valitulla kielellä.

DTCO 1381:llä voi varata enintään viisi muistipaikkaa. Jos kaikki muistipaikat on varattu, tiedot tallennetaan vanhimman tallennetun arvon päälle.

■ VDO Counter *



Huomaa!

Ottaen huomioon kansallisten tarkastusviranomaisten asetusta (EY) 561/2006 ja AETR-määräystä koskevat mahdolliset tulkintaerot ja muut järjestelmän rajoitukset ei VDO Counter vapauta käyttäjää kirjaamasta ajo-, lepo-, varallaolo- ja muita työaikoja ja analysoimasta niitä itse niin, että voimassa olevia määräyksiä voidaan noudattaa. VDO Counter ei pysty näyttämään lakisäätteisiä määräyksiä yleispätevästi ja virheettömästi. Lisätietoa VDO Counterista löytyy osoitteesta www.fleet.vdo.com.



Jotta VDO Counter pystyy näyttämään relevantteja tietoja, seuraavat ehdot on täytettävä tietojen analysointia varten:

- Aukoton täydennys toiminnoista kuljettajakorttiin.

- Tämänhetkisen toiminnan oikea aseutus - ei virheellistä käyttöä. Esimerkiksi vahingossa asetettu toiminta työaika "x" päivittäisen lepoajan "h" sijaan!
- Lautan/junan syöte ja parhaillaan menossa oleva toiminta.

► VDO Counter näytön rakenne

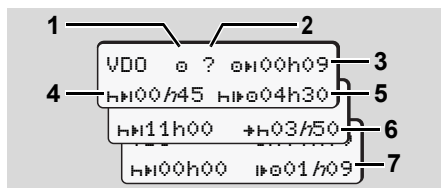

VDO Counter: Näytön rakenne



Viilkkuva "h" tarkoittaa, että tämä näytön osa on aktiivinen.

(1) Nykyinen toiminto

(2) "?" = Käyttäjän ohjeet

Kuljettajakortille on tallennettu ajanjaksoja, joiden toimintaa ei tunneta "?" tai tallennettu puutteellisia tietoja (esimerkiksi uuden kuljettajakortin käyttöönotto). VDO Counter analysoi puuttuvia

toimintoja kuten toimintoa "h".

Jos kuljettajan toiminnoissa todetaan olennaista aikojen päällekkäisyyttä, tämä näytetään näytössä symbolilla "!" symbolin "?" ja kuljettajan toiminnon sijaan.

(3) Jäljellä oleva ajoaika "0h"

Näyttää ajon aikana, kuinka kauan saat vielä ajaa.

(0h00h00 = ajoaika päättynyt)

(4) Jäljellä oleva taukoaika "hH"

Seuraavan määrätyn tauko-/lepoajan kesto. Asetetun toiminnon "h" yhteydessä seuraa jäljellä olevan tauko-/lepoajan taaksepäin laskenta.

(hH00h00 = tauko päättynyt)

(5) Tuleva ajoaika „hH0“

Tulevan ajoajan kesto suositellun tauko-/lepoajan noudattamisen jälkeen.

(6) Päivittäisen lepoajan myöhäisin aloitus "+h"

Jos esimerkiksi toiminto "x" on asetettu, näytölle tulee näkyviin jäljellä oleva aika vaadittavan päivittäisen lepoajan aloitukseen.



(7) Seuraavan ajoajan aloitus „h“

Seuraavan ajojakson saa aloittaa vasta tämän ajan päätyttyä.

► Näyttö ajon aikana

Ota huomioon työoikeudelliset maakohtaiset säädökset!

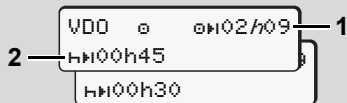
Esimerkki 1:

Toiminta "a"; "h" = aktiivinen näyttö

(1) Jäljellä oleva ajoaika.

(2) Viimeistään ajoajan **(1)** päättymisen jälkeen on pidettävä tauko tai jatkettava kertynyttä taukoa.

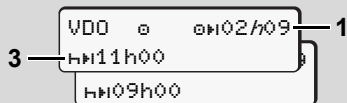
Esimerkki 2:

Toiminta "a"; "h" = aktiivinen näyttö

(3) Viimeistään ajoajan **(1)** päättymisen jälkeen on pidettävä määräyksenmukainen päivittäinen lepoaika. Mikäli sallittu, tätä lepoaikaa voi pitää kahdessa osassa, jolloin kuljettajalle on annettava 9 tunnin keskeytymätön lepoaika.

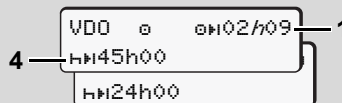
Esimerkki 3:

Toiminta "a"; "h" = aktiivinen näyttö

(4) Viimeistään ajoajan **(1)** jälkeen on seurattava säännöllinen viikoittainen lepoaika, tai mikäli sallittu, lyhennetty viikoittainen lepoaika.

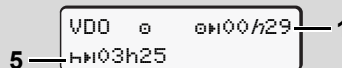
Esimerkki 4:

Toiminta "a"; "h" = aktiivinen näyttö

(5) VDO Counter tunnistaa lautalla/junassa olon. Edellytys: toiminto syötetään oikein, ► *katso sivua 67*. Viimeistään ajoajan **(1)** jälkeen tulisi jatkaa päivittäistä lepoaikaa.

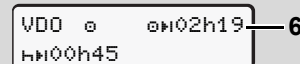
Esimerkki 5: OUT of scope

Toiminta "a"; Out of scope -tila säädetty

(6) Jäljellä olevan ajoajan näyttö ei ole toiminnassa ("h" ei vilku), ei taaksepäin laskentaa. VDO Counter analysoi toimintaa "a" kuten toimintaa "x".



Ota huomioon, että VDO Counter laskee ajo- ja lepoajat asetuksen (EU) 561/2006 mukaan eikä EU-asetuksen (ETY) 3821/85 liitteen I B mukaan. Sen vuoksi voi esiintyä eroja DTCO:n vakionäyttöihin verrattuna; ► *katso sivua 19*.

► Näytöt toiminnassa "Tauko"

Esimerkki 1: Tauko aika

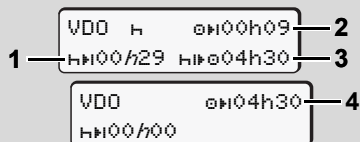

Toiminta "H"; "h" = aktiivinen näyttö

- (1) Jäljellä oleva tauko aika.
- (2) Jäljellä oleva ajo aika, mikäli tauko aikaa (1) ei noudateta.
- (3) Seuraavaksi käytettävissä olevan ajo ajan kesto näytetyn tauko ajan (1) jälkeen.
- (4) Käytettävissä oleva ajo aika voimassa olevan tauko ajan jälkeen.

Esimerkki 2: Tauko aika

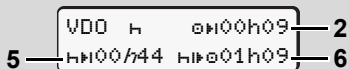

Toiminta "H"; "h" = aktiivinen näyttö

- (5) Jäljellä oleva tauko aika.

- (6) Vielä käytettävissä olevan vuorokautisen ajo ajan kesto tauko ajan (5) päätyttyä.

Esimerkki 3: Päivittäinen lepo aika

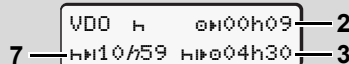

Toiminta "H"; "h" = aktiivinen näyttö

- (7) Jäljellä oleva päivittäinen lepo aika. Mikäli sallittu, jaettu 3 + 9 tuntiin.

Esimerkki 4:

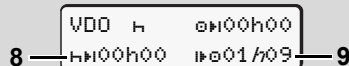

Toiminta "H"; "h" = aktiivinen näyttö

- (8) Voimassa oleva tauko-/lepo aika päätynyt. Näyttö 00h00 vilkkuu 10 sekuntia. Jos lepo aikaa jatketaan, VDO Counter vaihtaa seuraavan päivä- tai viikkolepo ajan keston.
- (9) Seuraavan ajo ajan aloitus. Tilanne: Viikon maksimijoaika tai kahden viikon maksimijoaika on jo saavutettu. Vaikka voimassa olevaa tauko on nouda-

tettu, VDO Counter tunnistaa, että uusi ajo aika on mahdollinen vasta näytössä näkyvän ajan päästä!

► Näyttö toiminnassa "työ aika"



Ota huomioon työoikeudelliset maakohtaiset säädökset!

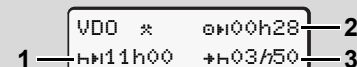

Toiminta "*"; "h" = aktiivinen näyttö

- (1) Seuraavan päivittäisen lepo ajan kesto aika.
- (2) Jäljellä oleva ajo aika.
- (3) Seuraavan päivittäisen lepo ajan aloitus. Päivittäisen lepo ajan tulee alkaa viimeistään ennen näytössä esitetyn ajan päättymistä.

Huomautus:

VDO Counter arvioi toimintaa "H" ajo ajan keskeytyksen aikana toimintaa "H" vastavasti (paitsi päivittäistä lepo aikaa).

Painikkeilla / voit hakea lisätietoja.

► Vuorokausiarvojen näyttö

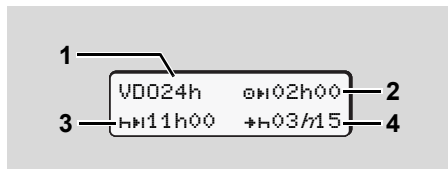

Toiminta "x/x"; "h" = aktiivinen näyttö

- (1) Vuorokausiarvojen näytön tunnus
- (2) Jäljellä oleva vuorokautinen ajoaika
- (3) Seuraavan päivittäisen lepoajan kesto
- (4) Päivittäisen lepoajan tulee alkaa viimeistään ennen näytössä esitetyn ajan päättymistä.

► Viikkoarvojen näyttö

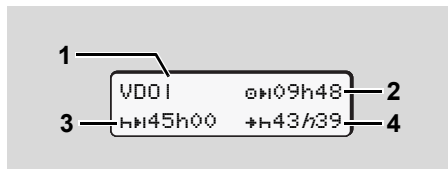

Toiminta "x/x"; "h" = aktiivinen näyttö

- (1) Viikkoarvojen näytön tunnus viimeisestä viikoittaisesta lepoajasta alkaen.
- (2) Jäljellä oleva viikoittainen ajoaika
- (3) Viikoittaisen lepoajan kesto. Viimeistään kuuden vuorokautisen ajoajan jälkeen on seurattava viikoittainen lepoaika.
- (4) Viikoittaisen lepoajan tulee alkaa viimeistään ennen näytössä esitetyn ajan päättymistä.

Viikkolepoaikojen (3) ja (4) näytöt voivat olla pois käytöstä henkilöliikennöinnissä.

Jos viikkoarvojen laskenta ei ole VDO Counter:ssa päällä, arvoja ei näytetä.

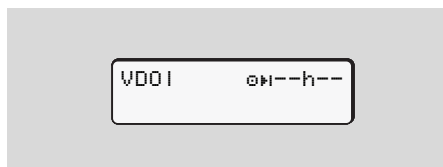

► Tilanäyttö

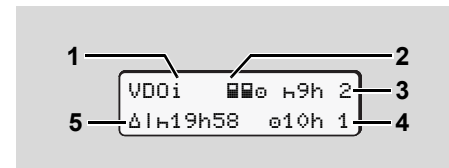

VDO Counter tilanäyttö

- (1) Tilanäytön tunnus
- (2) Monimiehityksen tunnus (multi-manning).
Tulee näyttöön, kun ajoneuvossa on kaksi tai useampaa kuljettajaa työvuoron alusta lähtien. VDO Counter ottaa laskennassa huomioon voimassa olevat monimiehitystä koskevat säännöt.
- (3) Tällä viikolla päivittäistä lepoaikaa voidaan lyhentää kaksi kertaa (mahdollinen kork. 3 kertaa viikossa).
- (4) Tällä viikolla vuorokautista ajoaikaa voidaan pidentää korkeintaan 10 tuntiin (mahdollinen kork. 2 kertaa viikossa).
- (5) Lyhennetyn viikoittaisen lepoajan korvaaminen.
Lyhennetystä viikoittaisesta lepoajasta korvauksena pidettävä näytössä näkyvä aika on liitettävä toiseen vähintään 9 tunnin lepoaikaan.



Lyhennetyks viikkolepoajan (**5**) näyttö voi olla pois käytöstä henkilöliikennöinnissä.

Jos viikkoarvojen laskenta ei ole VDO Counter:ssa päällä, arvoja ei näytetä.

```
VDOi      H9h 2  
          a10h 1
```

■ Yleiskuva valikkorakenteesta

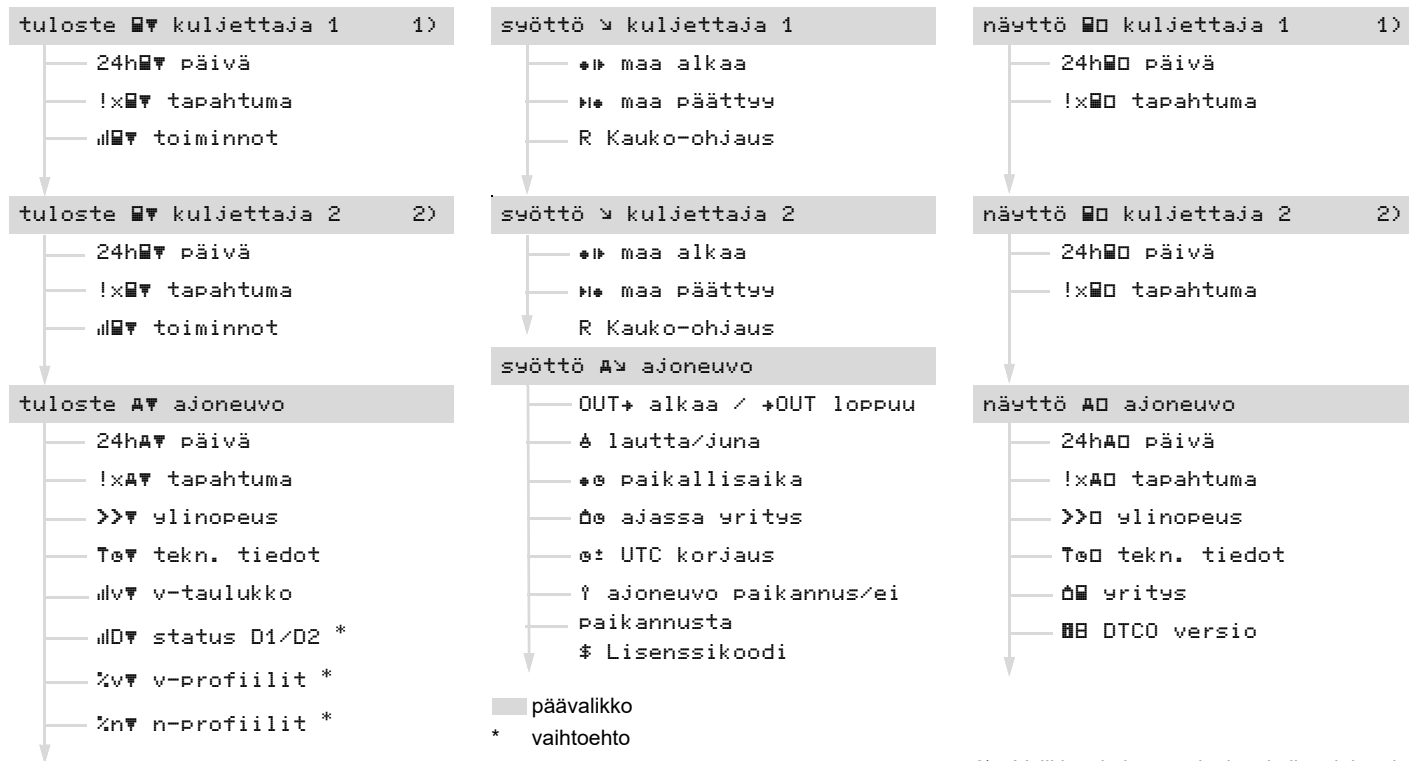

1) Valikkotoiminnot vain, kun kuljettajakortti on asetettu korttipaikkaan 1

2) Valikkotoiminnot vain, kun kuljettajakortti on asetettu korttipaikkaan 2

► Valikkotoimintojen välillä liikkuminen

☞ Valikkotoimintojen esiinkutsuminen on mahdollista vain, kun ajoneuvo on pysähdyksissä!

Kytke ADR-malleissa tarvittaessa virta päälle voidaksesi käyttää rajoituksitta tulostinta ja näyttöä.

Menettelytapa noudattaa aina samaa systematiikkaa, ja sitä kuvataan perusteellisesti seuraavassa.

1. Paina painiketta **OK**, olet 1. päävalikossa.

Näyttö- ja tulostusvalikkoa koskeva näyttö 1. päävalikossa määräytyy korttipaikkoihin 1 ja 2 asetettujen kuljettajakorttien perusteella:

- Jos korttipaikassa 1 on kuljettajakortti, näytetään "Tuloste kuljettaja 1".
- Jos korttipaikassa 2 on kuljettajakortti ja korttipaikka 1 on tyhjä, näytetään "Tuloste kuljettaja 2".
- Jos yhtään kuljettajakorttia ei ole asetettu, näytöllä näytetään "Tuloste ajoneuvo".

Tämä ei koske syöttövalikkoja.

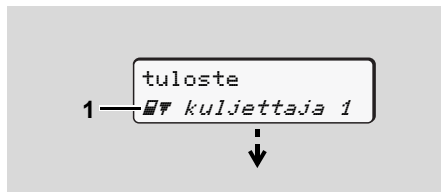

1. Päävalikko

Viikkuminen 2. rivillä (merkitty kursiivilla) (1) on merkki siitä, että käytettävissä on muitakin valintamahdollisuuksia.



Päävalikon selaaminen

2. Valitse näppäimillä **▲** / **▼** haluamasi päävalikko, esimerkiksi ajoneuvotietojen (2) tulostus, ja vahvista valinta näppäimellä **OK**.

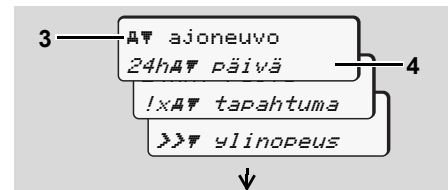

Valikkotoiminnon valitseminen

Valittu päävalikko (3) avautuu, mahdolliset toiminnot vilkkuvat 2. rivillä (4).

3. Valitse näppäimillä **▲** / **▼** haluamasi toiminto, esimerkiksi päivätuloste (4) tulostus, ja vahvista valinta näppäimellä **OK**.



Halutun päivän valitseminen

4. Valitse näppäimillä **▲** / **▼** haluamasi päivä (5) tulostus, ja vahvista valinta näppäimellä **OK**.



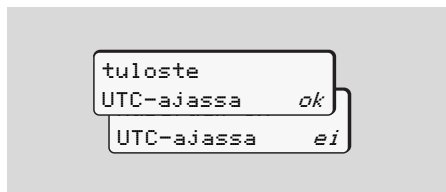

"Ei" = tulostus paikallisessa ajassa

5. Valitse painikkeilla **▲** / **▼** haluamasi tulostustyyppi ja vahvista valinta painamalla **OK**.

DTCO 1381 ilmoittaa 3 sekunnin ajan, että tulostus on käynnistynyt. Voit keskeyttää tulostuksen tarvittaessa.

➔ *Tarkemmin, katso "Tulostuksen keskeyttäminen" sivulla 49.*

Sen jälkeen ilmestyy viimeksi valittu valikkotoiminto.

6. Valitse uusi tulostus näppäimillä **▲** / **▼**.
7. Tai paina painiketta **↵** ja vaihda takaisin seuraavaksi korkeammalle valikkotasolle.

► Valikon käyttö estetty!

Tietojen käyttö estetty

Tallennettujen tietojen käytöstä on säädetty asetuksen käyttöoikeuksiin liittyvässä kohdassa, ja se on toteutettu vastaavilla ajopiirturikorteilla. Puuttuva käyttöoikeus käy ilmi seuraavasti:

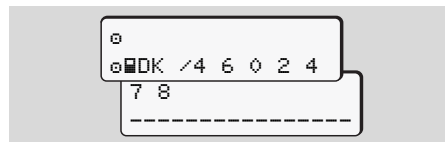

Esitetyt tiedot näkyvät vääristyneinä. Henkilötiedot himmennetään kokonaan tai osittain.

► Valikkotoiminnoista poistuminen

Automaattisesti

Valikosta poistutaan automaattisesti seuraavissa tilanteissa:

- Ajopiirturikortin laitteeseen asettamisen tai poistamisen jälkeen
- tai ajon alkaessa.

Manuaalisesti

1. Paina näppäintä **↵**, kunnes näytölle tulee seuraava tiedustelu:

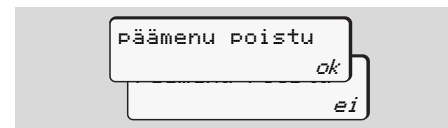

2. Valitse näppäimillä **▲** / **▼** "Ok" ja vahvista valinta näppäimellä **OK**. Tai ohita kysymys painikkeella **↵**. Esiin tulee vakionäyttö (a).

■ Päävalikko Tulostus Kuljettaja 1 / Kuljettaja 2

Tässä päävalikossa voit tulostaa kortti-paikkaan asetetun kuljettajakortin tiedot.

Valitse luettelut toiminnot vaiheittain.

 Kytke ADR-malleissa myös virta päälle.

Huomautus

Kuljettajan 2 prosessi on samanlainen kuin kuljettajan 1, ja sitä kuvataan tarkemmin seuraavassa. Voit valita haluamasi tulostustyyppin ennen jokaista tulostusta.

6

```
tuloste
UTC-ajassa   ak
UTC-ajassa   ei
```

"Ei" = tulostus paikallisessa ajassa

► Päivän toimintojen tulostaminen

```
1. tuloste
   └─ kuljettaja 1

2. └─ kuljettaja 1
   24h └─ päivä
   └─ 23.10.2017
   └─ 22.10.2017
```

Kaikki valitun päivän toiminnot tulostetaan; ➔ *katso sivua 99.*

► Tapahtumien tulostaminen

```
1. tuloste
   └─ kuljettaja 1

2. └─ kuljettaja 1
   !x └─ tapahtuma
```

Tallennetut tai vielä aktiiviset tapahtumat ja häiriöt tulostuvat; ➔ *katso sivua 100.*

► Toimintojen tulostus

```
1. tuloste
   └─ kuljettaja 1

2. └─ kuljettaja 1
   ! └─ toiminnot
   └─ 23.10.2017
   └─ 22.10.2017
```

Kaikki toiminnot kuluneelta 7 kalenteripäivältä tulostetaan valitusta päivästä lähtien; ➔ *katso sivua 104.*

■ Päävalikko Tulostus Ajoneuvo

Tässä päävalikossa voit tulostaa massa-
muistin tietoja.

Valitse luetellut toiminnot vaiheittain.

 Kytke ADR-malleissa myös virta
päälle.

Huomautus

Voit valita haluamasi tulostustyyppin ennen
jokaista tulostusta.

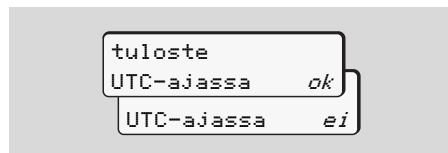

"Ei" = tulostus paikallisessa ajassa

► Päivän toimintojen tulostaminen massamuistista

```

1. tuloste
   A F ajoneuvo
  
```

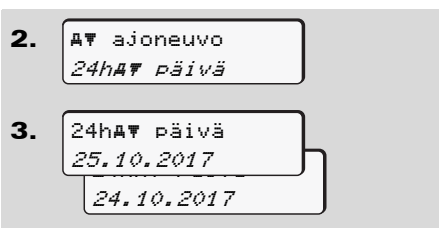

Kaikki kuljettajan tiedot tulostuvat aikajär-
jestyksessä erikseen kuljettajille 1 ja 2;
➡ *katso sivua 101.*

► Tapahtumien tulostaminen massamuistista

```

1. tuloste
   A F ajoneuvo
2. A F ajoneuvo
   !x A F tapahtuma
  
```

Tallennetut tai vielä aktiiviset tapahtumat
ja häiriöt tulostuvat; ➡ *katso sivua 102.*

► Ylinopeuksien tulostaminen

```

1. tuloste
   A F ajoneuvo
2. A F ajoneuvo
   >> F ylinopeus
  
```

DTCO 1381:ssä asetetun nopeusarvon
ylitykset tulostuvat; ➡ *katso sivua 103.*

► Teknisten tietojen tulostaminen

```

1. tuloste
   A F ajoneuvo
2. A F ajoneuvo
   Tø F tekn. tiedot
  
```

Ajoneuvon tunnistamiseen, anturin tunnis-
tamiseen ja kalibrointiin tarvittavat tiedot
tulostuvat; ➡ *katso sivua 103.*

► v-kaavion tulostus

1. tuloste
A# ajoneuvo
2. A# ajoneuvo
#lv# v-taulukko
3. #lv# v-taulukko
25.10.2017
24.10.2017

6 Nopeuskäyrä tulostetaan valitusta päivästä lähtien; ➔ katso sivua 104.

► Tilan D1/D2 tulostus *

1. tuloste
A# ajoneuvo
2. A# ajoneuvo
#D# status D1/D2
3. #D# status D1/D2
25.10.2017
24.10.2017

Valitusta päivästä lähtien tulostetaan kuluneiden 7 kalenteripäivän tilatutot;

➔ katso sivua 104.

► Nopeusprofiilien tulostaminen *

1. tuloste
A# ajoneuvo
2. A# ajoneuvo
%v# v-profiilit
3. %v# v-profiilit
25.10.2017
24.10.2017

Ajonopeuksien profiilit tulostetaan;

➔ katso sivua 105.

► Kierroslukuprofiilien tulostaminen *

1. tuloste
A# ajoneuvo
2. A# ajoneuvo
%n# n-profiilit
3. %n# n-profiilit
25.10.2017
24.10.2017

Moottorin kierrosluvun profiilit tulostetaan;

➔ katso sivua 105.

■ Päävalikko Syöttö Kuljettaja 1 / Kuljettaja 2

Voit syöttää maan riippumatta kuljettaja-kortin asettamis- tai poistamistoiminnosta.



Asetuksen mukaan kuljettajan 1 ja kuljettajan 2 on syötettävä ajo-piirtureihin erikseen maa, jossa kumpikin heistä aloittaa tai päätää työvuoronsa.

Huomautus

Kuljettajan 2 prosessi on samanlainen kuin kuljettajan 1, ja sitä kuvataan tarkemmin seuraavassa.

► Maan syöttämisen aloittaminen

Valitse seuraavat toiminnot vaiheittain:

1. `syöttö`
`↳ kuljettaja 1`
2. `↳ kuljettaja 1`
`*# maa alkaa`

3. `*# maa alkaa`
`28.10 11:30 :D`
`28.10 11:30 :E`

4. `*# alue alkaa`
`11:30 E AN`

Saat tarvittaessa automaattisesti kehotteen syöttää alueen (vaihe 4).

► Maan syöttämisen lopettaminen

Valitse seuraavat toiminnot vaiheittain:

1. `syöttö`
`↳ kuljettaja 1`
2. `↳ kuljettaja 1`
`# maa päättyy`
3. `# maa päättyy`
`29.10 11:30 :F`
`29.10 11:30 :E`

4. `# alue päättyy`
`11:30 E AN`

Saat tarvittaessa automaattisesti kehotteen syöttää alueen (vaihe 4).

► Ota kauko-ohjaus käyttöön

Valitse seuraavat toiminnot vaiheittain:

1. `syöttö`
`↳ kuljettaja 1`
2. `↳ Kuljettaja 1`
`R Kauko-ohjaus`
3. `R Aktivoidaanko`
`kauko-ohj.? ok`
`kauko-ohj.? ei`
4. `R1 Laite`
`yhdist.12345678`

Jos DTCO SmartLink on liitetty ajopiirturiin ja jos se liitetään Bluetooth-laitteeseen, DTCO 1381:n näytöllä näytetään koodi (vaihe 4), joka on syötettävä Bluetooth-laitteeseen.

-  Kauko-ohjausta käytettäessä käyttäjä vastaa itse siitä, että syötetyt tiedot ovat lain mukaan täydellisiä ja oikein ja hyväksyy tämän käyttäessään kauko-ohjausta. Kauko-ohjauksen käyttö ei ole osa lakisääteistä ajopiirturijärjestelmää. Käyttö tapahtuu omalla vastuulla. Ajanjaksot, joita kauko-ohjausta on käytetty, voidaan tulostaa ja näyttää. ➔ *Tarkemmin, katso "Ajoneuvon päivän tuloste" alkaen sivulta 101.*

■ Päävalikko Syöttö Ajoneuvo

Tässä päävalikossa voit syöttää seuraavia tietoja.

► Out-toiminnon alun / lopun syöttäminen

Jos olet liikkeellä ajonenvolla ajopiirturin käyttöalueen ulkopuolella, voit asettaa käyttöön "out of scope" -toiminnon tai päättää sen.

Valitse seuraavat toiminnot vaiheittain.

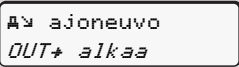
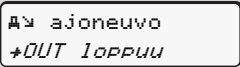
1.  syöttö
Ajoneuvo
2.  Ajoneuvo
OUT+ alkaa
-  Ajoneuvo
+OUT loppuu

"Out of scope" -asetus poistuu käytöstä automaattisesti, kun asetat kuljettajakortin korttipaikkaan tai poistat sen siitä.

► Lautan/junan syöttämisen aloittaminen

Kirjaa ajoneuvon saapuminen lautalle tai junaan heti kun olet pysäköinyt ajoneuvon paikoilleen lastauksen yhteydessä.

 **Lautta/juna yhdessä VDO Counterin kanssa:** Ota huomioon, että "lautta/juna" syötön on tapahduttava aina ensimmäisen lepoaikaloikon alun ja toisen lepoaikaloikon lopun välillä. Muussa tapauksessa päivälepoaikaa ei tunnusteta oikein.

Valitse seuraavat toiminnot vaiheittain.

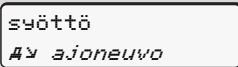
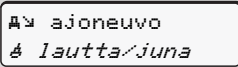
1.  syöttö
Ajoneuvo
2.  Ajoneuvo
& lautta/juna

3. Aseta sen jälkeen menossa oleva toiminto.

Rahtauksen kirjaus päättyy automaattisesti heti, kun DTCO 1381 on tallentanut yhden minuutin ajoaikaa.

 Symboli "⚠" sammuu automaattisesti, kun kuljettajakortti asetetaan tai otetaan pois.

 Symboli "⚠" ei enää näy näytössä, kun ajoneuvo liikkuu. Näyttö ilmestyy kuitenkin uudelleen, kun ajoneuvo pysähtyy ilman, että DTCO 1381 on tallentanut yhtä minuuttia ajoaikaa.

► Paikallisen ajan määrittäminen

 Tutustu lukuun "Ajanhallinta", ennen kuin teet muutoksia!
 ➔ Katso "Ajanhallinta" sivulla 90.

Valitse luetellut toiminnot vaiheittain.

1.  syöttö
Ajoneuvo

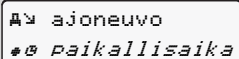
2.  *paikallisaika*

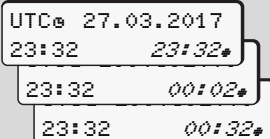
3.  UTC 27.03.2017
23:32 23:32*
23:32 00:02*
23:32 00:32*

Voit asettaa vakionäytön kellonajan sekä paikallisen aikavyöhykkeen sekä kesäajan alkamisen tai päättymisen mukaan \pm 30 minuutin askelin.

6  Huomioi tässä yhteydessä omissa maassasi voimassa olevat lakisääteiset määräykset!

► Yrityksen paikallisen ajan säätäminen

Työajan helppoon laskemiseen DTCO 1381:ssä on työaikalaskuri, joka viittaa yrityksen paikalliseen aikaan. Nämä tiedot voidaan hakea latausliittännän kautta.

Valitse seuraava valikkokohta yrityksen paikallisen ajan säätämiseen:

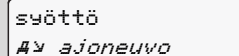
1.  syöttö
Ajoneuvo

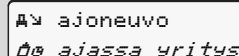
2.  *Ajoneuvo*
ajassa yritys

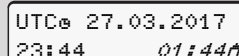
3.  UTC 27.03.2017
23:44 01:44*

Syötä vaiheessa 3 yrityksen pääpaikan päiväys ja kellonaika sekä poikkeama UTC-ajasta.

► UTC-korjauksen tekeminen

Voit korjata UTC-aikaa enintään \pm 1 minuutin viikossa. Suuremmat poikkeamat voidaan korjata vain valtuutetulla korjaamolla.

Valitse seuraavat toiminnot vaiheittain:

1.  syöttö
Ajoneuvo

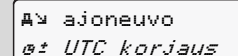
2.  *Ajoneuvo*
UTC korjaus

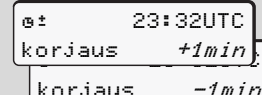
3.  23:32UTC
korjaus +1min
korjaus -1min

 Jos näytön UTC-aika poikkeaa oikeasta yli 20 minuuttia, ota yhteyttä valtuutettuun korjaamoon!

 Tämä valikkotoiminto on lukittu seuraavissa tilanteissa:

- Kuluneiden 7 päivän aikana on jo suoritettu korjaus.

Tai

- Yrität korjata UTC-aikaa aikavälillä 1 minuutti ennen tai jälkeen keskiyön.

Valinnan yhteydessä näytölle tulee 3 sekunniksi seuraava ohje.

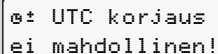

UTC korjaus
ei mahdollinen!

► Ajoneuvon määrittäminen päälle ja pois

Sinulla on mahdollisuus kytkeä paikka- ja ajoneuvotietojen kirjaus päälle ja pois päältä.

Valitse seuraava toiminto vaiheittain:

1. `syöttö`
`A\ ajoneuvo`
2. `A\ ajoneuvo`
`? paikannus`
3. `A\ ajoneuvo`
`? ei paikannusta`
`? paikannus`

► Lisätoimintojen käyttöönotto

Voit ottaa DTCO 1381:ssä lisätoimintoja käyttöön syöttämällä lisenssikoodin.

Valitse seuraava toiminto vaiheittain:

1. `syöttö`
`A\ ajoneuvo`
2. `A\ Ajoneuvo`
`$ Lisenssikoodi`
3. `$ Lisenssikoodi`
`12345678`

 Kun oikea lisenssikoodi on syötetty, tämä näytetään kokonaan eikä sitä saa enää muuttaa. Tässä tapauksessa lisätoiminnot ovat jo käytössä.

■ Päävalikko Näyttö Kuljettaja 1 / Kuljettaja 2

Tässä päävalikossa voit tuoda näytölle korttipaikkaan asetetun kuljettajakortin tiedot.

 Kytke ADR-malleissa tarvittaessa virta päälle voidaksesi tarkastella tietoja rajoituksitta.



Näyttöä koskeva ohje

Tulosteen tapaan tiedot tulevat näytölle niin, että tulosteen rivi (24 merkkiä) näkyy jaettuna kahdelle riville.

6





Esimerkki tietojen näytöstä

Jos tietoja taaksepäin selatessasi selaat vielä takaisinpäin näppäimillä  / , voit kutsua esiin vain noin 20 edellistä tulostettua riviä.

Näppäimellä  voit poistua näytöltä.

Huomaus

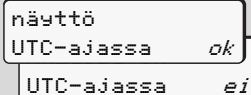
Toimintojen haku tapahtuu samalla tavoin kuin tulosteen haku eikä sitä seuraavassa kuvata tarkkaan. Voit myös kutsua jokaisen haluamasi näytön esiin paikallisessa ajassa.



"Ei" = näyttö paikallisessa ajassa

Valitse mahdolliset näytöt kuljettaja 1:lle tai kuljettaja 2:lle vaihteittain.

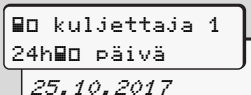

tai

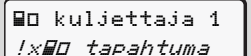

Voit selaamalla näyttää kaikki valitun päivän toiminnot tai kaikki tallennetut tai vielä aktiiviset tapahtumat ja häiriöt.

■ Päävalikko Näyttö Ajoneuvo

Tässä päävalikossa voit näyttää massa-
muistin tiedot.



 Kytke ADR-malleissa tarvittaessa
virta päälle voidaksesi tarkastella
tietoja rajoituksitta.

Näyttöä koskeva ohje

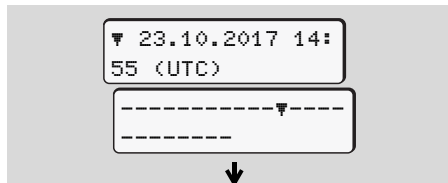
Tulosteen tapaan tiedot tulevat näytölle
niin, että tulosteen rivi (24 merkkiä) näkyy
jaettuna kahdelle riville.



Esimerkki tietojen näytöstä

Jos tietoja taaksepäin selatessasi selaat
vielä takaisinpäin näppäimillä  / , voit
kutsua esiin vain noin 20 edellistä tulostet-
tua riviä.

Näppäimellä  voit poistua näytöltä.

Huomautus

Toimintojen haku tapahtuu samalla tavoin
kuin tulosteen haku eikä sitä seuraavassa
kuvata tarkkaan. Voit myös kutsua jokai-
sen haluamasi näytön esiin paikallisessa
ajassa.

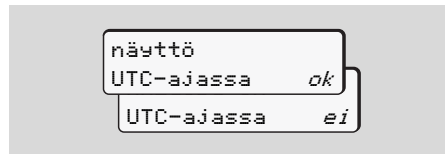

"Ei" = näyttö paikallisessa ajassa

Valitse mahdolliset toiminnot vaiheittain.
Selaamalla voit:

- Näyttää kaikki kuljettajan toiminnot ai-
kajärjestyksessä.
- Näyttää kaikki tallennetut tai vielä aktii-
viset tapahtumat ja häiriöt.
- Näyttää asetetun nopeusarvon ylityk-
set.
- Näyttää ajoneuvoa, anturin tunnistam-
ista ja kalibrointia koskevat tiedot.

Tai

- Näyttää kirjautuneen yrityksen yritys-
kortin numeron. Jos mikään yritys ei
ole kirjattuna laitteeseen, näytölle
tulee "___".

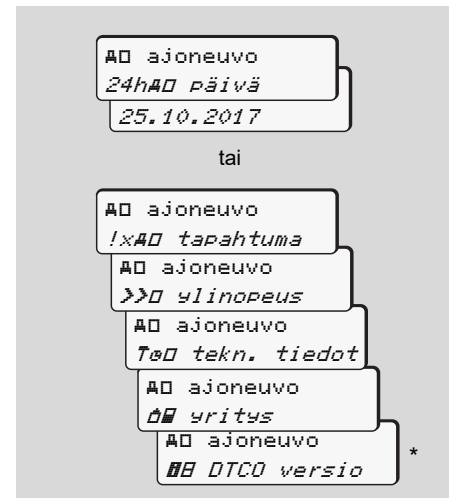

* versiosta 3.0a (esimerkki: SW 03.00.XX)

Viestit

Näytölle tulee viesti

Yleiskuva tapahtumista

Yleiskuva häiriöistä

Ajoaikahälytykset

Yleiskuva käyttöohjeista

■ Näytölle tulee viesti

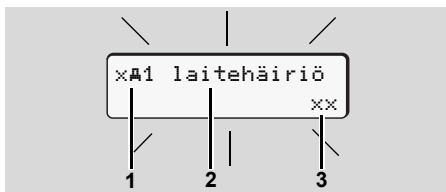

Viestin näyttö

- (1) Kuvakeyhdistelmä, tarvittaessa korttipaikan numerolla varustettuna
- (2) Viestin seloste
- (3) Vikakoodi



Onnettomuusvaara

Ajon aikana näytölle voi tulla viestejä. On myös mahdollista, että kuljettajakortti työntyy automaattisesti ulos turvallisuusohjeiden rikkomisen vuoksi.

Älä anna tämän vaikuttaa ajoneuvon ohjaamiseen, vaan kiinnitä aina koko huomiosi tieliikenteseen.

DTCO 1381 rekisteröi jatkuvasti kuljettaja- ja ajoneuvokohtaisia tietoja ja valvoo järjestelmän toimintoja. Viat komponentissa, laitteessa tai ohjausjärjestelmässä näkyvät heti ilmettyään näytöllä, ja ne on jaettu toimintojen mukaan seuraaviin ryhmiin:

- ! = Tapahtuma
- × = Häiriö
- ⚠ = Ajoaikahälytys
- ⚙ = Toimintaohje



Korttikohtaisissa viesteissä kuvakkeen viereen tulee korttipaikan numero.

► Viestien ominaisuudet

Tapahtumat, häiriöt

- Näytön taustavalaistus vilkkuu n. 30 sekuntia. Samanaikaisesti ilmestyy häiriön syy kuvayhdistelmänä, viestitekstinä ja vikakoodina.
- Nämä viestit on kuitattava näppäimellä **OK**.

- Lisäksi DTCO 1381 tallentaa tapahtumasta tai häiriöstä tietoja asetuksen tallennusta koskevien määräysten mukaan massamuistiin ja kuljettajakortille. Nämä tiedot voi tuoda näytölle tai tulostaa valikkotoiminnon avulla.

Ajoaikahälytykset

- Ilmoitus varoittaa kuljettajaa ajoajan ylityksestä.
- Ilmoitus näkyy taustavalaistuksella ja on vahvistettava painikkeella **OK**.

Toimintaohjeet

Toimintaohjeet tulevat näytölle ilman vilkkuvaa taustavalaistusta ja sammuvat (paitsi muutamat ilmoitukset) automaattisesti 3 tai 30 sekunnin kuluttua.





Näyttölaite

Jos ajoneuvoon on asennettu näyttölaite, toiminnan valvonta "T" viittaa DTCO 1381:n viesteihin.

 Katso tarkat tiedot ajoneuvon käyttö-ohjeesta.

► Viestien kuittaaminen

1. Paina näppäintä , niin taustavalais-lakkaa heti vilkkumasta.
2. Jos painat painiketta  uudelleen, ilmoitus häviää ja aiemmin asetettu vakionäyttö (a), (b) tai (c) avautuu.

Huomautus

Toimintaohje häviää näkyvistä heti, kun kuittaat sen ensimmäisen kerran näppäimellä .



Jos aktiivisia viestejä on useita, yksittäiset viestit on kuitattava erikseen.



Jos ajopiirturi toimii virheellisesti, kuljettajan tulee merkitä erilliselle paperille tai paperirullan kääntöpuolelle toimintoja koskevat tiedot, joita ajopiirturi ei ole enää rekisteröinyt tai tulostanut moitteettomasti!

➔ *Katso "Toimintojen syöttäminen käsin kirjoittamalla" sivulla 40.*

■ Yleiskuva tapahtumista



Jos tapahtuma toistuu jatkuvasti, ota yhteyttä valtuutettuun korjaamoon.

<i>Kuva / Syy</i>	<i>Merkitys</i>	<i>Toimenpide</i>
!ⓘ tietoturva-loukkaus	Syy voi olla jokin seuraavista: <ul style="list-style-type: none"> • Vika muistissa, DTCO 1381:n tietoturvaa ei voi enää taata. • Anturin tiedot eivät ole enää luotettavia. • DTCO 1381:n kotelo avattiin ilman lupaa. 	Viestin kuittaaminen.
!ⓘ1 tietoturva-loukkaus	<ul style="list-style-type: none"> • Kortin lukitus on vioittunut tai puutteellinen. • DTCO 1381 ei enää tunnista aiemmin oikein paikalleen asetettua ajopiirturikorttia. • Ajopiirturikortin identiteetissä tai aitoudessa on puutteita tai ajopiirturikortille tallennetut tiedot eivät ole luotettavia. 	<p>Viestin kuittaaminen.</p> <p>Jos DTCO 1381 havaitsee tietoturvaongelmia, joiden vuoksi ajopiirturikortilla olevat tiedot eivät ole enää varmuudella oikeita, ajopiirturikortti työntyy automaattisesti – myös ajon aikana – ulos laitteesta!</p> <p>Aseta ajopiirturikortti takaisin paikalleen tai tarkistuta se tarvittaessa.</p>
!⚡ Jännite poikki	Jännite oli katkaistu tai DTCO 1381:n / anturin syöttöjännite oli liian pieni tai suuri. Tämä viesti voi tulla näytölle myös moottoria käynnistettäessä!	<p>Viestin kuittaaminen.</p> <p>➡ <i>Katso "Toiminta ali- / ylijännitteen kohdalla" sivulla 21.</i></p>
!⚠ anturiristiiriita	Ristiriita ajoneuvon liikkeen arvioinnissa anturin ja itsenäisen signaalilähteen välillä. Lastauksen yhteydessä ei ehkä asetettu toimintoa (lautta/juna).	<p>Viestin kuittaaminen</p> <p>Käännä mahdollisimman pian valtuutetun huoltokorjaamon puoleen.</p>
!⚠ anturin häiriö	Tiedonsiirto anturin kanssa on häiriintynyt.	Viestin kuittaaminen. ⇨⇩

Kuva / Syy	Merkitys	Toimenpide
!o[ajo ilman korttia	Ajo aloitettiin niin, että korttipaikassa ei ollut kuljettajakorttia tai ei voimassa olevaa kuljettajakorttia. Viesti ilmestyy myös, jos kortin asettamisen seurauksena ennen ajoa tai ajon aikana syntyy ei-hyväksyttävä korttiyhdistelmä. ➔ <i>Katso "DTCO 1381:n toimintatavat" sivulla 86.</i>	Viestin kuittaaminen. Pysäytä ajoneuvo ja aseta laitteeseen voimassa oleva kuljettajakortti. Tarvittaessa poista korttipaikkaan asetettu yrityskortti/valvontakortti DTCO 1381 -laitteesta.
!o[asetus ajon aikana	Kuljettajakortti asetettiin korttipaikkaan ajon alettua.	Viestin kuittaaminen.
!o[ajon aika päällekkäin	Tähän ajopiirturiin asetettu UTC-aika on jäljessä edellisen ajopiirturin UTC-ajasta. Syntyy negatiivinen aikaero.	Viestin kuittaaminen. Ilmoita ajopiirturista, jossa on virheellinen UTC-aika, ja huolehdi siitä, että valtuutettu korjaamo tarkistaa ja korjaa ajopiirturin mahdollisimman pian.
!o[kortti ei voimassa	Joko ajopiirturikortin voimassaoloaika on mennyt umpeen, se ei ole vielä voimassa tai tunnistus on epäonnistunut. Korttipaikkaan asetettu kuljettajakortti, jonka voimassaolo lakkaa päivän vaihduttua, määritellään automaattisesti ajoneuvon seisokin jälkeen – ilman pyyntöä – ja se työntyy ulos laitteesta.	Viestin kuittaaminen. Tarkista ajopiirturikortit ja aseta ne uudelleen laitteeseen.
!o[kortit ristissä	Molempia ajopiirturikortteja ei saa asettaa DTCO 1381:een samanaikaisesti! Esimerkiksi yrityskortti on asetettu laitteeseen samanaikaisesti valvontakortin kanssa.	Viestin kuittaaminen. Poista vastaava ajopiirturikortti korttipaikasta.
!o[A1 korttia ei liitetty	Kuljettajakorttia ei poistettu määräysten mukaisesti edellisestä ajopiirturista. On mahdollista, että kuljettajakohtaiset tiedot jäivät tallentamatta.	Viestin kuittaaminen.
>> ylinopeus	Asetettu suurin sallittu nopeus ylitettiin yli 60 sekunnin ajan.	Viestin kuittaaminen. Laske nopeutta.

■ Yleiskuva häiriöistä





Jos häiriö toistuu jatkuvasti, ota yhteyttä valtuutettuun korjaamoon.

Kuva / Syy	Merkitys	Toimenpide
x ^A laitehäiriö	Vakava häiriö DTCO 1381:ssä, syynä voi olla jokin seuraavista:	Viestin kuittaaminen.
	<ul style="list-style-type: none"> • Odottamaton ohjelma- tai käsittelyvirhe. 	Tarkista näppäinelementtien toiminta.
	<ul style="list-style-type: none"> • Näppäinelementit jumissa tai niitä on painettu pitkään samanaikaisesti. 	Tarkista kytkentäjohdot tai ulkoisten laitteiden toiminta.
	<ul style="list-style-type: none"> • Häiriö tiedonsiirrossa ulkoisten laitteiden kanssa. 	Tarkista kytkentäjohdot tai ulkoisten laitteiden toiminta.
x ^A 1 laitehäiriö	<ul style="list-style-type: none"> • Häiriö tiedonsiirrossa näyttölaitteen kanssa. 	Tarkista kytkentäjohdot tai näyttölaitteen toiminta.
	<ul style="list-style-type: none"> • Häiriö impulssilähdössä. 	Tarkista kytkentäjohdot tai kytketyn ohjauksen toiminta.
x ^A 1 kellovirhe	<ul style="list-style-type: none"> • Häiriö kortin mekaniikassa, esimerkiksi kortin lukitus ei ole kiinni. 	Poista ajopiirturikortti ja aseta se uudelleen laitteeseen.
x ^A kellovirhe	DTCO 1381:n UTC-aika ei ole kelvollinen tai se ei kulje määräysten mukaisesti. Tietojen epäjohdonmukaisuuden välttämiseksi uudelleen paikalleen asetettuja kuljettaja-/yrittäjäkortteja ei hyväksytä!	Viestin kuittaaminen.
x ^F tulostin-häiriö	Tulostimen syöttöjännite on katkennut tai tulostuspään lämpötila-anturi on viallinen.	Viestin kuittaaminen. Toista prosessi, kytke tarvittaessa ensin virta pois/päälle.



Kuva / Syy	Merkitys	Toimenpide
x↕ häiriö tiedonsiirrossa	Häiriö ladattaessa tietoja jollekin ulkoiselle laitteelle.	Viestin kuittaaminen. Lataa tiedot uudelleen. Tarkista kytkentäjohdot (esim. huono kosketus) tai ulkoinen laite.
xⓂ anturin häiriö	Anturi ilmoitti itsetestauksen jälkeen sisäisestä häiriöstä.	Viestin kuittaaminen.
xⓂ1 kortinhäiriö	Ajopiirturikortin lukemisen/kirjoittamisen aikana tiedonsiirrossa on ilmennyt virhe, joka voi johtua esim. likaisista kosketuspinnista.	Viestin kuittaaminen. Puhdista ajopiirturikortin kosketuspinnat ja aseta kortti uudelleen paikalleen.
xⓂ2 kortinhäiriö	Tietojen tallennus kuljettajakortille ei välttämättä onnistu täydellisesti!	➡ <i>Katso "Ajopiirturikorttien puhdistus" sivulla 12.</i>

■ Ajoaikahälytykset

Kuva / Syy	Merkitys	Toimenpide
 tauko! 1e04h15 ■00h15	Tämä viesti ilmestyy 4 tunnin 15 minuutin keskeytymättömän ajoajan jälkeen.	Viestin kuittaaminen Suunnittele tauko lähiaikoina.
 tauko! 1e04h30 ■00h15	Sallittu ajoaika ylitetty! Tämä viesti ilmestyy 4 tunnin 30 minuutin keskeytymättömän ajoajan jälkeen.	Viestin kuittaaminen Pidä tauko.



Huomaa!

DTCO 1381 rekisteröi, tallentaa ja laskee ajoajat asetuksessa määriteltyjen sääntöjen pohjalta. Se varoittaa kuljettajaa ajoissa ajoajan ylitymisestä!

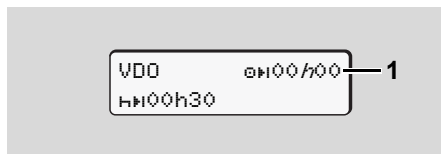

Nämä kertyneet ajoajat eivät kuitenkaan vaikuta lakisääteiseen "keskeytymättömän ajoajan" kertymiseen.

VDO Counter näyttö *





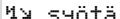

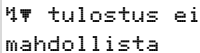
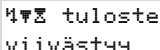
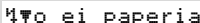
2. ajoaikahälytyksen vahvistuksen jälkeen VDO Counter ilmoittaa, että ajoaika (1) on päättynyt (paitsi Out of scope -tilassa).
Pidä välittömästi tauko.

■ Yleiskuva käyttöohjeista

<i>Kuva / Syy</i>	<i>Merkitys</i>	<i>Toimenpide</i>
 syötä	Ellei manuaalisen syötön aikana tapahdu yhtään syöttöä, näytölle tulee tämä kehote.	Paina näppäintä  ja jatka syöttämistä.
 tulostus ei mahdollista	Tulostus ei ole tällä hetkellä mahdollista: <ul style="list-style-type: none"> • koska ADR-malleissa on virta mahdollisesti kytketty pois päältä, • lämpötulostuspään lämpötila on liian korkea, • tulostinliitäntä on toisen aktiivisen tapahtuman vuoksi varattu, esimerkiksi käynnissä oleva tulostus, • tai syöttöjännite on liian suuri tai liian pieni. 	Kun syy on poistettu, voit antaa tulostuskäskyn.
 tuloste viivästyy	Käynnissä oleva tulostus keskeytyy tai viivästyy, koska lämpötulostuspään lämpötila on liian korkea.	Kytke virta päälle ja kutsu haluamasi näyttö uudelleen esiin.
 ei paperia	Tulostimessa ei ole paperia tai tulostinlaatikko ei ole oikein paikallaan. Tulostuskäskeytyy tai käynnissä oleva tulostus keskeytyy.	<ul style="list-style-type: none"> • Aseta uusi paperirulla. • Aseta tulostinlaatikko oikein. Keskeytynyt tulostus voidaan käynnistää uudelleen valikkotoiminnolla.





<i>Kuva / Syy</i>	<i>Merkitys</i>	<i>Toimenpide</i>
 tulosteen tulo estynyt	Ajopiirturikortin pyyntö hylätään: <ul style="list-style-type: none"> • koska tietojen lukeminen tai siirtäminen on kenties juuri käynnissä, • tulostetta on pyydetty liian nopeasti, • vuorokauden vaihtuessa UTC-ajan mukaan, • koska ajoneuvo on liikkeellä, • tai ADR-malleissa on virta mahdollisesti kytketty pois päältä. 	Odota, kunnes DTCO 1381 vapauttaa toiminnon, tai korjaa syy: Pysäytä ajoneuvo tai kytke virta päälle. Poista lopuksi ajopiirturikortti uudelleen laitteesta.
 rekisterö. epätäydell.	Aikajärjestyksessä, kuljettajakortille tallennetuissa päiväkohtaisissa tiedoissa, on epä johdonmukaisuutta.	Tämä viesti voi pysyä näytöllä, kunnes virheellisten merkintöjen tilalle kirjoitetaan uusia tietoja! Jos viesti on näytöllä jatkuvasti, tarkistuta ajopiirturikortti.
 Kortti poistetaan	Tietoja kuljettajakortille kirjoitettaessa on ilmennyt virhe.	Korttia poistettaessa yritetään uudelleen muodostaa yhteyttä korttiin. Jos tämä epäonnistuu, käynnistyy viimeksi tälle kortille tallennettujen tapahtumien tulostus.
 virhellinen kortti	Laitteeseen asetettua ajopiirturikorttia käsiteltäessä on tapahtunut virhe. Ajopiirturikorttia ei hyväksytä vaan se työnnetään jälleen ulos laitteesta.	Puhdista ajopiirturikortin kosketuspinnat ja aseta kortti uudelleen paikalleen. Jos viesti ilmestyy uudelleen, tarkista, onnistuuko toisen ajopiirturikortin lukeminen virheittä.
 väärä korttityyppi	Laitteeseen asetettu kortti ei ole ajopiirturikortti. Korttia ei hyväksytä vaan se työnnetään jälleen ulos laitteesta.	Aseta laitteeseen voimassa oleva kelvollinen ajopiirturikortti.

<i>Kuva / Syy</i>	<i>Merkitys</i>	<i>Toimenpide</i>
Häiriö sisäinen vika	Häiriö kortin mekaniikassa, esimerkiksi kortin lukitus ei ole kiinni.	Poista ajopiirturikortti ja aseta se uudelleen laitteeseen.
Häiriö sisäinen vika	<ul style="list-style-type: none"> Häiriö impulssilähdössä. DTCO 1381:ssä on vakava häiriö tai on ilmennyt vakava aikavirhe. Esimerkiksi epärealistinen UTC-aika. Ajopiirturikorttia ei hyväksytä vaan se työnnetään jälleen ulos laitteesta. 	<p>Tarkista kytkentäjohdot tai kytketyn ohjauslaitteen toiminta.</p> <p>Varmista, että valtuutettu korjaamo tarkistaa ajopiirturin mahdollisemman pian, tarvittaessa vaihtaa sen.</p> <p>Noudata seuraavaa ohjetta, jos ajopiirturi toimii virheellisesti; ➡ <i>katso sivua 75.</i></p>

Toimintaohjeet tietoina

<i>Kuva / Syy</i>	<i>Merkitys</i>	<i>Toimenpide</i>
■ ei tietueita!	<p>Valikkotoimintoa ei voi kutsua esiin, koska korttipaikassa ...</p> <ul style="list-style-type: none"> kuljettajakorttia ei ole asetettu paikoilleen tai siinä on yritys- / valvontakortti. 	<p>Nämä ohjeet häviävät automaattisesti 3 sekunnin kuluttua. Tämä ei vaadi toimenpiteitä.</p>
⊕ UTC korjaus ei mahdollinen	<p>Valikkotoimintoa ei voi kutsua esiin:</p> <ul style="list-style-type: none"> UTC-aikaa on jo korjattu viimeisten 7 vuorokauden aikana. Yrität korjata UTC-aikaa aikavälillä 1 minuutti ennen tai jälkeen keskiyön. 	
käynnistynyt ...	Valitun toiminnon kuittaus.	
syöttö muistissa	Kuittaus siitä, että DTCO 1381 on tallentanut syötetyn tiedon.	
näyttö ei mahdollinen!	Niin kauan kuin tulostus on käynnissä, tietojen näyttäminen ei ole mahdollista.	



Kuva / Syy	Merkitys	Toimenpide
ole hyvä ja odota!	Ajopiirturikorttia ei ole vielä luettu kokonaan. Valikkotoimintojen esiinkutsuminen ei ole mahdollista.	Nämä ohjeet häviävät automaattisesti 3 sekunnin kuluttua. Tämä ei vaadi toimenpiteitä.
 kalibroitava pv 18	Seuraava määräaikausintatarkastus on ajankohtainen, esimerkiksi 18 päivän kuluttua. Vaadittavia uusintatarkastuksia esimerkiksi teknisistä muutoksista johtuen ei voida huomioida! Päivä, josta lähtien tämä ohje näkyy, voidaan ohjelmoida valtuutetulla korjaamalla. ➔ <i>Tarkemmin, katso "Ajopiirtureiden tarkistusvaatimus" alkaen sivulta 91.</i>	
 1 voimassa pv 15	Hyväksytyt ajopiirturikortin voimassaolo päättyy esimerkiksi 15 päivän kuluttua! Päivä, josta lähtien tämä ohje näkyy, voidaan ohjelmoida valtuutetulla korjaamalla.	
 1 lataukset päivissä 7	Kuljettajakortin seuraava lataus on suoritettava esimerkiksi 7 päivän kuluttua (vakioasetus). Päivä, josta lähtien tämä ohje näkyy, voidaan ohjelmoida valtuutetulla korjaamalla.	

Tuotteen kuvaus

DTCO 1381:n toimintatavat

Ajopiirturikortit

Tallennetut tiedot

Ajanhallinta

Huolto ja kunnossapito

Tekniset tiedot

■ DTCO 1381:n toimintatavat

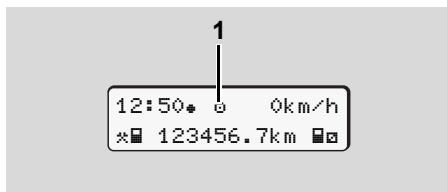

DTCO 1381:ssä on valittavana neljä eri toimintatapaa:

- Käyttö "C"
- Yritys "H"
- Valvonta "T"
- Kalibrointi "T"

Sen mukaan, mikä ajopiirturikortti tai mitkä ajopiirturikortit laitteessa on/ovat paikallaan, DTCO 1381 siirtyy automaattisesti seuraavalle toimintatavalle:

(1) Toimintatavat näyttö

Toimintatavat		Korttipaikka 1				
		ei korttia	Kuljettajakortti	Yrityskortti	Valvontakortti	Korjaamokortti
Korttipaikka 2	ei korttia	Käyttö	Käyttö	Yritys	Valvonta	Kalibrointi
	Kuljettajakortti	Käyttö	Käyttö	Yritys	Valvonta	Kalibrointi
	Yrityskortti	Yritys	Yritys	Yritys	Käyttö	Käyttö
	Valvontakortti	Valvonta	Valvonta	Käyttö	Valvonta	Käyttö
	Korjaamokortti	Kalibrointi	Kalibrointi	Käyttö	Käyttö	Kalibrointi

Näissä tiloissa DTCO 1381 käyttää ainoastaan korttipaikka 1 olevaa ajopiirturikorttia.

■ Ajopiirturikortit

Lain mukaisia ajopiirturikortteja voi hankkia EU:n jäsenvaltioiden viranomaisilta.

► Kuljettajakortti

Kuljettajakortin avulla DTCO 1381 tunnistaa kuljettajan. Kuljettajakortti on tarkoitettu normaaliin ajokäyttöön ja mahdollistaa toimintojen tallentamisen, näyttämisen, tulostamisen tai (vain kun kuljettajakortti on korttipaikassa) lataamisen kyseisellä identiteetillä.

► Yrityskortti

Yrityskortti toimii yrityksen tunnisteena ja oikeuttaa kyseisen yrityksen tietojen käyttöön. Yrityskortti mahdollistaa massamuistiin sekä laitteessa olevalle kuljettajakortille tallennettujen tietojen näyttämisen, tulostamisen ja lataamisen. Tarvittaessa (kerran laitetta kohti) luvan antavan jäsenvaltion ja rekisteritunnuksen syötön DTCO 1381 -laitteeseen.

Lisäksi vastaavan kalustonhallintaohjelman avulla käyttö tiedot voidaan ladata langattomasti (remote). Yrityskortti on

tarkoitettu ajoneuvojen omistajille ja haltijoille.

► Valvontakortti

Valvontakortti toimii viranomaisen (esim. poliisin) virkailijan tunnisteena ja mahdollistaa massamuistin käytön. Kortin avulla pääsee käsiksi kaikkiin tallennettuihin tietoihin sekä laitteessa olevan kuljettajakortin tietoihin. Niitä voi tuoda näytölle, tulostaa tai tallentaa tiedonsiirtoliittimen kautta.

► Korjaamokortti

Valtuutetun korjaamon työntekijät, joilla on valtuudet ohjelmointiin, kalibrointiin, aktivointiin ja tarkastukseen jne., saavat käyttöönsä korjaamokortin.

► Ajopiirturikorttien lukitseminen

Jos DTCO 1381 hyväksyy laitteeseen asetetun ajopiirturikortin, poistaminen lukitaan mekaanisesti. Ajopiirturikortin poistaminen korttipaikasta on mahdollista vain:

- ajoneuvon seistessä,

- käyttäjän pyynnöstä,
- kun asetuksessa määritellyt tiedot on tallennettu ajopiirturikortille.

Kortin automaattinen poistaminen

Kun DTCO 1381 tunnistaa virheen kortin tiedonsiirrossa, se yrittää siirtää nykyiset tiedot ajopiirturikortille.

Kuljettaja saa "Poista kortti" -ilmoituksella tiedon häiriöstä ja kehotuksen poistaa kuljettajakortin. Kuljettajakortille viimeksi tallennettujen tapahtumien tulostaminen tapahtuu automaattisesti. ➔ *Tarkemmin, katso "Vika kortin tiedonsiirrossa" sivulla 22.*

► Ajopiirturikorttien käyttöoikeudet

DTCO 1381:n massamuistiin tallennettujen tietojen käyttöoikeuksista on säädetty laissa, ja ne saa käyttää vain vastaavalla ajopiirturikortilla.

		Ilman korttia	Kuljettajakortti	Yrityskortti	Valvontakortti	Korjaamokortti
Tulostaminen	Kuljettajan tiedot	X	V	V	V	V
	Ajoneuvon tiedot	T1	T2	T3	V	V
	Parametritiedot	V	V	V	V	V
Näyttö	Kuljettajan tiedot	X	V	V	V	V
	Ajoneuvon tiedot	T1	T2	T3	V	V
	Parametritiedot	V	V	V	V	V
8 Lukeminen	Kuljettajan tiedot	X	T2	V	V	V
	Ajoneuvon tiedot	X	X	T3	V	V
	Parametritiedot	X	X	V	V	V

Kuljettajan tiedot = Kuljettajakortin tiedot

Ajoneuvon tiedot = Massamuistin tiedot

Parametritiedot = Laitteen sovittamiseen / kalibrointiin tarvittavat tiedot

V = Käyttöoikeudet rajoituksetta

T1 = Kuljettajan toiminnot viimeisten 8 päivän aikana ilman kuljettajan tunnistetietoja

T2 = Kuljettajan tunnistaminen vain paikallaan olevalle kortille

T3 = Kyseisen yrityksen kuljettajien toiminnot

X = ei mahdollinen

■ Tallennetut tiedot

► Kuljettajakortti

- Kuljettajan tunnistamiseen tarvittavat tiedot.

Muistiin on tallennettu seuraavat tiedot jokaisen ajoneuvon käytön jälkeen:

- Käytetyt ajoneuvot
- Kuljettajan toiminnot, normaalissa ajokäytössä vähintään 28 päivää.
- Maan syötöt
- Ilmenneet tapahtumat / häiriöt
- Tiedot valvontatoimista
- Erikoisolosuhteet, joissa ajoneuvo on lautalla/junassa tai Out of scope -tilassa.

Jos muistikapasiteetti on käytetty loppuun, DTCO 1381 korvaa vanhemmat tiedot.

► Yrityskortti

- Tunnistaa yrityksen ja valtuuttaa pääsyn yrityksen tallennettuihin tietoihin.

Seuraavat yrityksen toimintojen tiedot on tallennettu:

- Toiminnan laatu
 - Sisään-/uloskirjautuminen
 - Tietojen lataus massamuistista
 - Tietojen lataus kuljettajakortista
- Ajanjakso (mistä / mihin), jolta tiedot on ladattu.
- Ajoneuvon tunnistaminen
- Sen kuljettajakortin tunnus, jolta tiedot on ladattu.

► Massamuisti

- Massamuisti rekisteröi ja tallentaa ase-
tuksen (ETY) 3821/85, liite I B, vaatimat tiedot vähintään 365 kalenteripäivän ajalta.
- Toimintojen arviointi tapahtuu kalenteriminuutin välein, ja DTCO 1381 arvioi pisimpään käynnissä olleen toiminnan aikavälin mukaan.

- DTCO 1381 voi tallentaa n.168 tunnin nopeusarvot yhden sekunnin tarkkuudella. Arvot rekisteröidään sekunnin-tarkasti kellonajalla ja päivämäärällä.
- Suurella resoluutiolla tallennetut nopeusarvot (yksi minuutti ennen ja yksi minuutti epätavallisen viiveen jälkeen) tukevat arviointia onnettomuuden yhteydessä.

Nämä tiedot ovat luettavissa latausliitännän kautta:

- lakisääteinen lataus 24 tuntia
- koko massamuisti erityisellä latausohjelmistolla.

► VDO GeoLoc *

Paikka- ja ajoneuvotietojen tallennus on valinnaisesti mahdollista.

➔ *Katso "VDO GeoLoc **" sivulla 18.*

■ Ajanhallinta

Vanhojen työajan, valmiusajan, ajoajan, lepoajan jne. aikamerkinnot DTCO 1381 tallentaa UTC-aikana.

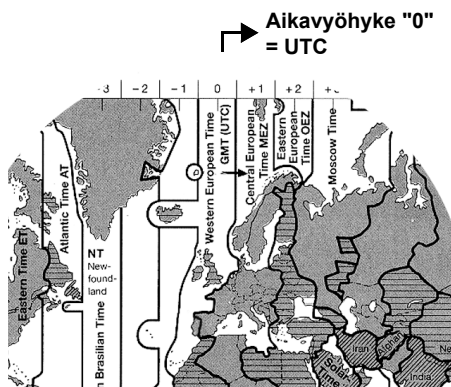

Aikavyöhykkeet Euroopassa

8 UTC-aika vastaa aikavyöhykettä "0" 24 aikavyöhykkeeseen (-12 ... 0 ... +12) jaettuna maapallolla.

Näytöllä näkyvä kellonaika on tehtaalla asetettu vastaamaan aina UTC-aikaa. Paikallinen aika on mahdollista asettaa valikkotoiminnon avulla.

➔ Katso "Paikallisen ajan määrittäminen" sivulla 67.

Aikavyöhykkeen poikkeama	Valtiot
00:00 (UTC)	UK / P / IRL / IS
+ 01:00 h	A / B / BIH / CZ / D / DK / E / F / H / HR / I / L / M / N / NL / PL / S / SK / SLO / SRB
+ 02:00 h	BG / CY / EST / FIN / GR / LT / LV / RO / TR / UA
+ 03:00 h	RUS

▶ Muuntaminen UTC-aikaan

UTC-aikaa = Paikallinen aika - (ZO + SO)

ZO = aikavyöhykkeen poikkeama

SO = kesäajasta johtuva poikkeama (kesäajan päättyessä tämä poikkeama jää pois)

(ZO + SO) = DTCO 1381:ssä määritetty poikkeama

Esim:

Paikallinen aika Saksassa = 15:30 (kesäaikaa)

UTC-aikaa = Paikallinen aika - (ZO + SO)
= 15:30 kello - (01:00 h + 01:00 h)

UTC-aikaa = 13:30 Kello

■ Huolto ja kunnossapito

► DTCO 1381:n puhdistaminen

Puhdista kotelo, näyttö sekä toimintopainikkeet kevyesti kostutetulla liinalla tai mikrokuitupuhdistusliinalla.



Älä käytä hankaavia puhdistusaineita äläkä liuotainaineita, kuten ohennetta tai bensiiniä.

► Ajopiirtureiden tarkistusvaatimus

DTCO 1381 ei vaadi ennalta ehkäiseviä huoltotoimia. Vähintään joka toinen vuosi DTCO 1381:n määräysten mukainen toiminta on tarkistutettava valtuutetulla korjaamolla.

Uusintatarkastukset ovat tarpeen, jos ...

- ajoneuvoon on tehty muutoksia, esimerkiksi tiepulssilukuun tai rengaskokoon
- DTCO 1381:een on tehty korjaus
- ajoneuvon virallinen tunnus muuttuu
- UTC-ajassa on yli 20 minuutin poikkeama.



Varmista, että asennuskilpi uusitaan jokaisen uusintatarkastuksen yhteydessä ja että se sisältää ennalta määrätyt tiedot.

► Toiminto DTCO 1381:n korjaamisen / vaihtamisen yhteydessä

Hyväksytyillä korjaamoilla tiedot voidaan ladata DTCO 1381:stä ja luovuttaa vastaavalle yritykselle.

Jos tallennettujen tietojen lataaminen ei ole mahdollista vian vuoksi, korjaamoita on ohjattu antamaan yrittäjälle todistus tästä.



Arkistoi tiedot tai säilytä todistus huolellisesti mahdollisia tiedusteluja varten.

► Komponenttien hävittäminen



Hävitä DTCO 1381 asianmukaisine järjestelmäkomponentteineen kulloisenkin jäsenvaltion EU-valvontalaitteiden hävittämistä koskevien ohjeiden mukaisesti.

■ Tekniset tiedot

► DTCO 1381

Mittausalueen loppuarvo	220 km/h (liitteen I B mukaan) 250 km/h (muille ajoneuvon käytöille)
LC-näyttö	2 riviä, joista kummassakin 16 merkkiä
Lämpötila	Käyttö: -20 – 70 °C Käyttö ADR: -20 – 65 °C Säilytys: -20 – 75 °C
Jännite	24 tai 12 volttia
Paino	600 g (+/- 50 g)
Ottovirta	Valmiustila: käytössä tyypillistä: max. 30 mA (12 V) max. 5,0 A (12 V) max. 20 mA (24 V) max. 4,2 A (24 V)
EMV / EMC	ECE R10
Lämpötulos-tusyksikkö	Merkkikoko: 2,1 x 1,5 mm Tulostusleveys: 24 merkkiä/rivi Nopeus: n. 15 – 30 mm/s Kaavioiden tulostus
Suojausluokka	IP 54
Mahdollinen eriy-tisvarustus	<ul style="list-style-type: none"> • ADR-mallit • Näytön ja näppäinten ajoneuvovalmistajakohtainen himmennin, valaistus • Toimintojen automaattinen asetus, kun virta päälle/pois • v- / n-profiilien, tilatulon D1/D2 tulostus ja lataus • VDO Counter / VDO GeoLoc

► Paperirulla

Ympäristön olo-suhteet	Lämpötila: -25 – 70 °C
Mitat	Halkaisija: noin 27,5 mm Leveys: 56,5 mm Pituus: noin 8 m
Tilausno	1381.90030300 Alkuperäisiä varapaperirullia saa valtuu-tetusta myynti- ja huoltopisteestä.
 Huomaa:	Käytä (tilaa) vain paperirullia (alkuperäinen VDO-tulostuspaperi) joihin on merkitty ajopiirturyyppi (DTCO 1381) tarkastusmerkkeineen "☒184" ja voimassa olevine hyväksyntä-merkkeineen "☒1174" tai "☒1189".

Kuvakkeet ja tulostusesimerkit

Yleiskuva piktogrammeista

Maakoodit

Tulostusesimerkit

Tulostusesimerkkien selitys

Tiedostojen merkitykset tapahtumien tai häiriöiden yhteydessä

■ Yleiskuva kuvakkeista

Toimintatavat	
🏠	Yritys
🔒	Valvonta
🔌	Käyttö
🔧	Kalibrointi
🏢	Tuotantotila

Henkilöt	
🏠	Yritys
👤	Viranomainen
🚗	Kuljettaja
🔧	Korjaamo
🏢	Valmistaja

Toiminnot	
🔌	Varallaolo
🕒	Ajoaika
🛌	Lepo
🏢	Työ
⏸	Tauko
?	Tuntematon

Laitteet / toiminnot	
1	Korttipaikka 1; Kuljettaja 1
2	Korttipaikka 2; Kuljettaja 2
📄	Ajopiirturikortti (luettu loppuun)
—	Ajopiirturikortti asetettu paikoilleen; tarvittavat tiedot luettu
🕒	Kello
📄	Tulostin / tulostus
🖱	Syöttö
📄	Näyttö
📍	Paikka- ja ajoneuvotietojen paikan- nus on kytketty päälle (esim. VDO GeoLoc *).
🔑	Lisenssikoodi
📄	Ulkoinen tallennus Tietojen tallentaminen (kopiointi)
📄	Tiedonsiirto käynnissä
📄	Anturi
📄	Ajoneuvo / ajoneuvoyksikkö / DTCO 1381
🔌	Rengaskoko
📄	Jännitteensyöttö
📄	Kauko-ohjaus

Sekalaista	
!	Tapahtuma
×	Häiriö
📄	Toimintaohje / työaikavaroitukset
🕒	Vuoron alkua
📍	Paikka
🔒	Tietoturva
➤	Nopeus
🕒	Aika
Σ	Yhteensä / yhteenveto
🕒	Vuoron loppu
📄	Kuljettajan toimintojen manuaali- nen syöttö

Erityisehdot	
🔒	Valvontalaite ei tarpeen
📄	Oleskelu lautalla tai junassa

Ajanjaksot	
24h	Päivittäin
I	Viikoittain
II	Joka toinen viikko
+	Alkaen tai saakka

► Kuvakeyhdistelmät

Sekalaista	
	Tarkastuspaikka
	Aloitusaika
	Päättymisaika
	"Out of scope" -tilan alku Valvontalaite ei tarpeen
	"Out of scope" -tilan päätyminen
	Paikka työpäivän alkaessa (vuoron alkaessa)
	Paikka työpäivän päättyessä (vuoron päättyessä)
	Ajoneuvosta
	Tulostus kuljettajakortti
	Tulostus Ajoneuvo / DTCO 1381
	Syöttö Ajoneuvo / DTCO 1381
	Näyttö kuljettajakortti
	Näyttö Ajoneuvo / DTCO 1381
	Paikallinen aika
	Ajassa yritys
	UTC-korjaus
	DTCO versio

Kortit	
	Kuljettajakortti
	Yrityskortti
	Valvontakortti
	Korjaamokortti
	Ei korttia

Ajo	
	Kaksoismiehitys
	Ajoaika kahdessa viikossa

Tulosteet	
	Kuljettajan päivittäiset toiminnot (päivän arvo) kuljettajakortilta
	Kuljettajakortin tapahtumat ja häiriöt
	Kuljettajan päivittäiset toiminnot (päivän arvo) DTCO 1381:ltä
	DTCO 1381:n tapahtumat ja häiriöt
	Ylinopeudet
	Tekniset tiedot
	Kuljettajan toiminnat
	Kauko-ohjauksen aktivointiajat
	v-kaavio

	Tilan D1/D2 kaavio *
	Nopeusprofiilit *
	Kierroslukuprofiilit *
	Anturitieto
	Turvallisuustieto

Näyttäminen

	Kuljettajan päivittäiset toiminnot (päivän arvo) kuljettajakortilta
	Kuljettajakortin tapahtumat ja häiriöt
	Kuljettajan päivittäiset toiminnot (päivän arvo) ajoneuvolta / DTCO 1381:ltä
	Ajoneuvon / DTCO 1381:n tapahtumat ja häiriöt
	Nopeusylitykset
	Tekniset tiedot
	Yrity

Tapahtumat	
!	Kelpaamattoman ajopiirturikortin asettaminen korttipaikkaan
!	Ajan päällekkäisyys
!	Kuljettajakortin asettaminen korttipaikkaan ajon aikana
>>	Ylinopeus ylitys
!	Virhe tiedonsiirrossa anturin tiedoissa.
!	Aika-asetus (korjaamo)
!	Korttiristiriitä
!	Ajo ilman kelvollista kuljettajakorttia
!	Edellistä korttitoimenpidettä ei lopetettu oikein.
!	Virransyötön keskeytys
!	Turvallisuusongelma
>	Nopeusylityksen tarkastus
!	Ajoneuvon liikeristiriitä

Häiriöt	
×	Kortin virhetoiminto
×	Näyttöhäiriö
×	Tulostinhäiriö
×	DTCO 1381:n sisäinen häiriö

×	Häiriö latauksessa
×	Anturihäiriö
×	(IMS = Independent Motion Signal = riippumaton liikesignaali) Riippumaton liikesignaali puuttuu

Ajoaikahäilytykset

	Tauko!
--	--------

Manuaalinen syöttö

	Syöttö "toiminnot"
?	Syöttö "tuntematon toiminto"
	"Paikan" syöttö vuoron loppu
	"Paikan" syöttö vuoron alkaessa

Toimintaohjeet

	Syöttö virheellinen
	Valikon käyttö ei mahdollista
	Syöttöpyyntö
	Tulostus ei mahdollista
	Ei paperia
	Tulostus hidastunut
	Kortti viallinen
	Kortti poistetaan
	Väärä kortti

	Poistaminen ei mahdollista
	Prosessi hidastunut
	Tallennus epätasaista
	Laitehäiriö
	Voimassaolo päättyy / päiviä ...
	Kalibrointi / päiviä ...
	Kuljettajakortin lataus ... päivän kuluttua

VDO Counter *

	Jäljellä oleva ajoaika
	Seuraavan ajoajan aloitus
	Tuleva ajoaika
	Jäljellä oleva tauko-/lepoaika
	Jäljellä oleva aika päivittäisen, viikoittaisen lepoajan aloitukseen

■ Maakoodit

Arvon osoittaminen	
Å	Itävalta
AL	Albania
AND	Andorra
ARM	Armenia
AZ	Azerbaidzan
B	Belgia
BG	Bulgaria
BIH	Bosnia ja Hertsegovina
BY	Valkovenäjä
CH	Sveitsi
CY	Kypros
CZ	Tshekin tasavalta
D	Saksa
DK	Tanska
E	Espanja ¹⁾
EC	Euroopan yhteisö
EST	Viro
EUR	Muu Eurooppa
F	Ranska
FIN	Suomi

FL	Liechtenstein
FR/FO	Färsaaret
GE	Georgia
GR	Kreikka
H	Unkari
HR	Kroatia
I	Italia
IRL	Irlanti
IS	Islanti
KZ	Kazakstan
L	Luxemburg
LT	Liettua
LV	Latvia
M	Malta
MC	Monaco
MD	Moldovan tasavalta
MK	Makedonia
MNE	Montenegro
N	Norja
NL	Alankomaat
P	Portugali
PL	Puola

RO	Romania
RSM	San Marino
RUS	Venäjän Federaatio
S	Ruotsi
SK	Slovakia
SLO	Slovenia
SRB	Serbia
TM	Turkmenistan
TR	Turkki
UA	Ukraina
UK	Yhdistynyt kuningaskunta, Alderney, Guernsey, Jersey, Man-saari, Gibraltar
UZ	Uzbekistan
V	Vatikaani
WLD	Muu maailma

1) ➔ Katso "Maatunnukset" sivulla 98.

► Maatunnukset

Arvo-osoitus – Espanja

AN	Andalusia
AR	Aragonia
AST	Asturia
C	Kantabrien
CAT	Katalonia
CL	Kastilia-Leon
CM	Kastilia-La Mancha
CV	Valencia
EXT	Extremadura
G	Galicia
IB	Baleaarit
IC	Kanarian saaret
LR	La Rioja
M	Madrid
MU	Murcia
NA	Navarra
PV	Baskimaa

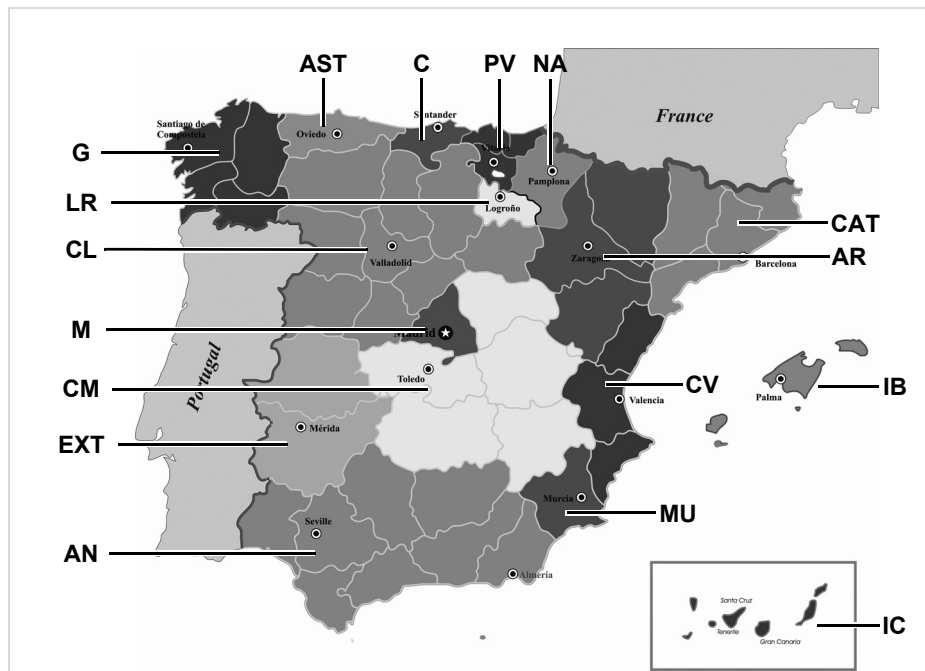

■ Tulostusesimerkit

► Kuljettajakortin päivätuloste

1 ▼ 26.11.2017 14:55 (UTC)
 2 24h▼
 3 □ Schmitt
 Peter
 □ID /12345678901234 5 6
 3a ○ Rosenz
 Winfried
 □DK /45678901234567 7 8
 04.01.2018
 4 A ABC12345678901234
 D /VS VM 612
 5 □ Continental Automotive
 Technologies
 1381.12345678901
 6 T NFZ-Profi Service & Ve
 rtrieb
 TID /87654321087654 3 2
 T 02.04.2016
 7 □ID /12345678901234 5 6
 8 □ 11.11.2017 11:11 ▼
 8a ? 00:00 06h00
 □ 06:00 00h17
 8b A D /VS VM 612
 95 872 km

8c * 06:17 00h45
 ○ 07:02 00h39 ○
 ○ 07:41 01h19 ○
 95 958 km² 86 km
 8e
 8a ? 09:00 00h24
 2
 8b A S /LCR 243
 205 002 km
 8c □ 09:24 02h30 ○
 * 11:54 00h39
 8a ? 12:33 00h10
 1
 8c ○ 12:43 02h27
 H 15:10 01h12
 ○ 16:22 00h16
 □ 16:38 00h42
 16:38 -----
 8d * 17:20 00h52
 ○ 18:12 00h24
 H 18:36 00h02
 205 408 km² 231 km
 8e
 8a ? 18:38 05h22
 2
 11 *H 06:00 D
 95 872 km
 H 09:00 D
 95 958 km
 *H 09:24 D
 205 002 km
 H 12:33 D
 205 177 km
 *H 12:43 D
 205 177 km

11d H 18:38 CH
 205 408 km
 ○ 04h54 □ 317 km
 * 02h27 □ 03h29
 H 01h14 ? 11h56
 ○ 04h28
 12 *H 0 10.11.2017 12:45
 00h04
 A D /VS VM 612
 12c !H 0 05.08.2017 09:23
 !34 (0) 00h01
 A D /VS VM 612
 13 A D /VS VM 612
 !xA
 >> 5 15.11.2017 16:42
 (2) 00h12
 □ID /98765432109876 5 4
 □F /12345678901234 5 6
 13c >> 4 15.10.2017 11:10
 (95) 00h30
 □DK /45678901234567 7 8
 □F /12345678901234 5 6
 *H 0 10.11.2017 12:45
 00h04
 □DK /45678901234567 7 8
 22 □* Friedrichshafen
 □ Schmitt, Peter
 ○ Rosenz, Winfried



Erikoisuuksia "Kuljettajakortin päivätuloste"

8f

12345678901234 5 6
11.11.2017 11:11
25.11.2017 310
-----? !ee ?-----
? 00:00 06h00
06:00 00h17
1

8g

A D /VS VM 612
95 872 km
* 06:17 00h45
* 07:02 00h39 ee
07:41
----- kmΣ----- km
06:00 D
95 872 km
00h00 km

8h

25.11.2017 310
-----OUT-----
1
A D /VS VM 612
95 872 km
H 00:00 07h02
* 07:02 00h39

► Kuljettajakortin tapahtumat / häiriöt

1

2

3

3a

4

12a

12c

11.11.2017 11:11 (UTC)
!x
Schmitt Peter
12345678901234 5 6
o Rosenz Winfried
DK /45678901234567 7 8
04.01.2018
A ABC12345678901234
D /VS VM 612
!+ 04.04.2017 02:14
06h03
A S /LCR 243
!e 04.11.2017 18:12
00h01
A D /VS VM 612
!e 10.02.2017 08:12
00h05
A D /S VD 432
!+ 12.12.2016 10:15
00h10
A D /VS VM 612
!L 10.05.2017 08:45
00h01
A D /VS VM 612

12c

12b

12c

22

05.08.2017 09:23
122 00h01
A D /VS VM 612
17.04.2017 16:04
111 01h02
A D /VS VM 612
x 10.11.2017 12:45
00h04
A D /VS VM 612
x 11.02.2017 18:02
00h03
A D /VS VM 612
xL 20.12.2016 01:54
00h04
A D /S VD 432
Ulm
Schmitt Peter
Rosenz Winfried

► Ajoneuvon päivän tuloste

1	▼ 27.11.2017 16:55 (UTC)
2	24hA▼
3	□ Schmitt Peter
4	□ID /12345678901234 5 6
5	A ABC12345678901234 D /VS VM 612
6	□ Continental Automotive Technologies 1381.12345678901
7	T NFZ-Profi Service & Ve rtrieb
8	TID /87654321087654 3 2 T 02.04.2016
9	□ID /12345678901234 5 6 □ 11.11.2017 11:11 □▼
10	25.11.2017 95 872 - 96 284 km
10a	□ID H 00:00 06h17 95 872 km 0 km
10b	□ Rosenz Winfried
10c	□DK /45678901234567 7 8 04.01.2018
10d	A+S /LCR 243 24.11.2017 18:54
	95 872 km M

10e	* 06:17 00h45
10g	* 07:02 00h39 □□
10a	□ 07:41 01h19 □□ 95 958 km; 86 km
10a	□ID 95 958 km
10b	* 09:00 00h05 95 958 km; 0 km
10c	□ Mustermann Heinz-Dieter
10d	□ID /12345678901234 5 6 16.06.2017
10e	A+D /M MS 680 24.11.2015 18:54
10f	95 958 km
10g	* 09:05 00h25
	* 09:30 02h55
	□ 12:25 01h18
	12:25
	□ 13:43 00h03
	* 13:46 00h02 □□
	* 13:48 00h45 □□
	* 14:33 00h35 □□
	H 15:08 01h02 □□
	96 206 km; 248 km
	□ID 96 206 km
	H 16:10 00h20 96 206 km; 0 km
	□ Anton Max
	□ID /56789567895678 9 5 25.10.2017

10a	A+D /VS VM 612 25.11.2017 16:30
	96 206 km
	□ 16:30 00h56
	* 17:26 01h11 96 274 km; 68 km
	□ID 96 274 km
	* 18:37 00h23
	□ 19:00 00h21
	H 19:21 04h39 96 284 km; 10 km
	2
	□ID 95 872 km
	H 00:00 07h02 H 00:00 07h02
11	Σ
11b	1□ID □ 00h21 10 km
11c	* 00h28 □ 00h00 H 11h16
	2□ID * 00h00 □ 12h16 H 07h02
11e	□ Rosenz Winfried
	□DK /45678901234567 7 8 H*09:00 D
	95 958 km
	□ 01h19 86 km
	* 01h24 □ 00h00 H 00h00 □□ 01h58

↓

13 !xA-----
!e 1 25.11.2017 19:01
(1) 00:20

13c >> 5 15.11.2017 16:42
(2) 00h12
o 98765432109876 5 4
o /12345678901234 5 6

x 0 10.11.2017 12:45
00h04
o 45678901234567 7 8

21 iRu-----
e+ 17.11.2017 14:34
+e 17.11.2017 15:29

22 * Linden
Schmitt Peter
.....
e+
+e
o

Erikoisuuksia "Ajoneuvon päivän tulostee"

↓

10i 1-----
OUT-----

e Rosenz
Winfried
o 45678901234567 7 8
04.01.2018
A+S /LCR 243

► Tapahtumat / ajoneuvon häiriöt

1 ▼ 24.10.2017 16:07 (UTC)
▼

2 !xA▼-----
o-----

3 o Schmitt
Peter
o /12345678901234 5 6

4 A ABC12345678901234
D /VS VM 612

13a !A-----
! 0 10.08.2017 08:12
(0) 00h01
o 12345678901234 5 6
o /12345678901234 5 6

13c ! 0 10.08.2017 08:20
(0) 00h03
o 12345678901234 5 6
o /12345678901234 5 6

!e 1 15.10.2017 07:02
(1) 00h54
o-----

!e 2 15.10.2017 07:02
(1) 00h54
o-----

!e 3 15.03.2016 07:56
(1) 00h01
o /12345678901234 5 6
o /22335578901234 1 2

>> 4 15.10.2017 11:10
(95) 00h30
o 45678901234567 7 8
o /12345678901234 5 6

↓

↓

! 0 17.04.2017 16:04
117 (0) 01h02
o 45678901234567 7 8
o /12345678901234 5 6
T 54321987654321 9 8

! 0 05.08.2017 09:23
122 (0) 00h01
o 45678901234567 7 8

13b xA-----
x 0 10.08.2017 07:00
00h02
o 12341234123412 3 4

13c xF 0 05.05.2016 07:15
00h14
o 12345678901234 5 6
o /12345678901234 5 6

x 6 05.05.2016 07:15
00h14
o 12345678901234 5 6
o /12345678901234 5 6

x 0 12.09.2017 21:00
00h01
o-----

x 0 02.06.2017 21:00
00h30
o 12341234123412 3 4

22 * Linden
Schmitt Peter
.....
o

► Yliinopeudet

1	▼ 24.10.2017 14:50 (UTC)
2	>>▼ 90 km/h
3	○ Mustermann Heinz-Dieter MF /12345678901234 5 6 16.06.2017
4	A ABC12345678901234 D /VS VM 612
19	>13.03.2017 14:15 >>17.04.2017 17:44 (7)
20	>>>24.05.2016 14:02 00h06 98 km/h 92 km/h (1)
20c	○ Förster Thomas MD /98765432109876 5 4 >>(365)
20a	>>>15.10.2017 11:10 00h30 98 km/h 95 km/h (95)
	○ Rosenz Winfried MDK /45678901234567 7 8
20b	UMLN /12345678901234 5 6 >>(10)
20c	>>>16.05.2017 17:10 00h15 94 km/h 92 km/h (12)
	○ Mustermann Heinz-Dieter MF /12345678901234 5 6
22	○ ○ ○ ○ Mustermann Heinz

► Tekniset tiedot

1	▼ 25.10.2017 14:50 (UTC)
2	TeV
3	○ Expedition Mustermüller MD /12341234123412 3 4
3a	○ Mustermann Heinz-Dieter MF /12345678901234 5 6 16.06.2017
4	A ABC12345678901234 D /VS VM 612
14	B Continental Automotive Technologies H.-Hertz-Str.45 78052 VS-Villinsen 1381.12345678901234567 e1-84 12345678 2017 V xxxx 17.04.2017
15	ll 87654321 e1-175 08.03.2016
16	T Fa. Mustermann & NFZ- Hersteller Schillerstr. 10 Muster kirchen
16a	TM /45678901234567 8 9 21.01.2017
16b	T 08.03.2016 (1) A ABC12345678901234

	↓
	???????????
	w 8 000 Imp/km k 8 000 Imp/km l 3 050 mm e 315/70/R22.5 > 90 km/h 0 - km
17	!e 08.03.2016 14:00 e 08.03.2016 15:00 T Fa. Mustermann & NFZ- Hersteller Schillerstr. 10 Muster kirchen TM /45678901234567 8 9 21.01.2015
17a	!e 28.08.2016 13:00 e 28.08.2016 13:26 T Kienzle ARGO GMBH Bismarckstr. 19 Berlin -Steslitz TM /89012345678901 5 6 19.10.2015
18	! 18.10.2017 06:34 x 30.09.2017 18:15 - ATTACHMENT
26	SWUM V xxx.xx
27	CAN: 1 Source: speed Gain: 0.00390625 Factor: 0.926
28	CR(EU) No.1266/2009: XX
29	Seal: ?????????

► Kuljettajan toiminnot

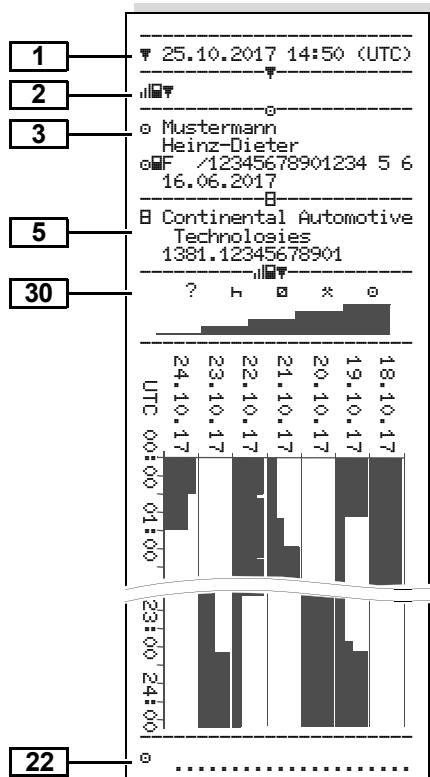

► v-kaavio

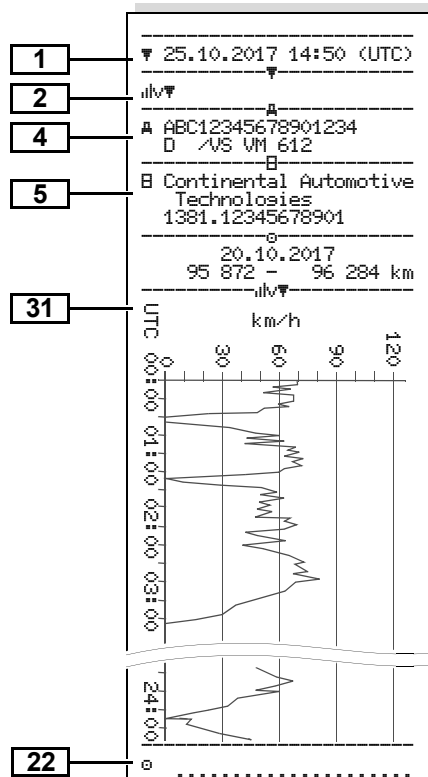

► Tilan D1/D2 kaavio *

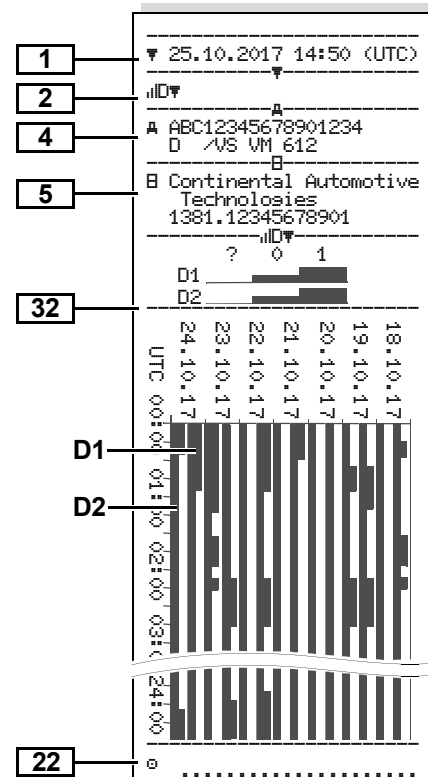

► Nopeusprofiilit *

1 ▼ 27.11.2017 17:05 (UTC)

2 %v▼

3 ⚠ Spedition Mustermüller
 ⚠ID /12341234123412 3 4

4 A ABC12345678901234
 D /VS VM 612

○

25.11.2017 00:00
 25.11.2017 06:17
 --- km/h

112 <=v< 221 00h00

23 ○ Mustermann
 Heinz-Dieter
 25.11.2017 18:37
 26.11.2017 00:00
 --- km/h

0	<=v<	1	05h02
1	<=v<	10	00h01
10	<=v<	16	00h02
16	<=v<	24	00h04
24	<=v<	32	00h05
32	<=v<	40	00h05
40	<=v<	48	00h04
48	<=v<	56	00h00
56	<=v<	64	00h00
64	<=v<	72	00h00
72	<=v<	80	00h00
80	<=v<	88	00h00
88	<=v<	96	00h00
96	<=v<	104	00h00
104	<=v<	112	00h00
112	<=v<	221	00h00

24

22 ○

► Moottorin kierroslukuprofiilit *

1 ▼ 27.11.2017 17:05 (UTC)

2 %n▼

3 ⚠ Spedition Mustermüller
 ⚠ID /12341234123412 3 4

4 A ABC12345678901234
 D /VS VM 612

○

25.11.2017 00:00
 25.11.2017 06:17
 --- rpm

3281 <=n< * 00h00

23 ○ Mustermann
 Heinz-Dieter
 25.11.2017 18:37
 26.11.2017 00:00
 --- rpm

0	<=n<	1	05h02
1	<=n<	234	00h00
234	<=n<	469	00h00
469	<=n<	703	00h00
703	<=n<	938	00h00
938	<=n<	1172	00h00
1172	<=n<	1406	00h03
1406	<=n<	1641	00h03
1641	<=n<	1875	00h04
1875	<=n<	2109	00h09
2109	<=n<	2344	00h02
2344	<=n<	2578	00h00
2578	<=n<	2812	00h00
2812	<=n<	3047	00h00
3047	<=n<	3281	00h00
3281	<=n<	*	00h00

25

22 ○

► Tulostus paikallisessa ajassa

33 -----
 !!! No local printout!!!

34 ○+ 25.11.2017 01:00
 ○+ 26.11.2017 01:00
 UTC +01h00

35 ▼ 26.11.2017 15:55 (LOC)

36 24h%v▼

○

○ Rosenz
 Winfried
 ⚠ID /45678901234567 7 8
 04.01.2018

A ABC12345678901234
 D /VS VM 612

⊞ Continental Automotive
 Technologies
 1381.12345678901

T NFZ-Profi Service & Ve
 rtrieb
 TID /87654321087654 3 2
 T 02.04.2016

⚠ID /12345678901234 5 6
 ○ 11.11.2017 12:11 %v

■ Tulostusesimerkkien selitykset

 Haluttaessa tuloste voidaan varustaa yrityksen logolla.

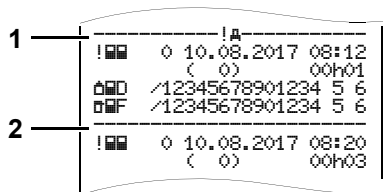

Jokainen tuloste koostuu erilaisten tietojaksojen yhdistelmästä, joihin viitataan jakson tunnisteella (1).

Yksi tietojakso sisältää yhden tai useamman tietueen, joihin viitataan tietueen tunnisteella (2).





Heti jakson tunnisteiden jälkeen tulostuu tietueiden tunniste!

► Tietojaksojen selitykset

1	Tulostuspäivä ja -kellonaika UTC-aikana
2	Tulostustyyppi: 24h = Kuljettajakortin päivätuloste !x = Kuljettajakortin tapahtumat / häiriöt 24hA = DTCO 1381:n päivätuloste !xA = DTCO 1381:n tapahtumat / häiriöt >> = Ylinopeudet Lisäksi tulostetaan lakisääteisen suurimman sallitun ajonopeuden asetettu arvo. Te = DTCO 1381:n tekniset tiedot !l = Kuljettajan toiminnot !v = v-kaavio Vaihtoehtoiset tulosteet: !D = Tilan D1/D2 kaavio * %v = Nopeusprofiilit * %n = Kierroslukuprofiilit *

3	Laitteessa olevan ajopiirturikortin haltijan tiedot: □ = Tarkastaja □ = Kuljettaja □ = Yritys T = Korjaamo / tarkastuslaitos • Nimi • Etunimi • Kortin tunnistus • Kortti voimassa ... saakka Ei-henkilökohtaisiin ajopiirturikortteihin tulostuu nimen sijasta tarkastuslaitoksen, yrityksen tai korjaamon nimi.
3a	Muun ajopiirturikortin haltijan tiedot
4	Ajoneuvon tunnistus • Ajoneuvon tunnistenumero • Numeron myöntänyt jäsenvaltio ja ajoneuvon tunniste
5	Ajopiirturin tunnus: • Ajopiirturin valmistaja • DTCO 1381 -ajopiirturin osanumero



6	Ajopiirturin viimeisin kalibrointi: <ul style="list-style-type: none"> • Korjaamon nimi • Korjaamokortin tunniste • Kalibrointipäivä
7	Viimeinen tarkastus: <ul style="list-style-type: none"> • Valvontakortin tunniste • Tarkastuspäivä, -kellonaika ja -tyyppi <p>  = Lataaminen kuljettajakortilta  = Lataaminen DTCO 1381:stä  = Tulostus  = Näyttäminen </p>
8	Luettelo kaikista kuljettajan toimintoista esiintymisjärjestyksessä <ul style="list-style-type: none"> • Kalenteripäivä, jona tulostus tapahtui ja läsnäololaskuri (niiden päivien lukumäärä, joina korttia on käytetty.)
8a	? = Aikajakso, jolloin kortti ei ole ollut paikallaan: <ul style="list-style-type: none"> • Manuaalisesti syötetty toiminta kuljettajakortin laitteen asettamisen jälkeen, mukaan lukien kuvake, alku ja kesto.

8b	Kuljettajakortin asettaminen korttipaikkaan (korttipaikkaan 1 tai 2): <ul style="list-style-type: none"> • Kortin myöntänyt jäsenvaltio ja ajoneuvon tunniste • Kilometrimäärä silloin, kun kortti asetetaan laitteeseen
8c	Kuljettajakortin toiminnot: <ul style="list-style-type: none"> • Alku ja kesto sekä ajoneuvon ohjauksen tila  = Tiimikäyttö
8d	Erityisehdot: <ul style="list-style-type: none"> • Syöttöaika ja kuvake, esimerkiksi: lautta tai juna
8e	Kuljettajakortin poistaminen laitteesta <ul style="list-style-type: none"> • Kilometrimäärä ja kuljettu matka sen jälkeen, kun kortti viimeksi asetettiin laitteeseen
8f	Huomaa: Tietojen tallennuksessa voi esiintyä epäohjonmukaisuutta, koska tämä päivä on tallennettu ajopiirturikortille kahteen kertaan.
8g	Toimintaa ei ole lopetettu: <ul style="list-style-type: none"> • Kuljettajakortin ollessa vielä sisällä voi päivätulosteen saanti kestää kauemmin ja se voi olla epätäydellinen.

8h	Erityisehto "OUT of scope" -toiminto oli kytkettyä päälle päivän alussa.
9	Kaikkien DTCO 1381:n kuljettajatoimintojen luettelemisen alku: <ul style="list-style-type: none"> • Tulosteen kalenteripäivä • Kilometrimäärä klo 00:00 ja 23:59
10	Kaikkien korttipaikan 1 toimintojen järjestys
10a	Aikajakso, jolloin korttipaikassa 1 ei ollut kuljettajakorttia: <ul style="list-style-type: none"> • Kilometrimäärä aikajakson alkaessa • Valittu toiminto / valitut toiminnot tällä aikajaksolla • Kilometrimäärä aikajakson lopussa ja kuljettu matka
10b	Kuljettajakortin asettaminen laitteeseen: <ul style="list-style-type: none"> • Kuljettajan sukunimi • Kuljettajan etunimi • Kortin tunnistus • Kortti voimassa ... saakka



10c	<ul style="list-style-type: none"> Kortin myöntänyt jäsenvaltio ja edellisen ajoneuvon virallisen tunniste Päivä ja kellonaika, jolloin kortti poistettiin edellisestä ajoneuvosta
10d	<ul style="list-style-type: none"> Kilometrimäärä silloin, kun kuljettajakortti asetetaan laitteeseen <p>M = tieto syötettiin manuaalisesti</p>
10e	<p>Luettelo toiminnoista</p> <ul style="list-style-type: none"> Toiminnan kuvake, alku ja kesto sekä ajoneuvon ohjauksen tila <p>☐☐ = Tiimikäyttö</p>
10f	<p>Eritisehtojen syöttö:</p> <ul style="list-style-type: none"> Ehdon syöttöaika ja kuvake <p>♣ = Lautta- ja junamatka OUT+ = Alku (valvontalaite ei tarpeen) +OUT = Loppu</p>
10g	<p>Kuljettukortin poistaminen laitteesta</p> <ul style="list-style-type: none"> Kilometrimäärä ja kuljetettu välimatka
10h	<p>Kaikkien korttipaikan 2 toimintojen järjestys</p>

10i	<p>Eritisehto "OUT of scope" -toiminto oli kytkettynä päälle päivän alussa.</p>
11	<p>Päivän yhteenveto</p>
11a	<p>Syötetyt paikat</p> <ul style="list-style-type: none"> ♣+ = Alkamiskellonaika, maa ja tarvittaessa alue ++ = Päätymiskellonaika, maa ja tarvittaessa alue Ajoneuvon kilometrimäärä
11b	<p>Niiden aikajaksojen yhteenveto, jolloin korttipaikassa 1 ei ole ollut kuljettajakorttia:</p> <ul style="list-style-type: none"> Syötetyt paikat aikajärjestyksessä (esimerkissä ei merkin-tää) Kaikki korttipaikan 1 toiminnot
11c	<p>Niiden aikajaksojen yhteenveto, jolloin korttipaikassa 2 ei ole ollut kuljettajakorttia:</p> <ul style="list-style-type: none"> Syötetyt paikat aikajärjestyksessä (esimerkissä ei merkin-tää) Kaikki korttipaikan 2 toiminnot

11d	<p>Päiväyhteenveto kuljettajakortin "toimintojen kokonaisarvoista"</p> <ul style="list-style-type: none"> Koko ajoaika ja kuljettu matka Koko työ- ja valmiusaika Koko lepoaika ja tuntematon aika Tiimitoimintojen kokonaisaika
11e	<p>Kaksoismiehityksen yhteenveto aikajärjestyksessä kuljettajan mukaan (erikseen kultakin kuljettajalta, kertymänä molemmille korttipaikoille):</p> <ul style="list-style-type: none"> Kuljettajan sukunimi, etunimi, kortin tunniste ♣+ = Alkamiskellonaika, maa ja tarvittaessa alue + + = Päätymiskellonaika, maa ja tarvittaessa alue Tämän kuljettajan toiminnot: koko ajoaika ja kuljettu matka, koko työ- ja koko valmiusaika, koko lepoaika ja koko tiimitoiminta-aika.
12	<p>Luettelo viimeisistä viidestä tallennetusta tapahtumasta tai häiriöstä kuljettajakortilla.</p>



12a	Luettelo kaikista kuljettajakortille tallennetuista tapahtumista virhelajin ja päiväyksen mukaan.
12b	Luettelo kaikista kuljettajakortille tallennetuista häiriöistä virhelajin ja päiväyksen mukaan.
12c	Tapahtuman tai häiriön tiedosto. <i>Rivi 1:</i> <ul style="list-style-type: none"> • Tapahtuman tai häiriön kuvake • Päiväys ja alku <i>Rivi 2:</i> <ul style="list-style-type: none"> • Tapahtumat, jotka turvallisuusongelma kattaa, avataan vikakoodiluettelon avulla. <ul style="list-style-type: none"> ➔ <i>Katso "Tiedostojen merkitykset tapahtumien tai häiriöiden yhteydessä" sivulla 113.</i> • Tapahtuman tai häiriön kesto <i>Rivi 3:</i> <ul style="list-style-type: none"> • Hyväksynnän antanut jäsenvaltio ja sen ajoneuvon virallinen tunniste, jossa tapahtumat tai häiriöt esiintyivät.
13	Luettelo DTCO 1381:n viidestä viimeisestä tallennetusta tai vielä aktiivisesta tapahtumasta/häiriöstä.

13a	Luettelo DTCO 1381:n kaikista tallennetuista tai jatkuvista tapahtumista.
13b	Luettelo DTCO 1381:n kaikista tallennetuista tai jatkuvista häiriöistä.
13c	Tapahtuman tai häiriön tiedosto. <i>Rivi 1:</i> <ul style="list-style-type: none"> • Tapahtuman tai häiriön kuvake • Tietueen merkityksen koodaus. <ul style="list-style-type: none"> ➔ <i>Katso "Tiedostojen merkitykset tapahtumien tai häiriöiden yhteydessä" sivulla 113.</i> • Päiväys ja alku <i>Rivi 2:</i> <ul style="list-style-type: none"> • Tapahtumat, jotka turvallisuusongelma kattaa, avataan vikakoodiluettelon avulla. <ul style="list-style-type: none"> ➔ <i>Katso "Tarkemman kuvauksen koodit" sivulla 115.</i> • Samanlaisten tapahtumien määrä tänä päivänä. <ul style="list-style-type: none"> ➔ <i>Katso "Samantapaisten tapauksien määrä" sivulla 114.</i> • Tapahtuman tai häiriön kesto.

	<i>Rivi 3:</i> <ul style="list-style-type: none"> • Tapahtuman tai häiriön alussa tai lopussa laitteeseen asetettujen kuljettajakorttien tunnisteet (enintään neljä merkkintää). • "☐---" tulee näytölle, jos kuljettajakorttia ei ole laitteessa
14	Ajopiirturin tunnus: <ul style="list-style-type: none"> • Ajopiirturin valmistaja • Ajopiirturin valmistajan osoite • Osanumero • Tyyppihyväksynnän numero • Sarjanumero • Valmistusnumero • Käyttöohjelmiston versio ja asennuspäivä
15	Anturin tunniste: <ul style="list-style-type: none"> • Sarjanumero • Tyyppihyväksynnän numero • Päivä, jolloin asennettiin ensimmäisen kerran (ensimmäinen kytkentä DTCO 1381:een)
16	Kalibrintitiedot



16a	<p>Luettelo kalibrointipäivistä (tiedoissa):</p> <ul style="list-style-type: none"> • Korjaamon nimi ja osoite • Korjaamokortin tunniste • Korjaamokortti voimassa ... saakka
16b	<ul style="list-style-type: none"> • Kalibrointipäivä ja -tarkoitus 1 = Aktivointi; luettelo tiede-tyistä kalibrointipäivistä aktivointihetkellä 2 = Ensimmäinen asennus; ensimmäiset kalibrointitiedot DTCO 1381:n aktivoinnin jälkeen 3 = Asennus korjauksen jälkeen – vaihtolaite; katso kalibrointitiedot sen aikaisesta ajoneuvosta 4 = säännöllinen uusintatarkastus; uudelleentarkastuksen kalibrointitiedot 5 = Yrittäjän syöttämä virallinen rekisterinumero 6 = IMS-toiminnon käytöstä poisto • Ajoneuvon tunnistenumero • Hyväksynnän antanut jäsenvaltio ja virallinen tunniste • M = ajoneuvon tiepulssiluku matkan aikana

17	<ul style="list-style-type: none"> • k = määritetyt vakiot DTCO 1381:ssä nopeuden kalibroimiseksi • l = todellinen rengaskoko • M = Rengaskoko • N = Lakisääteinen suurin sallittu ajonopeus • Vanha ja uusi kilometrilukema
17	Aika-asetukset
17a	<p>Luettelo kaikista aika-asetuksen avulla käytössä olevista tiedoista:</p> <ul style="list-style-type: none"> • Päiväys ja kellonaika, vanha • Päiväys ja kellonaika, muutettu • Sen korjaamon nimi, joka on asettanut ajan • Korjaamon osoite • Korjaamokortin tunniste • Korjaamokortti voimassa ... saakka <p>Huomaus: 2. tiedostosta näkyy, että asetetun UTC-ajan on korjannut valtuutettu korjaamo.</p>

18	<p>Tuorein rekisteröity tapahtuma ja uusin häiriö</p> <ul style="list-style-type: none"> • ! = tuorein tapahtuma, päiväys ja kellonaika • X = tuorein häiriö, päiväys ja kellonaika
19	<p>Tiedot "nopeusylityksen" tarkastuksen yhteydessä</p> <ul style="list-style-type: none"> • Viimeisen tarkastuksen päivä ja kellonaika • Ensimmäisen nopeusylityksen päiväys ja kellonaika viimeisen tarkastuksen jälkeen sekä muiden ylitysten lukumäärä.
20	Ensimmäinen nopeusylitys viimeisen kalibroinnin jälkeen
20a	5 vakavinta nopeusylitystä viimeisten 365 päivän sisällä
20b	10 viimeistä rekisteröityä nopeusylitystä Tällöin tallennetaan päivittäin vakavin nopeusylitys.



20c	<p>Merkinnät nopeuslylysten yhteydessä (aikajärjestyksessä suurimman Ø-nopeuden jälkeen).</p> <ul style="list-style-type: none"> • Ylityksen päiväys, kellonaika ja kesto • Ylityksen suurin ja Ø-nopeus, tämän päivän samantapaisten tapauksien määrä • Kuljettajan sukunimi • Kuljettajan etunimi • Kuljettajan kortin tunniste <p>Huomautus: Jos jaksolla ei ole yhtään nopeusylitystietuetta, näytölle tulee teksti ">>----".</p>	23	<p>Tallennetun profiilin kortin haltijan tiedot:</p> <ul style="list-style-type: none"> • Kuljettajan sukunimi • Kuljettajan etunimi • Kortin tunnistus <p>Huomautus: Jos kortin haltijan tiedot puuttuvat: kuljettajakortti ei ole korttiasemassa-1.</p> <ul style="list-style-type: none"> • Profiiliin tallennuksen aloittaminen päiväyksineen ja kellonaikoineen • Profiiliin tallennuksen päättymisen päiväyksineen ja kellonaikoineen <p>Luodaan uudet profiilit:</p> <ul style="list-style-type: none"> • Asettamalla / poistamalla ajo-piirturi korttiasemaan/sta-1 • Päivänvaihdoilla • UTC-ajan korjauksella • Jännityksen keskeytyksellä 	24	<p>Nopeusprofiilien tallennus:</p> <ul style="list-style-type: none"> • Luettelo määritellyistä nopeusalueista ja tällä alueella käytetty aikajakso • Alue: $0 \leq v < 1$ = ajoneuvon seisokki <p>Nopeusprofiili on jaettu 16 vyöhykkeeseen. Yksittäiset alueet voidaan asennuksen yhteydessä määrittää yksitellen.</p>
21	<p>Kauko-ohjauksen aktivointiajat:</p> <ul style="list-style-type: none"> • ☞ = Aloitus aika • ☞ = Päättymisaika <p>Huomautus: Tiedot tallennetaan erikseen kuljettajalle-1 ja kuljettajalle-2. Tulosteessa eritellään molempien kuljettajien ajat, vaikka ne olisivatkin samat.</p>	25	<p>Kierroslukuprofiilien tallennus</p> <ul style="list-style-type: none"> • Luettelo määritellyistä moottorin kierroslukualueista ja tällä alueella käytetty aikajakso • Alue: $0 \leq n < 1$ = moottori sammuksissa • Alue: $3281 \leq n < x$ = päättymätön <p>Kierroslukuprofiili on jaettu 16 vyöhykkeeseen. Yksittäiset alueet voidaan asennuksen yhteydessä määrittää yksitellen.</p>	26	<p>Valmistajakohtaiset tiedot:</p> <ul style="list-style-type: none"> • Ohjelmiston päivityksikön (SWUM) versionumero
22	<p>Käsin kirjoitetut tiedot:</p> <ul style="list-style-type: none"> • ☞ = Tarkastuspaikka • ☞ = Tarkastajan allekirjoitus • ☞ = Aloitus aika • ☞ = Päättymisaika • ☞ = Kuljettajan allekirjoitus 				

27	<p>"Riippumattoman liikesignaalin" konfigurointi</p> <ul style="list-style-type: none"> • CAN: Ajoneuvo dataväylä 1 tai 2 • Source: Signaalilähde; speed = ABS / wheel = pyörän pyörimisnopeus / matkamittari (GPS) = GPS-laite • Gain: Muuntokerroin "riippumattoman signaalilähteen" ja anturisignaalin mittayksikön yhdenmukaistamiseen. • Factor: Anturisignaaliin mukauttamista koskeva kerroin.
28	<p>Asennetun anturin tiedot :</p> <ul style="list-style-type: none"> • OK: Liitetty anturi (KITAS2+) vastaa määräystä 161a (CR(EU) nro. 1266/2009). • ?: Valtuutetun korjaamon on tarkastettava anturi manuaalisesti.
29	<p>DTCO 1381:n kotelosinetin numero.</p>

30	<p>Toimintojen tallennus:</p> <ul style="list-style-type: none"> • Symbolien selitykset • Valitusta päivästä lähtien kaavio seuraa viimeisten 7 kalenteripäivän toimintoja.
31	<p>Valitun päivän nopeuskäyrän tallennus.</p>
32	<p>Lisätyöryhmien, kuten hälytysvalojen, hälytysäänien jne. käytön tallennus:</p> <ul style="list-style-type: none"> • Symbolien selitykset • Valitusta päivästä lähtien kaavio seuraa viimeisten 7 kalenteripäivän tilatuloja D1/D2.
33	<p>Huomaa: Tulostus ei hyväksytty!</p> <p>Asetuksen (esim. säilytysvelvollisuus) mukaan tulostus paikallisessa ajassa ei kelpaa!</p>
34	<p>Tulosteen aikajakso paikallisessa ajassa:</p> <ul style="list-style-type: none"> • ☒ = Tallennuksen aloitus • ☒ = Tallennuksen lopetus • UTC +01h00 = UTC-ajan ja paikallisen ajan välinen ero.
35	<p>Tulostuksen päiväys ja kellonaika paikallisessa ajassa (LOC).</p>

36	<p>Tulostustyyppi esim. "24h☒☒" paikallisessa ajassa "☒".</p>
-----------	---

■ Tiedostojen merkitykset tapahtumien tai häiriöiden yhteydessä

Jokaisen todetun tapahtuman tai häiriön yhteydessä DTCO 1381 rekisteröi ja tallentaa tiedot seuraavien sääntöjen mukaan.

	00FF /12345678901234 5 6
	00BB /22335578901234 1 2
1	>>> 4 15.10.2017 11:10 (45) 00h30 00DK /45678901234567 7 8 00FF /12345678901234 5 6
2	

(1) Tiedoston tarkoitus

(2) Samanlaisten tapahtumien määrä tänä päivänä

Tiedoston tarkoitus (1) ilmaisee, miksi tapahtuma tai häiriö tallennettiin. Tämän päiväiset ja samantapaiset tapaukset ilmestyvät asemaan (2).

► Tiedostojen merkitysten koodit

Seuraava yleiskuva esittää tapahtumat ja häiriöt virhetyypin (syy) mukaisessa järjestyksessä sekä tiedoston tarkoituksen asetuksen:

Tapahtumat		
Kuva / Syy		Tarkoitus
! 00	Korttiristiriita ²⁾	0
! 00	Ajo ilman kelvollista korttia ²⁾	1 / 2 / 7
! 00	Asettaminen ajon aikana	3
! 00	Kortti ei suljettu	0
>>>	Ylinopeus liian suuri ²⁾	4 / 5 / 6
! 00	Jännitteen katkaisu	1 / 2 / 7
! 00	Anturihäiriö	1 / 2 / 7
! 00	Liikeristiriita ²⁾	1 / 2
! 00	Tietoturvaongelma	0
! 00	Ajan päällekkäisyys ¹⁾	–
! 00	Kortti ei kelpaa ³⁾	–

Häiriöt		
Kuva / Syy		Tarkoitus
x 00	Korttihäiriö	0
x 00	Laitehäiriö	0 / 6
x 00	Tulostinhäiriö	0 / 6
x 00	Näyttöhäiriö	0 / 6
x 00	Häiriötä latauksessa	0 / 6
x 00	Anturihäiriö	0 / 6

1) Tämä tapahtuma tallennetaan vain kuljettajakortille.

2) Tämä tapahtuma/häiriö tallennetaan vain DTCO 1381 -laitteeseen.

3) Tätä tapahtumaa DTCO 1381 ei tallenna.

Yleiskuva tiedoston tarkoituksesta

- 0 = Jokin 10 uusimmasta tapahtumasta tai häiriöstä.
- 1 = Pisin tapahtuma jonakin viimeisistä 10 päivästä, joina on ilmennyt tapahtuma.
- 2 = Yksi viidestä pisimmästä tapahtumasta viimeisinä 365 päivänä.
- 3 = Viimeinen tapahtuma jonakin viimeisistä 10 päivästä, joina on ilmennyt tapahtuma.
- 4 = Vakavin tapahtuma jonakin viimeisistä 10 päivästä, joina on ilmennyt tapahtuma.
- 5 = Yksi viidestä merkittävimmästä tapahtumasta viimeisinä 365 päivänä.
- 6 = Ensimmäinen tapahtuma tai ensimmäinen häiriö viimeisen kalibroinnin jälkeen.
- 7 = Aktiivinen tapahtuma tai jatkuva häiriö.

Samantapaisten tapauksien määrä

- 0 = Tallennus ei ole tarpeellinen tälle tapaukselle kohtaan "Samantapaisten tapauksien määrä".
- 1 = Yksi tämäntapainen tapaus on esiintynyt tänä päivänä.
- 2 = Tämäntapaisia tapauksia on esiintynyt kaksi kertaa tänä päivänä, vain yksi tapaus on tallennettu.
- n = Tämäntapaisia tapauksia on esiintynyt "n" kertaa tänä päivänä, vain yksi tapaus on tallennettu.

► Tarkemman kuvauksen koodit

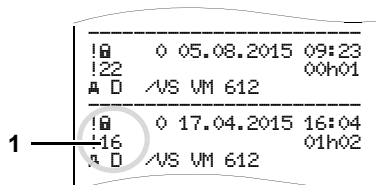

Tapahtumat, jotka tietoturvaongelma "!" kattaa, avataan vikakoodiluettelon (1) avulla.

DTCO 1381:een tehdyt tietoturvaa heikentävät yritykset

- 10 = Ei muita tietoja
- 11 = Epäonnistunut anturin oikeaksi tunnistaminen
- 12 = Kuljettajakortin oikeaksitunnistamisvirhe
- 13 = Anturin luvaton muutos
- 14 = Koskemattomuusvirhe: kuljettajakortin tietojen aitoutta ei voi taata.

- 15 = Koskemattomuusvirhe: tallennettujen käyttäjätietojen aitoutta ei voi taata.
- 16 = Sisäinen tiedonsiirtovirhe
- 18 = Laitteiston manipulointi

Impulssianturiin tehdyt tietoturvaa heikentävät yritykset

- 20 = Ei muita tietoja
- 21 = Epäonnistunut oikeaksi tunnistus
- 22 = Koskemattomuusvirhe: tallennettujen tietojen aitoutta ei voi taata.
- 23 = Sisäinen tiedonsiirtovirhe
- 24 = Kotelon luvaton avaaminen
- 25 = Laitteiston manipulointi

■ Hakusanaluettelo

A			
ADR-versiot	14		
Laitteessa oleva tunnus	14		
Toimintaerot	16		
Ajanhallinta	90		
Ajoaikahälytykset	80		
Ajoneuvon määritys	69		
Ajopiirturikortit	87		
Ajopiirturikorttien käyttö	12		
Ajopiirturikorttien käyttöoikeudet	88		
Ajopiirturikorttien lukitseminen	87		
Ajopiirturikorttien puhdistaminen	12		
Korjaamokortti	87		
Kortin automaattinen poistaminen	87		
Kuljettajakortti	87		
Valvontakortti	87		
Yrityskortti	87		
Ali- / ylijännite	21		
H			
Häiriöt	78		
Hävittäminen	91		
Huolto ja kunnossapito	91		
Ajopiirtureiden tarkistusvaatimus	91		
DTCO 1381:n puhdistaminen	91		
Korjaus / vaihto	91		
J			
Jännitteen katkaisu	21		
K			
Kauko-ohjaus	65		
Käyttövaiheet (ensimmäiset)	17		
Kuljettajalle	17		
Yrittäjälle	17		
Kielen määrittäminen	53		
Kierroslukuprofiilien tulostaminen	64		
Kuljettajakortin tietojen lataus	41		
Latausavain	41		
Ohjelmointiliitäntään kytkeminen	41		
Tiedonsiirto	41		
Kuljettajakortti	87		
Ajajakortin poistaminen laitteesta	42		
Kuljettajakortin asettaminen laitteeseen	32		
Tiedot kuljettajakortilla	89		
Kuljettajan / ajoneuvon vaihtaminen	44		
Mukana kuljetettavat asiakirjat	45		
Sekakäyttö	44		
Kuvakeyhdistelmät	95		
Kuvakkeet	94		
L			
Lakisääteiset määräykset	10		
Kuljettajan velvollisuudet	10		
Termien käyttö	11		
Yrittäjän velvollisuudet	11		
Lisätoimintojen			
Lisenssikoodi	69		
Lisävarusteet	121		
Lisenssikoodi	69		
M			
Maakoodit	97		
Maatunnukset	98		
Määritelmät	8		
Kuljettaja 1	8		
Kuljettaja 2	8		
Manuaaliset syötöt	32		
Älä syötä mitään toimintoja	33		
Aseta toiminto "lepoaika"	36		
Korjausmahdollisuudet	34		
Maan syöttö	35		
Perustoimintatapa	33		
Syötön keskeyttäminen	35		
Toiminnot ennen työvuoron aloitusta	38		
Työvuoron jatkaminen	37		

N	
Näppäimistön käyttöelementit kuljettaja-1	15
Näyttölaite	75
Näyttöversiot	18
Ajo lautalla tai junalla	21
Ajopiirturi ei tarpeen	20
Ali- / ylijännite	21
Tietojen näyttö ajoneuvon seistessä	20
Tuotantotila	20
Valmiustila	18
VDO GeoLoc *	18
Viestien näyttö	20
Virran kytkeminen	19
Nopeusprofiilien tulostaminen	64
O	
Ohjauselementit	14
Korttipaikka 1	15
Korttipaikka 2	16
Näyttö	15
Repäisyreuna	16
Tiedonsiirtoliitin	16
Valikkopainikkeet	15
Vapautusnäppäin	16
Ohjelmointiliitin Ohjelmointiliitintään kytkeminen	29, 41
Onnettomuusvaara	74
P	
Päivän toimintojen tulostaminen kuljettajakortilta	62
Päivän toimintojen tulostaminen massamuistista	63
Paperin loppuminen	50
Paperirullan asettaminen tulostimeen ..	48
Paperitukoksen poistaminen	50
R	
Räjähdyksivaara	9, 29, 41
S	
Syötä virallinen rekisterinumero	28
Syöttö	65
Lautan/junan syöttämisen aloittaminen	67
Maan syöttämisen aloittaminen	65
Maiden syöttämisen lopettaminen ..	65
Out-toiminnon alun / lopun syöttäminen	67
Paikallisen ajan määrittäminen	67
UTC-korjauksen tekeminen	68
T	
Tapahtumat	76
Tapahtumien tulostaminen kuljettajakortilta	62

Tapahtumien tulostaminen massamuistista	63
Tekniset tiedot	92
DTCO 1381	92
Paperirulla	92
Teknisten tietojen tulostaminen	63
Tietojen lataaminen	29
Latausavain	29
Ohjelmisto	29, 41
Tiedonsiirto	29
Tietojen tulostaminen	49
Tulostukseen liittyviä erikoisuuksia ..	50
Tulostuksen aloittaminen	49
Tulostuksen keskeyttäminen	49
Tilojen D1/D2 tulostus	64
Toimintaohjeet	81
Toimintatavat	86
Toimintatapa "Käyttö"	31
Toimintatapa "Yritys"	25
Toimintojen määrittäminen	39
Automaattinen asetus kun virta on kytketty päälle/pois	39
Automaattinen määrittäminen	39
Manuaalinen määrittäminen	39
Toimintojen syöttäminen käsin kirjoittamalla	40
Toimintojen tulostus	62
Tulostus paikallisessa ajassa	43
Tulostusesimerkit	99

Ajoneuvon päivän tuloste	101	Syöttö Kuljettaja 1 / Kuljettaja 2	65	Y	
Kuljettajakortin päivätuloste	99	Tietojen käyttö estetty	61	Yleisiä ohjeita	7
Kuljettajakortin tapahtumat / häiriöt	100	Tulostus Ajoneuvo	63	Ajopiirturikorttien käyttö	12
Kuljettajan toiminnat	104	Tulostus Kuljettaja 1 / Kuljettaja 2	62	DTCO 1381n käyttö	9
Moottorin kierroslukuprofiilit	105	Valikkotoiminnoista poistuminen	61	Lakisääteiset määräykset	10
Nopeusprofiilit	105	Valikkotoimintojen kutsuminen		Loukkaantumiswaara	9
Tapahtumat / ajoneuvon häiriöt	102	esiin	52	Lukuohje	8
Tekniset tiedot	103	Valikkotoimintojen välillä		Onnettomusvaara	9
Tilan D1/D2 kaavio	104	liikkuminen	60	Räjähdysvaara	9
Tulostus paikallisessa ajassa	105	Valikon käyttö estetty	61	Ylinopeuksien tulostaminen	63
v-kaavio	104	Valintaohjaus kuljettajakortin		Yrityksen kirjaaminen sisään	27
Ylinopeudet	103	laitteesta poistamisen jälkeen	43	Yrityksen kirjaaminen ulos	30
U		Valvontakortti	87	Yrityksen näyttäminen	71
UTC-aikaa		VDO Counter *	54	Yrityskortti	87
Muuntaminen UTC-aikaan	90	Näytön rakenne	54	Syötä virallinen rekisterinumero	28
V		Näytöt toiminnassa "Tauko"	56	Tiedot yrityskortilla	89
Vakionäyttö	19	Näyttö ajon aikana	55	Valikkotoiminnot toimintatavalla	
Valikkorakenne	59	Näyttö toiminnassa "työaika"	56	"Yritys"	26
Valikkotoiminnot	51	Tilanäyttö	57	Yrityskortin asettaminen	
Ajoneuvon seistessä	52	Viikkoarvo	57	laitteeseen	27
Kielen määrittäminen	53	Vuorokausiarvo	57	Yrityskortin poistaminen	
Kuljettajakortin aikojen		VDO GeoLoc *	18, 89	laitteesta	30
näyttäminen	53	Viestit	73	Yrityskortin toiminnot	26
Näyttö Ajoneuvo	71	Näytölle tulee viesti	74		
Päävalikko Näyttö Kuljettaja 1 /		Viestien kuittaaminen	75		
Kuljettaja 2	70	v-kaavion tulostus	64		
Syöttö Ajoneuvo	67				

■ Toimintojen automaattinen asetus, kun virta päälle / pois

Automaattisesti säädetty toiminto ...		
... virran kytkennän jälkeen		
<input type="checkbox"/>	⏸ Tauko / lepoaika	Kuljettaja 1
<input checked="" type="checkbox"/>	⚙ Muu työaika	
<input checked="" type="checkbox"/>	🛑 Varallaoloaika	
<input type="checkbox"/>	– Ei muutosta	
<hr/>		
<input type="checkbox"/>	⏸ Tauko / lepoaika	Kuljettaja 2
<input checked="" type="checkbox"/>	⚙ Muu työaika	
<input checked="" type="checkbox"/>	🛑 Varallaoloaika	
<input type="checkbox"/>	– Ei muutosta	

... virran katkaisun jälkeen		
<input type="checkbox"/>	⏸ Tauko / lepoaika	Kuljettaja 1
<input checked="" type="checkbox"/>	⚙ Muu työaika	
<input checked="" type="checkbox"/>	🛑 Varallaoloaika	
<input type="checkbox"/>	– Ei muutosta	
<hr/>		
<input type="checkbox"/>	⏸ Tauko / lepoaika	Kuljettaja 2
<input checked="" type="checkbox"/>	⚙ Muu työaika	
<input checked="" type="checkbox"/>	🛑 Varallaoloaika	
<input type="checkbox"/>	– Ei muutosta	

☞ "Manuaalisen syötön" (kuljettakortin toimintojen merkitseminen) aikana tämä vaihtoehto ei ole käytössä! Toiminto ei muutu sen jälkeen, kun virta on kytketty tai katkaistu!

vilkkuu noin 5 sekuntia, sen jälkeen ilmestyy taas edellinen näyttö.

➡ *Vakioasetuksen yksityiskohdat katso "Toimintojen määrittäminen" sivulta 39 lähtien.*

Ohje!

Ohje! Ajoneuvon valmistaja on voinut jo ohjelmoida toiminnoille määrätyt asetukset sen jälkeen, kun virta kytketty tai katkaistu.

Merkitse taulukkoon "✓" säädetuille toiminnoille.

DTCO 1381:n tiedot

Tyyppi:

Nro:

Vuosi:

Asetuspäivä: _____

Allekirjoitus: _____

A Automaattinen asetus sen jälkeen, kun virta on kytketty tai katkaistu, on nähtävissä vain vakionäytössä (**a**). Toiminta

■ Lisävarusteet

► DLKPro Download Key



DLKPro Download Key avulla voit ladata DTCO 1381 -laitteen ja kuljettajakortin tiedot ja arkistoida ne.

Tilausnumero: **A2C59515252** kortinlukijan aktivoinnilla.

► DLKPro TIS-Compact



DLKPro TIS-Compact -version avulla voit ladata laillisesti DTCO 1381 -laitteen ja kuljettajakortin tiedot, arkistoida ja tarkastella niitä näytöllä.

Tilausnumerot:

- Eurooppa – **A2C59515262** kortinlukijan aktivoinnilla
- Ranska – **A2C59516565** kortinlukijan aktivoinnilla

► Remote DL 4G



VDO:n Remote DL 4G:n avulla voit siirtää lataustietoja GPRS:n kautta kalustonhallintajärjestelmääsi tai arviointiohjelmistoon.

- Tilausnumero: **2910002759400**

► Puhdistuskortit ja -liinat



Puhdistuskorteilla puhdistat DTCO 1381 -laitteen korttipaikat ja puhdistusliinoilla kuljettaja- ja/tai yrityskortit.

Tilausnumerot:

- Puhdistuskortit – **A2C59513382** (12 korttia)
- Puhdistusliinat – **A2C59511849** (12 liinaa)
- Puhdistusliinat (sarja) – **A2C59511838** (6 korttia / 6 liinaa)

■ Vaatumustenmukaisuusvakuutukset / Luvat

Seuraavilta sivuilta löydät digitaalisen ajopiirturin DTCO 1381 EU-alueen (CE-merkintä)

vaatumustenmukaisuusvakuutuksen.

Linkin alla <https://fleet.vdo.com/support/ce-certificates/> löydät nämä ja muut vakuutukset ja hyväksynät useilla kielillä:

- KBA-tyyppihyväksyntä (Kraftfahrt-Bundesamt = Saksan liittovaltion ajoneuvotoimisto)
- ATEX-sertifikaatti
- CE-vaatumustenmukaisuusvakuutus
- UKCA:n vaatimustenmukaisuusvakuutus

EU Declaration of Conformity

1. Equipment

1a. Smart tachograph type DTCO 1381

2. Manufacturer

Continental Automotive Technologies GmbH
 Heinrich-Hertz-Str. 46,
 78052 Villingen-Schwenningen
 Germany

2a. We as manufacturer hereby declare that the following described equipment when used for its intended purpose is in conformity with the relevant Union harmonization legislation: Directive No. 2014/53/EU (RED Directive) and if applicable Directive No. 2014/34/EU for equipment and protective systems for use in potentially explosive atmospheres. This declaration of conformity is issued under the sole responsibility of the manufacturer.

3. Variants of the Equipment

3a. Variants with GNSS and DSRC:

DTCO 1381.xxxxx1X
 DTCO 1381.xxxxx2x
 DTCO 1381.xxxxx3x

3b. variants with GNSS only:

DTCO 1381.xxxxx4x
 DTCO 1381.xxxxx5x
 DTCO 1381.xxxxx6x

3c. variants for ADR vehicles:

DTCO 1381.2xxxxxx
 DTCO 1381.3xxxxxx
 DTCO 1381.4xxxxxx
 DTCO 1381.7xxxxxx

4. EU type examination certificate

4a. Only applicable for RED certification (variants **3a.**, and **3b.**)

TÜV 03 ATEX 2324 X

4b. Only applicable for ADR variants (**3c.**)

5. Notified body

5a. Only applicable for RED certification (variants **3a.** and **3b.**):

CTC advanced GmbH, Untertuerkheimer Str. 6-10,
 66117 Saarbrücken, Germany, **CE 0682**

5b. Only applicable for EU type examination of ADR variants (**3c.**):

TUV_NORD CERT GmbH, Geschäftsstelle Hannover, Am TÜV 1,
 30519 Hannover, Germany, **CE 0044**

5c. Notified body of surveillance of ADR variants:
 DEKRA Testing and Certification GmbH, Zertifizierungsstelle Bochum,
 Dimmendastraße 9, 44609 Bochum **CE 0158**

6. Marking of the equipment

6a. Only applicable for ADR variants (**3c.**):

 II 3(2)/G Ex ec [Ib Gb] IIC T6 Gc

7. Used harmonized standards

7a. Applicable for the above mentioned variants (**3a.** and **3b.**) according **RED Directive**:

EN 300 328 V2.2.2, EN 300 674-2-2 V2.1.1, EN 303 413 V1.2.1



EN 301 489-1 V2.2.3, EN 301 489-3 V2.3.0 (Draft), EN 301 489-17
V3.2.5 (Draft), EN 301 489-19 V2.2.1
EN 62368-1:2014/AC:2015/A11:2017/AC:2017
EN 62479-2:2010

7b. Only applicable for ADR variants **(3c.)**:

EN IEC 60079-0:2018;
EN IEC 60079-7:2015/A1;
EN 60079-11:2012

8. Other used directives and regulations
VO (EU) Nr. 185/2014, VO (EU) 2016/799, VO (EU) 2018/602, ECE
R10 Rev. 06/02

Villingen-Schwenningen, August 22, 2024
Continental Automotive Technologies GmbH

Pierre Blüher
Head of Homologation

Rothe, Ulrich
Head of Quality

Dr. Frank Steiger
Chief Analyst, Safety, e-Compliance
& Compliance, Continental
Corporation, c/o
Continental Automotive
AG, 30175 Hannover

9. This declaration certifies the conformity to the specified directives but does not imply any warranty for properties. The safety documentation accompanying the product shall be considered in detail.



<https://www.fleet.vdo.com/support/ce-certificates/>

Continental Automotive Technologies GmbH | Continental-Platz 1, 30175 Hannover | P. O. Box 1 | 30001 Hannover
Tel. +49 (0)511 938-0 | Fax +49 (0)511 938-3170 | www.continental-automotive.com
Continental Automotive Technologies AG | Dr. Frank Steiger | Head of Safety, e-Compliance & Compliance
Chairwoman of the Supervisory Board: Kaja Garcia Vila
Managing Directors: Nicola Wimmer, Chairman of the Board of Directors, Dr. Gertfried List, Frank Steiger, Harald Stuhmann
Villingen-Schwenningen | D-73549 Villingen-Schwenningen | Germany
IBAN: DE2500701000086887500



ANNEX (eng/ bul/ est/ fin/ ell/ spa/ fra/ hun/ ita/ hrv/ lit/ lav/ nd/ nld/ pol/ por/ ron/ swe/ sk/ slv/ svk/ tsk/ tur/ srp/ sq/ mkd/ bos)

<p>(en) EU Declaration of Conformity</p> <p>1. Equipment / 1a. Smart technology type DTCCO 1381 / 2. Manufacturer / 2a. We, as manufacturer hereby declare that the following described equipment was used for its intended purpose in conformity with the relevant Union harmonization legislation: Directive No. 2014/53/EU (RED Directive) and applicable Directive No. 2014/34/EU for equipment and product systems for use in potentially explosive atmospheres. This declaration of conformity is issued under the sole responsibility of the manufacturer / 3. Variants of the Equipment / 3a. Variants with GNS and DSRC / 3b. variants with GNS only / 3c. variants for ADR vehicles / 4. EU type examination certificate / 4a. 5a. Only applicable for GNS and DSRC / 3b. variants with GNS only / 3c. variants for ADR vehicles / 5. Notified body / 5b. of EU type examination / 5c. of surveillance / 6. Marking of the equipment / 7. Used harmonized standards / 7a. Applicable for the above mentioned variants according RED Directive / 8. Other used directives and regulations / 9. This declaration certifies the conformity to the specified directives but does not imply any warranty for properties. The safety documentation accompanying the product shall be considered in detail.</p>	<p>(bul) EU-Контормитателна декларация</p> <p>1. Gerät / 1a. intelligenter Fahrzeugstrahler Typ DTCCO 1381 / 2. Hersteller / 2a. Wir erklären hiermit als Hersteller, dass die nachstehend beschriebene Einrichtung bei bestimmungsgemäßer Verwendung die Anforderungen der Richtlinie Nr. 2014/53/EU (RED Richtlinie) und wenn vorhanden die Anforderungen der Richtlinie Nr. 2014/34/EU für Geräte und Schutzsysteme zur Verwendung in explosionsgefährdeten Bereichen erfüllt. Die alleinige Verantwortung für die Ausstellung dieser Konformitätserklärung trägt der Hersteller / 3. Gerätevarianten / 3a. Varianten mit GNS und DSRC / 3b. Varianten mit GNS / 3c. ADP-Fahrzeug-Varianten / 4. EU-Baumusterprüfbescheinigung / 4a. 5a. Nur für Funkzulassung der RED Varianten anwendbar / 4b. 5b. 6a. 7b. Nur anwendbar für ADP Varianten / 5. Benannte Stelle / 5b. der EU Baumusterprüfung / 5c. der Überprüfung / 6. Gerätekonformitätsbescheinigung / 7. Verwendete harmonisierte Normen / 7a. Nur für Funkzulassung anwendbar nach RED Richtlinie / 8. Andere angewandte Richtlinien und Vorschriften / 9. Diese Erklärung bescheinigt die Übereinstimmung mit den genannten Richtlinien, ist jedoch keine Beschaffenheits- oder Haltbarkeitsgarantie nach §449 BGB. Die Sicherheitsanweisung der mitgelieferten Produktdokumentation sind zu beachten.</p>	<p>(bul) ЕС декларация за съответствие</p> <p>1. Оборудване / 1a. Интелигентен автомобил тип DTCCO 1381 / 2. Производител / 2a. Ние, в съвместност с наш производител, обявяваме, че описаното оборудване, когато се използва по предназначение, е в съответствие със съответното законодателство на Съюза за хармонизиране. Директивата № 2014/53/ЕС (RED Директивата) и, ако е приложимо, Директивата № 2014/34/ЕС за оборудване и защитни системи за използване в потенциално експлозивни атмосфери. Настоящата декларация за съответствие е издадена на отговорност на производителя на произведението / 3a. Вариантите на оборудването / 3a. Вариантите с GNS и DSRC / 3b. вариантите с GNS / 3c. вариантите за превозни средства ADR / 4. Сертификат за ЕС-одобрение на типа / 4a. 5a. Използвано място за одобрение / 4b. 5b. 6a. 7b. Използвано място за одобрение ADR / 5. Обявена на типа / 5b. за одобрение на типа / 5c. за одобрение / 6. Сертификат за одобрение / 7. Използвани хармонизирани стандарти / 7a. Приложими за горепосочените варианти на оборудване / 8. Други използвани директиви и регламенти / 9. Настоящата декларация удостоверява съответствието с посочените директиви, но не представлява гаранция за съвместна, дълготрайна или безопасност, придружаваща програма, трябва да се предоставя отделно.</p>	<p>(est) EU vastavusdeklaratsioon</p> <p>1. Seadmed / 1a. Nutikas tehnoloogiline seade DTCCO 1381 / 2. Tootja / 2a. Tootjana kinnitame käesolevaga, et allpool kirjeldatud seade vastab selle ettenähtud otstarbele kasutamisel asjakohastele liidu ühildamisasutuste õigusaktidele: direktiiv nr 2014/53/EL (RED-direktiiv) ja vajaduse korral direktiiv nr 2014/34/EL plahvatusohtlikus keskkonnas kasutatavate seadmete ja kaitseteemõeldete kohta. Käesolev vastavusdeklaratsioon on välja antud tootja ainuvastutuseel / 3a. Seadme variantid / 3a. Variantid koos GNS ja DSRC / 3b. variantid ainult GNSiga / 3c. variantid ADR-veidude puhul / 4. 5a. EL tüübimäärde / 4a. 5a. Kohaldatavad ainult RED-sertifikaadi puhul / 4b. 5b. 6a. 7b. Toetavate vahetite / 3b. Pealkä GNS liiga varustetud vahetite / 3c. ADP-ajaveidude vahetite / 4a. 5a. 6a. 7b. Sovellatav vain ADR-muudkinn / 4. EU tüübimäärde kasutetud standardid / 7a. Kohaldatavad espool nimetatud variandite sätetes vastavad RED-direktiivile / 8. Muud kasutatud direktiivid ja määrused / 9. Käesolev deklaratsioon tõendab vastavust nimetatud direktiividele, kuid ei tähenda mingit garantiid omaduste kohta. Üksikasjalikult tuleb arvestada tootja vastavusdokumentatsiooni.</p>	<p>(fi) EU:n vaatimustenmukaisuusvakuutus</p> <p>1. Laitteet / 1a. Älykas ajurityyppi DTCCO 1381 / 2. Valmistaja / 2a. Valmistajana vakuutamme täten, että jäljempänä kuvattua laite on käytännössä tarkoitettu unionin alueella koskevaan yhdenmukaisuusmääräyksen mukainen: Direktiivi No 2014/53/EU RED-direktiivi) ja tarvittaessa rajayhteisöä koskevaan liioissa käytettävissä laitteita ja suojelemissa keskeä direktiivi No 2014/34/EU. Tämä vaatimustenmukaisuusvakuutus on annettu valmistajan yksinomaalisella vastuulla / 3. Laitteen vaihtoehdot / 3a. GNS:llä ja DSRC:llä varustetut vaihtoehdot / 3b. Pelkä GNS:llä varustetut vaihtoehdot / 3c. ADP-ajoneuvoja varten tarkoitettui vaihtoehdot / 4. EU-tuubimäärde / 4a. 5a. Sovelletaan vain ADR-muutkinn / 4. EU-tuubimäärde / 5b. EU-tyyppimäärde / 5c. valvonta / 6. Laitteen merkintä / 7. Käytetty yhdenmukaisuusstandardit / 7a. Sovelletaan oheissa mainittuihin muunnelmiin RED-direktiivin mukaisesti / 8. Muut käytetyt direktiivit ja asetukset / 9. Tällä vakuutuksella todetaan vaatimustenmukaisuus mainittuihin direktiivien kanssa, mutta se ei merkitse mitään takuuta ominaisuuksista. Tuotteen mukana olevat tuvatimustenmukaisuusvakuutus</p>
--	--	--	---	--

1/5

Continental Automotive Technologies GmbH | Continental-Platz 1, 30175 Hannover | P. Box 1 | 891 30001 | Hannover
 Tel. +49 (0)511 338-1710 | Fax +49 (0)511 338-1711 | www.continental-automotive.com
 Continental Automotive Technologies GmbH | Continental-Platz 1 | 30175 Hannover | P. Box 1 | 891 30001 | Hannover
 Channoinen on the Supervisory Board | Kalle Garcia Vila | CEO | k.garcia@ct.com | E-mail: kalle.garcia@ct.com
 Bank address: Deutsche Bank, Frankfurt | BIC: BFSW333 | Account no.: 3068872501 | Sort code: 50070010 |
 IBAN: DE255007010008887500



<p>(el) Δήλωση συμμόρφωσης EE</p> <p>1. Στοιχεία / 1a. Εξοπλισμός τύπου DTCCO 1381/2. Κατασκευά / 2a. Δια της παρούσης δηλώνουμε ως κατασκευαστής ότι η συσκευή περιγράφεται διότι, σε σύμπτωση με τους κανονισμούς χρήσης, πληροί τις απαιτήσεις της Οδηγίας με Αρ. 2014/53/ΕΕ (Οδηγία RED) και, εφόσον ισχύει, τις απαιτήσεις της Οδηγίας με Αρ. 2014/34/ΕΕ για συσκευές και συστήματα προστασίας για χρήση σε τομείς με κίνδυνο έκρηξης. Η παρούσα δήλωση συμμόρφωσης εκδίδεται με αποκλειστική αιδώση του κατασκευαστή. / 3. Παραλλαγές συσκευής / 3a. Παραλλαγές με GNS5 και DSCR / 3b. Παραλλαγές με GNS5 / 3c. Παραλλαγές ADR / 4. Πιστοποιητικό έγκρισης τύπου EE / 4a. Ισχύει μόνο για την έγκριση εκπομπής ραδιοσυχνότητας των παραλλήλων RED / 4b. 5b., 6a., 7b. Ισχύει μόνο για παραλλαγές ADR / 4c. Διεκρινόμενες οργανώσεις / 5b. η έγκριση τύπου EE / 5c. της επιτήρησης / 6. Σημειώσεις / 7. Εφαρμοζόμενες ενδιάμεσες προτάσεις / 7a. Ισχύει για τις ενδιάμεσες προτάσεις παραλλαγής σύμφωνα με την Οδηγία RED / 8. Άλλες εφαρμοζόμενες οδηγίες / Η παρούσα δήλωση βεβαιώνει τη συμμόρφωση με τις αναφερόμενες οδηγίες, ωστόσο δεν αποτελεί γνήσια κατασκευή ή αντίγραφο σύμφωνα με την §443 του Ακτικού Κώδικα. Προκειμένου να προκύψουν οι υποδείξεις ασφαλείας του αποσταθμένου εργοστάσιου προϊόντος.</p> <p>(ep) Declaración de conformidad CE</p> <p>1. Aparato / 1a. Tachygraphe intelligent modelo DTCCO 1381/2. Fabricante / 2a. Por la presente declaramos, en calidad de fabricantes, que el dispositivo descrito o continuación, se utiliza de acuerdo con su uso previsto, cumple con los requisitos de la Directiva 2014/53/UE (Directiva RED) más los exigibles, alla donde sean aplicables, de la Directiva n.º 2014/34/UE para aparatos y sistemas de protección en atmósferas potencialmente explosivas. La presente declaración de conformidad se expide bajo la exclusiva responsabilidad del fabricante. / 3. Variantes del aparato / 3a. Variantes con GNS5 y DSCR / 3b. Variantes con GNS5 / 3c. Variantes ADR / 4. Certificación de examen de modelo UE / 4a., 5a. Aplicable solo para autorización de radiofrecuencia de variantes ADR / 4b., 5b., 6a., 7b. Solo aplicable para variantes ADR / 4c. Organismo designado / 5b. de examen UE de tipo / 5c. de vigilancia / 6. Identificación del aparato / 7. Normas armonizadas que se han aplicado / 7a. Aplicable para todas las variantes antes nombradas según la Directiva RED / 8. Otras directivas aplicadas / 9. Esta declaración certifica el cumplimiento de las mencionadas directivas, si bien no constituye una garantía sobre sus características o su durabilidad según el art. 443 del código civil alemán. Deben observarse las advertencias de seguridad de la documentación de producto incluida.</p> <p>(fr) Déclaration de conformité UE</p> <p>1. Appareil / 1a. Tachygraphe intelligent, type DTCCO 1381/2. Fabricant / 2a. Nous déclarons par la présente, en tant que fabricant, que le dispositif mentionné ci-après, utilisé selon l'usage prévu, satisfait aux exigences de la directive n.º 2014/53/UE (directive RED) et, si applicables, aux exigences de la directive n.º 2014/34/UE concernant les appareils et les systèmes de protection destinés à être utilisés en atmosphères explosibles. La présente déclaration de conformité est établie sous la seule responsabilité du fabricant. / 3. Variantes d'appareil / 3a. Variantes avec GNS5 et DSCR / 3b. Variantes avec GNS5 / 3c. Variantes ADR / 4. Attestation d'examen de type UE / 4a., 5a. Uniquement applicable pour l'homologation radio des variantes répondant à la directive RED / 4b., 5b., 6a., 7b. Uniquement applicable pour les variantes ADR / 4c. Organisme notifié / 5b. de l'examen UE de type / 5c. de surveillance / 6. Identification des appareils / 7. Normes harmonisées utilisées / 7a. Applicable pour toutes les variantes susmentionnées répondant à la directive RED / 8. Autres directives appliquées / 9. Cette déclaration atteste la conformité avec les directives citées, mais ne constitue pas une garantie de qualité ou de durabilité conformément à l'article 443 du Code Civil allemand (CCB). Les indications de sécurité de la documentation livrée avec le produit doivent être respectées.</p> <p>(hu) EU-megfelelőségi nyilatkozat</p> <p>1. Berendezés / 1a. DTCCO 1381/2 típusú intelligens tachygráf / 2. Gyártó / 2a. Mi, mint gyártó ezúton kijelentjük, hogy az alábbiakban leírt berendezés rendelkezésszerű használat esetén megfelel a vonatkozó uniós harmonizációs jogszabályoknak, 2014/63/EU irányelv (RED-irányelv) és adott esetben a robbanásveszélyes légkörökben használatos berendezésekre és védelmi rendszerekre vonatkozó 2014/34/EU irányelv. Ezt a megfelelési nyilatkozatot a gyártó tisztelőleges felelősségére melet adjuk ki. / 3. A berendezés változatai / 3a. Variánsok / 3b. Csak GNS5-t tartalmazó változatok / 3c. ADR (művelet-változat) / 4. EU-típusvizsgálati tanúsítvány / 4a., 5a. Csak RED-tanúsítás esetén alkalmazható - változat / 4b., 5b., 6a., 7b. Csak ADR-változatokra alkalmazható / 5. Bejelöltett szerezve / 5b. a EU-típusvizsga / 5c. a felügyelet / 6. A berendezés azonosítása / 7. Azonosított harmonizált szabványok / 7a. A fent említett változatokra alkalmazandó RED-irányelv szerinti / 8. Egyéb felhasználni irányelvek és rendeletek / 9. Ez a nyilatkozat a meghírdezett irányelveknek való megfelelést igazolja, de nem jelent semmilyen garanciát a tulajdonosokra. A termékhez mellékelt biztonsági dokumentációt szakszerűen figyelembe kell venni.</p> <p>(it) Dichiarazione di conformità UE</p> <p>1. Apparecchio / 1a. Dispositivo di scrittura intelligente per cose DTCCO 1381/2. Produttore / 2a. Con la presente come produttore dichiariamo che il dispositivo descritto qui di seguito, se utilizzato correttamente, adempie i requisiti della direttiva nr. 2014/53/UE (direttiva RED) e se applicabile adempie i requisiti della direttiva nr. 2014/34/UE per gli apparecchi e sistemi di protezione per l'uso in ambiente a rischio di esplosione. La presente dichiarazione di conformità è rilasciata sotto la responsabilità esclusiva del fabbricante. / 3. Varianti di apparecchio / 3a. Varianti con GNS5 e DSCR / 3b. Varianti con GNS5 / 3c. Varianti ADR / 4. Attestato di certificazione dei campioni UE / 4a., 5a. Applicabile solo per l'autorizzazione radio delle varianti RED / 4b., 5b., 6a., 7b. Applicabile solo per varianti ADR / 5. Organismo notificato / 5b. di esame UE del tipo / 5c. di sorveglianza / 6. Designazione del dispositivo / 7. Norme armonizzate applicate / 7a. Applicabile a tutte le varianti sopra menzionate ai sensi della direttiva RED / 8. Altre direttive applicate / 9. La presente dichiarazione certifica la corrispondenza con le direttive menzionate. Essa comunque non rappresenta una garanzia di caratteristiche o responsabilità ai sensi del §443 del codice civile tedesco. Le indicazioni di sicurezza della documentazione del prodotto fornito devono essere rispettate.</p> <p>(trv) EU izjava o skladnosti</p> <p>1. Oprema / 1a. Pametni tachygraf tipa DTCCO 1381/2. Proizvođač / 2a. Mi kao proizvođač ovime izjavljujemo da je opisana oprema oprema, kada se koristi za namjeravanu upotrebu, u skladu s relevantnim zakonodavstvom Unije za usklađivanje. Direktiva br. 2014/53/EU (RED Direktiva)</p>	<p>25</p> <p>Continental Automotive Technologies GmbH Continental-Platz 1, 30175 Hannover P. O. Box 1 30011 Hannover Tel. +49 (0)511 938301 Fax +49 (0)511 93831770 www.continental-automotive.com Dr. Andreas Hildebrandt Dr. Frank Wagner Dr. Frank Wagner Dr. Frank Wagner Dr. Frank Wagner Dr. Frank Wagner Managing Directors: Nicola Wimmer, Klaus Frenzel, Frank Wagner HRG 36091 VWR-Number: 0E54 1447086 Continental Automotive Technologies GmbH Continental-Platz 1, 30175 Hannover P. O. Box 1 30011 Hannover Iban: DE255007030008887500</p>
---	---



<p>Koko ja pömittöinen Direktiivi nr. 2014/54/EU za opomtu i zadržani ustroji za koštinu i potopnijoho eksplozivnim atmosferama. Za izdavanje EU i se o sukladnosti odgovara se isključivo proizvodima. / 3. Varijante s GNSS / DSCR / 3b. Varijante samo s GNSS / 3b. Varijante za ADR -veletoje / 4. EU -veletoje, tipa / 4a, 5a. Pömittöine ustroj za RED -veletoje / 4b, 5b, 6a, 7b. Pömittöine samo za ADR -veletoje / 5. Pripremljeni tipovi / 5b. EU -veletoje, tipa / 5c. Ostali ustroji, tipa / 6. Ostali ustroji, tipa / 7. Koštinu i potopnijoho ustroj za RED -veletoje / 7a. Pripremljeni gore navedene varijante prema RED -Direktivi / 8. Ostale koštinu i potopnijoho ustroj za RED -veletoje / 8. Kiloa takovos direktivoy / 9. Si deklaracija aparaču i tonuotij direktivoy atliknug, ali i neta sroptij, i likimom nauđiti narednim direktivama, ali ne podrazumijeva nikakvo jamstvo za svojstva. Detaljno de se naznađiti sigurnosna dokumentacija koju prati nauđiti.</p>	<p>(iii) ES abilities deklaracija</p> <p>1. Prihvaćas / 1a. Programiranjimas tehnografiyas, tipas DTCC 1381 / 2. Camitöijoy / 2a. Kaip gamintöijoy, deklaröujame, kad pagal paskirtij nauđojimas öditi, aprašijoyas priengnyoy atlikus direktyvos Nr. 2014/53/ES (RED direktyvos) tekstinomis ir, jei taikoma, direktyvos Nr. 2014/54/ES potvirdinajis spönginajis nauđojimas priengnyoy ir apsaugos sistemöj reklamoms. Si atlikus deklaracija išduota tik gamintöij ataskaitöjyje. / 3. Prihvaćas varianta / 3a. Varianta su GNSS / DSCR / 3b. Varianta su GNSS / 3c. ADR variantai / 4. ES tipo lyumo sertifikatas / 4a, 5a. Takoms tik RED variantu (radio lyumo ženkimas / 4b, 5b, 6a, 7b. Takoms tik ADR variantams / 5. Notifikacijų išduojas / 5b. ES tipo lyumo / 5c. Ykoms tik ADR versijas / 5c. ADR versijas / 4. ES tipo patbaudas sertifikats / 4a, 5a. Pöleidöjims tikai RED versiju radio pöarradimas licencij / 4b, 5b, 6a, 7b. Pöleidöjims tikai ADR versijoms / 5. Pöleidöjims visam neprikim minėjimajam versijam saskara a RED direktyvu / 5. Čias apzėjimajs / 7. Emituojantis saskaitoje standarti / 7a. Pöleidöjims visam neprikim minėjimajam versijam saskara a RED direktyvu / 5. Čias pöleidöjimas direktyvos / 9. Si deklaracija aprašo lyumootij direktivoy atliknug, ali i neta sroptij, i likimom nauđiti nauđiti pagal BCB (Völetojijos övlinimo kodeksu) 443 § prasme. Čolina laikytis kaip prisidajusios gaminio dokumentacijoje esančioj sigaus nauđimaj.</p>	<p>(iv) ES abilities deklaracija</p> <p>1. Ierice / 1a. Intelligents technografiyas, tipas DTCC 1381 / 2. Rzöojöjys / 2a. Ar šio mis kã rzöojöjys deklaröjiam, ka turpãm aprašitã rakãra, to liojotj ablistöj pãreidžiam mekim, atöis Direktivas Nr. 2014/53/ES (Direktiva par radioelektru pölegimbu lygü) jã RED (direktiva) prasibam ur, ja atöichimas, ar Direktivas Nr. 2014/54/ES par rakãram an azarsazibas sistemam, kas pãreidžiam lidosana sprãzinõstãmã vidë, prasibam. Si atöisabhis deklaracija ir izdota vienigj uz rzöojã ablistöjü. / 3. Ierices versijas / 3a. Versijas ar GNSS an DSCR / 3b. Versijas ar GNSS / 3c. ADR -versijas / 4. ES tipa patbaudas sertifikats / 4a, 5a. Pöleidöjims tikai RED versiju radio pöarradimas licencij / 4b, 5b, 6a, 7b. Pöleidöjims tikai ADR versijoms / 5. Pöleidöjims visam neprikim minėjimajam versijam saskara a RED direktyvu / 5. Čias apzėjimajs / 7. Emituojantis saskaitoje standarti / 7a. Pöleidöjims visam neprikim minėjimajam versijam saskara a RED direktyvu / 5. Čias pöleidöjimas direktyvos / 9. Si deklaracija aprašo lyumootij direktivoy atliknug, ali i neta sroptij, i likimom nauđiti nauđiti pagal BCB (Völetojijos övlinimo kodeksu) 443. pãntam. Čolina pöleidöjimas komplekta tekstinaj produkta dokumentacijoje sãreibas nauđimajim.</p>	<p>(v) EU-conformiteitsverklaring</p> <p>1. Apparatuur / 1a. Intelligent technograaf type DTCC 1381 / 2. Producten / 2a. Hiermee verklaren wij als fabrikant, dat de hieronder beschreven inrichting bij doornadig gebruik voldoet aan de eisen van richtlijn nr. 2014/53/EG (RED-richtlijn) en indien van toepassing aan de eisen van richtlijn nr. 2014/54/EG voor apparaten en beveiligingssystemen voor het gebruik in explosiegevaarlijke omgevingen. Deze conformiteitsverklaring wordt versprekt onder volledige verantwoordelijkheid van de fabrikant. / 3. Apparatuurvarianten / 3a. Varianten met GNSS an DSCR / 3b. Varianten met GNSS / 3c. ADR-varianten / 4. Verklaring van EG-typegoedkeuringen / 4a, 5a. Alleen van toepassing voor de typegoedkeuring van RED-varianten / 4b, 5b, 6a, 7b. Alleen van toepassing voor ADR-varianten / 5. Erkende instatie / 5b. de EU-typegoedkeuring / 5c. de toezicht / 6. Apparaatidentificatie / 7. Gebruikte geharmoniseerde normen / 7a. Toepassing voor alle hierboven genoemde varianten volgens de RED-richtlijn / 8. Andere toegepaste richtlijnen / 9. Deze verklaring bevestigt de overeenstemming met de genoemde richtlijnen, maar is geen garantie voor kwaliteit of duurzaamheid volgens §443 BCB (Duits Burgerlijk Wetboek). De veiligheidsinstructies van de meegeleverde productdocumentatie moeten in acht worden genomen.</p>	<p>(vi) Deklaracija zgodnosti UE</p> <p>1. Urzãtzenie / 1a. Intelligentny technograf typu DTCC 1381 / 2. Produkt / 2a. Niniejszym oświadczamy jako producent, że opisane poniżej urządzenie, jeśli są używane zgodnie z przeznaczeniem, spełnia wymagania dyrektywy 2014/53/UE (dyrektywa RED) oraz, jeśli ma to zastosowanie, wymagania dyrektywy 2014/54/UE dla urządzeń i systemów ochronnych przeznaczonych do użytku w przelotnych zagrożonych wybuchem. Niniejsza deklaracja zgodności wydana zostaje na wyłączną odpowiedzialność producenta. / 3. Warianty urządzeń / 3a. Warianty z GNSS / DSCR / 3b. Warianty z GNSS / 3c. Warianty ADR / 4. Certyfikat badania typu UE / 4a, 5a. Dotyczy tylko homologacji radiowej wariantów RED / 4b, 5b, 6a, 7b. Dotyczy tylko wariantów ADR / 5. Jednostka notyfikowana / 5b. badania typu UE / 5c. natzob / 6. Oznaczenie uzrãtzenia / 7. Zastosowane normy zharmonizowane / 7a. Dotyczy wszystkich wyżej wymienionych wariantów zgodnie z dyrektywã RED / 8. Inne zastosowane wytyczne / 9. Niniejsza deklaracja potwierdza zgodnošć z wymiowanymi dyrektywami i wytycznymi, ale nie stanowi gwarancji jakości lub trwałošci zgodnie z §443 BCB (niemiecköj kodeksu wyliniego BCB. Nalezj przestrzegãc wskazöw bezpieczeństewa dostarczonych wraz z dokumentacjã produktu.</p>	<p>(vi) Deklaracija de conformitãde UE</p> <p>1. Aparaturã / 1a. Tehnograf digital inteligent de tip DTCC 1381 / 2. Fabricant / 2a. Na calitate de fabricant, vor estã meo, declarãr que o echipament descris în secunã, quando utilizat conforme a finalitãde prevãstã, estã în conformitãde cu o cerinã de la directiva n° 2014/53/UE (directiva RED) e, quando aplicabil, cu o cerinã de la directiva n° 2014/54/UE relativa a echipamentos e sistemas de proteão para utilizaão em áreas potencialmente explosivas. A presente declaraão de conformitãde e emitida sob a exclusiva responsabilidade do fabricante. / 3. Variantes do aparelho / 3a. Variantes com GNSS e DSCR / 3b. Variantes com GNSS / 3c. Variantes ADR / 4. Certyfikãt de exame de tipo de UE / 4a, 5a. Aplicãvel apenas a autorizaão da transmissão rádio das variantes RED / 4b, 5b, 6a, 7b. Aplicãvel apenas a variantes ADR / 5. Organismo notificado / 5b. o exame UE de tipo / 5c. da fiscalizaão do aparelho / 7. Normas harmonizadas aplicadas / 7a. Aplicãvel a todas as variantes supra citadas segundo a Directiva RED / 8. Outros diretrizes aplicadas / 9. Esta declaraão certifica a conformidade com as diretrizes mencionadas, no entanto não representa qualquer garantia de qualidade do produto.</p>
---	---	--	--	---	---

3/5

Continental Automotive Technologies GmbH | Continental-Platz 1, 30175 Hannover | P. O. Box 1 | 30001 Hannover
 Tel. +49 (0)511 3830-0 | Fax. +49 (0)511 3830-170 | www.continental-automotive.com | VAT number: DE251447098
 Chairman of the Supervisory Board: Julia Garcia von Soden | Chairman of the Board: Michael Stiefel | CEO: Michael
 Bank address: Deutsche Bank, Frankfurt | BIC/SWIFT: DEUT3333 | Account no.: 0968872001 | Sort code: 50070010 |
 IBAN: DE2550070100096887200

durabilidade segundo o §443 do Código Civil alemão. As indicações de segurança da documentação do produto juntamente formam o conteúdo de sua respectiva documentação.	<p>(en) Declaration of conformity UE</p> <p>1. Aparat / 1a. Tahograaf intelligent de tip DTCCO 1381/1/2. Producător / 2a. Prin prezenta, declarăm ca producător al echipamentului descris mai jos, știind cănu este folosit conform destinației prevăzute, îndeplinim cerințele Directivei 2014/53/UE (Directiva RED) și dacă este cazul, și cerințele Directivei nr. 2017/2454/UE privind echipamentele și sistemele de protecție pentru utilizarea în atmosferă potențial explozivă. Prezenta declarație de conformitate este emisă pe răspunderea exclusivă a producătorului / 3. Variantele aparatului / 3a. Variantele la GNSS / 3c. Varianta de GNSS / 3b. Variantele cu GNSS / 3c. Variantele ADR / 4. Certificatul de examinare UE de tip / 4b. 5a. Se aplică numai pentru omologarea radio a variabilei RED / 4b. 5b. 6a. 7b. Se aplică numai pentru varianta ADR / 5. Organismul notificat / 5b. de examinare UE de tip / 5c. de supraveghere / 6. Marcararea aparatelor / 7. Standardele armonizate aplicate / 7a. Se aplică pentru toate variantele menționate mai sus, conform Directivei RED / 8. Accesul la declarația de conformitate a Directivei nominalizate, însă nu reprezentată o garanție a calității sau durabilității conform art. 443 Codul civil german. Trebuie respectate indicațiile de siguranță din documentația produsului, întrucât există cazuri de acces.</p>
<p>(sv) EU-försäkran om överensstämmelse</p> <p>1. Utrustning / 1a. Smart trafikskivare typ DTCCO 1381/1/2. Tillverkare / 2a. Vi som tillverkare förklarar hämed att följande beskrivna utrustning, när den används för sitt avsedda ändamål, överensstämmer med relevanta harmoniseringsförfattningar från unionen. Direktiv nr 2014/53/UE (RED-direktiv) och om tillämpligt direktiv nr 2017/2454/UE för utrustning och säkerhetssystem för användning i potentiellt explosiva atmosfärer. Denna försäkran om överensstämmelse utfärdas på tillverkarens eget ansvar. / 3. Varianten av utrustningen / 3a. Varianten med GNSS och DSRC / 3b. varianten med endast GNSS / 3c. varianter för ADR-fordon / 4. EU-typprövning / 4b. 5a. Endast tillämpligt för RED-certifiering / 4b. 5b. 6a. 7b. Endast tillämpligt för ADR-varianten / 5. Arnsätt organ / 5b. för EU-typprövning / 5c. de övervakning / 6. Märkning av utrustningen / 7. Endast tillämpligt för ADR-varianten / 7a. Galler för övnan nämnda varianter enligt RED-direktivet / 8. Andra avsnitt av direktiv och förfordringar / 9. Denna försäkran inrymmer överensstämmelse med angivna direktiv men innebär inte någon garanti för egenskaper. Den säkerhetsdokumentation som medföljer produktin skall beaktas i detalj.</p>	<p>(sk) ES vyhlásenie o zhode</p> <p>1. Zariadenie / 1a. Inteligentný tachograf typ DTCCO 1381/1/2. Výrobca / 2a. Týmto mý, ako výrobca, vyhlasujem, že následne opísané zariadenie spĺňa pri použití v súlade s určením požiadavky smernice č. 2014/53/EU (Smernica o prístupovaní rádiových zariadení na trhu (RED)) a ak je možné aplikovať, aj požiadavky smernice č. 2017/2454/UE pre prístroje a ochranné systémy určené na použitie v potenciálne výbušnej atmosfére. Toto vyhlásenie o zhode sa vydáva na vlastnú zodpovednosť výrobcu / 3. Varianty prístroja / 3a. Varianty s GNSS a DSRC / 3b. Varianty s GNSS / 3c. Varianty ADR / 4. Certifikačný orgán / 5b. Menované miesto / 5b. EU skúšky typu / 5c. Dodávka / 6. Označenie prístroja / 7. Použitie harmonizovaných noriem / 7a. Možno použiť pre všetky hore uvedené varianty podľa smernice RED / 8. Ostatné požiadavky smernice / 9. Toto vyhlásenie pokrýva zhodu s uvedenými smernicami, nie je však zárukou vlastností ani splnenosti podľa §443 Občianskeho zákonníka (ZGB). Je potrebné dodržiavať bezpečnostné upozornenia uvedené v dodanej dokumentácii výrobcu.</p>
<p>(et) EU lizava EU o skaidnõmõti</p> <p>1. Naprava / 1a. Intelligentski tachografi tipa DTCCO 1381/1/2. Proizvajalec / 2a. Si to izjavio kot proizvajalec trjavljamo, da v nadaljevanju opisana naprava ob pravilni uporabi izpolnjuje zahteve Direktive 2014/53/EU (Direktiva RED) in, če se ta uporablja, tudi zahteve Direktive 2017/2454/UE v zvezi z opremo in zaščitnimi sistemi, namenjenimi za uporabo v potencialno eksplozivnih atmosferah. Za izjavo te izjave o skladnosti je odgovoren izključno proizvajalec. / 3. Različice naprave / 3a. Različice z GNSS in DSRC / 3b. Različice z GNSS / 3c. Različice ADR / 4. Certifikat o EU-pregledu tipa / 4a. 5a. Uporablja se samo za različica dovoljenja za različice RED / 4b. 5b. 6a. 7b. Uporablja se samo za različice ADR / 5. Preglašeni organ / 5b. EU pregled tipa / 5c. nadzor / 6. Označilo naprave / 7. Uporabljeni harmonizirani standardi / 7a. Uporablja se za vse zgoraj navedene različice v skladu z Direktivo RED / 8. Druge uporabljene direktive / 9. Ta izjava potrjuje skladnost z navedenimi direktivami, vendar pa ne predstavlja garancije glede kakovosti ali trajnosti v skladu s §443 BGB. Upoštevati je treba varnostne napotke v priloženi dokumentaciji izdelka.</p>	<p>(es) EU prohlášení o shodě</p> <p>1. Zařízení / 1a. Inteligentní tachograf typu DTCCO 1381/1/2. Výrobce / 2a. Jako výrobce limito prohláším, že níže popsané zařízení je při použití v určeném účelu v souladu s příslušnými harmonizačními právními předpisy Unie: Směrnice č. 2014/53/EU (směrnice RED) a případně i směrnice č. 2017/2454/UE pro zařízení a ochranné systémy pro použití v prostředí s nebezpečným výbuchem. Toto prohlášení o shodě se vydává na výhradní odpovědnost výrobce. / 3. Varianty zařízení / 3a. Varianty s GNSS a DSRC / 3b. varianty pouze s GNSS / 3c. varianty pro vozidla ADR / 4. Certifikační orgán / 5b. Místo označení / 5b. EU příjmy typu / 5c. Dodávka / 6. Označení zařízení / 7. Použití harmonizované normy / 7a. Platí pro všechny označené varianty podle směrnice RED / 8. Další použité směrnice a předpisy / 9. Toto prohlášení pokrývá zhodu s uvedenými směrnicemi, ale neznamená žádnou záruku za vlastnosti. Je třeba potřebovat posoudit bezpečnostní upozornění a příloženou k výrobcu.</p>
<p>(fi) Saamiranginvalitus ESR</p> <p>1. Binabur / 1a. Sijaiti akuriti gređ DTCCO 1381/1/2. Framilähdäjä / 2a. Viös som framilähdäjä jäsuum pvi hte međ yfir: all eflirarandi ljög binabur jäsuum hanni er notadar / tilsetudumun ljögningi er / i sammenheng við viðgerðartil samræðisráðgjaf / Samræðisráðs: Tilsljópan nr. 2014/53/ESB (RED) þessari og er víð og tilsljópan nr. tónað og varnarmatil ljögnotkun / ljögnotkun arduföngdinn. Þessi saamiranginvalitus er gæm til á áyrðing Framilähdäjäns. / 3. Algrögur al binabur / 3a. Algrögur með GNSS og DSRC / 3b. Algrögur með GNSS eingöngu / 3c. algrögur fyrir ADR-Öndráttir /</p>	<p>4/5</p> <p>Continental Automotive Technologies GmbH Continental-Platz 1, 30175 Hannover P.O. Box 1180 30001 Hannover Tel. +49 (0)511 3830-0 Fax. +49 (0)511 3830-3770 www.continental-automotive.com Chairwoman of the Supervisory Board: Katja Garcia-Vila E-Mail: katja.garcia@continental-automotive.com Banking partner: Deutsche Bank, Frankfurt BIC: BFSW33HAN Account no.: 0864832001 Sort code: 500700110 IBAN: DE2505070100086897500</p>



durabilidade segundo o §443 do Código Civil alemão. As indicações de segurança da documentação do produto juntamente fornecida têm de ser respeitadas.	(fn) Declarație de conformitate UE	1. Aparat / 1a. Tabograj intelligent de tip DTCCO 1381 / 2. Producător / 2a. Prin prezenta, declarăm ca producător al echipamentului descris mai jos, alături cănu este folosit conform descrierii prevăzute, îndeșinșim obligațiile prevăzute în Directiva 2014/53/UE (Directiva RED) și dacă este cazul, și cerințele Directivei nr. 2017/745/UE privind echipamentele și sistemelor de protecție pentru utilizare în atmosferă potențial explozivă. Prezenta declarație de conformitate este emisă pe răspunderea exclusivă a producătorului. / 3. Variantele aparatului / 3a. Variante al GNSS / 3c. DSRC / 3b. Variantele al GNSS / 3c. Variante ADR / 4. Certificatul de examinare UE de tip / 4a. 5a. Se aplică numai pentru omologarea radio a variabilei RED / 4b. 5b. 6a. 7b. Se aplică numai pentru variantele ADR / 5. Organismul notificat / 5b. de examinare UE de tip / 5c. de autorizare / 6. Marcarea aparatului / 7. Standardul armonizat aplicat / 7a. Se aplică pentru toate variantele menționate mai sus, conform Directivei RED / 8. Alte detalii referitoare la Access a declarat certificate de conformitate cu Directivile nominalizate, înși nu reprezintă o garanție a calității sau durabilității conform art. 443 Codul civil german. Trebuie respectate indicațiile de siguranță din documentația produsului, înrtaă detată cu acesta.
(sv) EU-förklaring om överensstämmelse	(sk) ES vyhlásenie o zhode	1. Utusning / 1a. Smart fardisikvare typ DTCCO 1381 / 2. Tilvækarar / 2a. Vi som tilvækarar forklarar hamed alt følgende beskrivna utrusning, når den anvæds for sit ævede ändamal, översensstämmer med relevant harmoniseringsgættning från unionen. Direktiv nr 2014/53/UE (RED-direktivet) och om tillämpning direktiv nr 2017/745/UE för utrusning och säkerhetssystem för användning i potentiellt explosiva atmosfærer. Denna försäkran om överensstämmelse utfærdas på tillvækararens eget ansvar. / 3. Varianter av utrusningen / 3a. Varianter med GNSS och DSRC / 3b. varianter med endast GNSS / 3c. varianter för ADR-fordon / 4. EU-typkontroll / 4a. 5a. Endast tillämpligt för RED-certifiering / 4b. 5b. 6a. 7b. Endast tillämpligt för ADR-varianter / 5. Anmåt organ / 5b. för EU-typkontroll / 5c. för översäkning / 6. Märkning av utrusningen / 7. Använda harmoniserade standarder / 7a. Galler för övna nämnda varianter enligt RED-direktivet / 8. Andra anvænda direktiv och förordningar / 9. Denna försäkran inrygar översensstämelse med angivna direktiv men innebär inte någon garanti för ägenskaper. Den säkerhetsdokumentation som modifierat produkt kan beskæts i detalj.
(sk) ES vyhlásenie o zhode	(sv) EU-förklaring om överensstämmelse	1. Zariadenie / 1a. Inteligentný tachograf typ DTCCO 1381 / 2. Výrobca / 2a. Týmto mý, ako výrobca, vyhlasujeme, že následne opísané zariadenie spĺňa pri použití v súlade s určeným požiadavky smernice č. 2014/53/EU (Smernica o prístupovani rádiových zariadení na trhu (RED)) a aj, je ju možné aplikovať, aj požiadavky smernice č. 2017/745/EU pre prístroje a ochranné systémy určené na použitie v potenciálne výbušnej atmosfére. Toto vyhlásenie o zhode sa vydáva na vlastnú zodpovednosť výrobcu / 3. Varianty prístroja / 3a. Varianty s GNSS a DSRC / 3b. Varianty s GNSS / 3c. Varianty ADR / 4. Certifikačný orgán / 4a. 5a. Možné použitie iba pre osvedčenie pre ľudské zariadenia variantu RED / 4b. 5b. 6a. 7b. Možné použitie iba pre varianty ADR / 5. Menované miesto / 5b. EU skúšky typu / 5c. Dodávka / 6. Označenie prístroja / 7. Použitie harmonizovaných norý / 7a. Mzeme použiť pre všetky hore uvedené varianty podľa smernice RED / 8. Ostatné požiadavky smernice / 9. Toto vyhlásenie potvrzuje zhodu s uvedenými smernicami, nie je však zárukou vlastností ani špecifických požiadaviek Obchodného zákonníka (OZB). Je potrebné dodržiavať bezpečnostné upozornenia uvedené v dodanej dokumentácii výrobcu.
(sv) EU-förklaring om överensstämmelse	(sk) EU vyhlásenie o shodě	1. Naprava / 1a. Inteligentni tachograf tipa DTCCO 1381 / 2. Proizvajač / 2a. S to izjavo kot proizvajač izjavljamo, da v nadaljevanju opisana naprava ob pravilni uporabi izpolnjuje zahteve Direktive 2014/53/EU (Direktiva RED) in, če se ta uporablja, tudi zahteve Direktive 2017/745/EU v zvezi z opremo in zaščitni sistemi, namenjeni za uporabo v potencialno eksplozivnih atmosferah. Za izjavo se izjave o skladnosti je odgovoren izključno proizvajač. / 3. Različice naprave / 3a. Različice z GNSS in DSRC / 3b. Različice z GNSS / 3c. Različice ADR / 4. Certifikačni o EU-pregledu tipa / 4a. 5a. Uporablja se samo za različice dovoljenja za različice RED / 4b. 5b. 6a. 7b. Uporablja se samo za različice ADR / 5. Priglasilni organ / 5b. EU pregled tipa / 5c. nadzor / 6. Označba naprave / 7. Uporabljeni harmonizirani standardi / 7a. Uporablja se za vse zgoraj navedene različice v skladu z Direktivo RED / 8. Druge uporabljene direktive / 9. Ta izjava potrjuje skladnost z navedenimi direktivami, vendar pa ne predstavlja garancije glede kakovosti ali trajnosti v skladu s §443 BGB. Upoštevati je treba varnostne napotke v priloženi dokumentaciji izdelka.
(sv) EU-förklaring om överensstämmelse	(sk) EU vyhlásenie o shodě	1. Zariadení / 1a. Inteligentní tachograf typu DTCCO 1381 / 2. Výrobce / 2a. Jako výrobce limitu prohlásujeme, že níže popsané zařízení je při použití v určeném úclu v souladu s příslušnými harmonizačními právními předpisy Unie: Směrnice č. 2014/53/EU (směrnice RED) a případně Směrnice č. 2017/745/EU o zařizování ochranných systémů pro použití v prostředí s nebezpečím výbušnosti. Toto prohlášení o shodě se vydává na výhradní odpovědnost výrobce. / 3. Varianty zařízení / 3a. Varianty s GNSS a DSRC / 3b. varianty pouze s GNSS / 3c. varianty pro vozidla ADR / 4. Certifikační orgán / 4a. 5a. Platí pouze pro certifikaci typu / 4a. 5a. Platí pouze pro varianty ADR / 5. Oznámení subjekt / 5b. EU přezkoušení typu / 5c. dozorní / 6. Označení zařízení / 7. Použití harmonizované normy / 7a. Platí pro všechny uvedené varianty podle smernice RED / 8. Další použitelné směrnice a předpisy / 9. Toto prohlášení potvrzuje shodu s uvedenými směrnicemi, ale neznamená žádnou záruku za vlastnosti. Je třeba potřebovat posoudit bezpečnostní dokumentaci přiloženou k výrobku.
(sv) EU-förklaring om överensstämmelse	(sk) EU vyhlásenie o shodě	1. Bineabur / 1a. Sigaia akuriti gred DTCCO 1381 / 2. Framlëbländri / 2a. Við som framlëbländri þyrum því hér með yfir all eflirandi lýst bineabur þessu hanni er notaður í tilteknu um lígningi er í samræmi við viðgætt samræmisáttugingur Samræmisáttugingurinn. Þetta samræmisáttugingurinn er gefin út á áyrði Framlëbländrians. / 3. Aðrirgaur á binnabur / 3a. Aðrirgaur með GNSS og DSRC / 3b. Aðrirgaur með GNSS eingöngu / 3c. aðrirgaur fyrir ADR-Gönduak / 4. Samræmisáttugingur ESB.

Continental Automotive Technologies GmbH

P.O. Box 1640

78006 Villingen-Schwenningen

GERMANY

www.fleet.vdo.com

A2C13874700 29

70194247 SPE 000 AA

BA00.1381.30 100 115



Kieli: Suomi

Printed in Germany | © 2024-09 | Continental Automotive Technologies GmbH

VDO – A Trademark of the Continental Corporation

VDO
Smart on the Road