



www.fleet.vdo.com

Digitalni tahograf – DTCO[®] 4.1 ... 4.1a

Uputstvo za upotrebu za prevoznike i vozače

BS

VDO
Smart on the Road

Ime izdavača

Opisani proizvod

- Digitalni tahograf DTCO 1381
Verzija DTCO 4.1 i DTCO 4.1a

Djelokrug

Ovaj dokument važi za sve DTCO tahografe verzija 4.1 i 4.1a, u daljnjem tekstu 4.1x.

Sadržaji koji se odnose samo na određenu verziju označeni su jedinstvenim nazivom verzije.

Proizvođač

Continental Automotive Technologies
GmbH
P.O. Box 1640
78006 Villingen-Schwenningen
Germany
www.fleet.vdo.com

Prijevod originalnog uputstva za upotrebu

© 2024
Continental Automotive Technologies
GmbH

Ovaj dokument je zaštićen autorskim pravom. Sva prava koja iz toga proizilaze zadržava kompanija Continental Automotive Technologies GmbH.

Doštampavanje, prevodi i umnožavanja nisu dozvoljeni bez pismenog odobrenja proizvođača.

Ovo je originalni dokument kompanije Continental Automotive Technologies GmbH.

Žigovi i zaštitni znaci

- VDO® je žig kompanije Continental Automotive Technologies GmbH
- DTCO® i KITAS® su registrirani zaštitni znaci kompanije Continental Automotive Technologies GmbH
- Bluetooth® je registrirani zaštitni znak kompanije Bluetooth SIG, Inc.

Ostali eventualno korišteni registrirani žigovi i zaštitni znaci koriste se bez posebnog ukazivanja na vlasnika.

Sadržaj

Ime izdavača.....	2	2.3 Upotreba u skladu sa odredbama	18
1 O ovom dokumentu	9	3 Opis uređaja	20
1.1 Zaštita podataka	9	3.1 Prikazni i upravljački elementi	20
1.1.1 Lični ITS-podaci	10	3.2 Osobine	20
1.1.2 Lični VDO-podaci	10	3.2.1 Privremeni tahograf.....	21
1.2 Nazivi.....	10	3.3 Detalji o elementima za prikaz i upravljanje	23
1.3 Funkcija ovog dokumenta.....	11	3.3.1 Displej (1).....	23
1.4 Ciljna grupa.....	11	3.3.2 Meni tipke (2)	23
1.4.1 Čuvanje	11	3.3.3 Otvor za kartice-1 (3)	23
1.4.2 Kontakt osoba	11	3.3.4 Kombinovana tipka vozač-1 (4).....	23
1.5 Simboli i signalne riječi	12	3.3.5 Kombinovana tipka vozač-2 (5).....	23
1.6 Ostale informacije	12	3.3.6 Otvor za kartice-2 (6)	23
1.6.1 Kratka uputa	12	3.3.7 Rub za otkidanje (7)	23
1.6.2 Informacije na internetu.....	12	3.3.8 Ladica štampača (8).....	24
2 Za Vašu sigurnost.....	14	3.3.9 Prednji interfejs (9).....	24
2.1 Osnovne sigurnosne upute.....	14	3.4 Važne postavke (pregled).....	24
2.1.1 DTCO 4.1x ADR (Ex varijanta)	15	3.5 Bluetooth	24
2.2 Zakonske odredbe	16	3.6 Stand-by-modus (displej).....	25
2.2.1 Kartica vozača: Obaveze vozača	16	3.6.1 Izaći iz Stand-by-modusa	25
2.2.2 Odstupanja od zakonskih odredbi.....	17	3.7 ADR-varijanta (Ex-varijanta).....	25
2.2.3 Obaveze prijevoznika.....	17	3.7.1 Posebne sigurnosne upute	26
		3.7.2 Posebnosti upotrebe	26
		3.8 Načini rada (pregled)	27
		3.9 Tahografske karte (pregled)	29

3.9.1	Kartica vozača	29	4.3	Umetanje kartice	46
3.9.2	Kartica prijevoznika	29	4.3.1	Jezik	48
3.9.3	Nadzorna kartica	30	4.4	Izvaditi kartu	48
3.9.4	Kartica radionice	30	4.5	Rukovanje sa kartama	50
3.9.5	Prava pristupa tahografskih kartica	30	4.6	Preuzeti podatke	50
3.10	Pohranjeni podaci	32	4.6.1	sa kartice vozača ili preduzeća	50
3.10.1	Kartica vozača	32	4.6.2	Oznaka podataka	51
3.10.2	Kartica prijevoznika	32	4.6.3	Učitavanje iz masovne memorije	51
3.10.3	Masovna memorija (u uređaju)	33	4.6.4	Daljinsko preuzimanje (dodatno)	51
3.11	Prelazak međudržavne granice	33	5 Rad vozača	53	
3.12	Vremenske zone	34	5.1	Funkcije kartice vozača	53
3.13	Piktogrami (pregled)	35	5.2	Početak smene – umetanje kartice vozača	53
3.14	Oznake država	39	5.2.1	1. Umetanje kartice	53
3.14.1	Španska regija	41	5.2.2	2. Podesiti aktivnosti	56
3.15	Automatske aktivnosti nakon paljenja uključeno/ isključeno (zadane postavke)	41	5.2.3	Unos države – ručno	57
			5.2.4	Prekid postupka unošenja	58
4 Upravljanje (općenito)	44		5.3	Podesiti aktivnosti	59
4.1	Prikazi	44	5.3.1	Moguće aktivnosti	59
4.1.1	Prikaz nakon davanja kontakta	44	5.3.2	Promijeniti aktivnost	59
4.1.2	Prikazi u toku vožnje	44	5.3.3	Automatsko podešavanje	59
4.1.3	Poruke	46	5.3.4	Ručno unošenje aktivnosti	60
4.1.4	Prikaz nakon prekidanja kontakta	46	5.4	Utovar/istovar (kabotaža)	61
4.2	Kretanje u meniju	46	5.5	Kraj smjene - preuzimanje kartice vozača	61
4.2.1	Meniji kod stojećeg vozila	46	5.6	Ručni unos (inicijalni/naknadni unos)	62

5.6.1	Zahtjev kartice za vrijeme ručnog unosa	63	7.1.4	VDO brojač (opcija).....	81
5.6.2	Aktivnost vremenskog mirovanja naknadno upisati	64	7.2	Drugi nivo menija - funkcije menija	87
5.6.3	Nastaviti aktivnosti	65	7.2.1	Struktura menija (pregled).....	87
5.6.4	Nastaviti aktivnosti i priorizirati aktivnosti ...	66	7.2.2	Navigacija unutar funkcija menija.....	89
5.7	Zamjena vozača / vozila	67	7.2.3	Zaključavanje pristupa meniju.....	90
5.7.1	Slučaj 1 - timski rad.....	67	7.2.4	Napustiti meni funkcije	90
5.7.2	Slučaj 2 - kraj smjene.....	67	7.2.5	Tačka menija ispis Vozač-1 / Vozač-2	91
5.7.3	Slučaj 3 - mješani rad.....	67	7.2.6	Glavni tačka ispis vozila.....	92
5.8	Umetnuti vozačku karticu.....	68	7.2.7	Meni za unos vozača 1/2	95
5.8.1	Korištenje podataka	68	7.2.8	Meni za unos vozila.....	98
5.8.2	Tok odjave.....	68	7.2.9	Tačka menija vozač-1 / vozač-2.....	103
6	Upravljanje od strane poduzetnika	71	7.2.10	Meni tačka prikaz vozila	104
6.1	Funkcije kartice kompanije	71	7.2.11	Centralizovani jezik (opcija)	105
6.2	Meni funkcije u načinu rada preduzeća	72	7.2.12	Meni Putarina (opcija)	106
6.3	Prijava - Umetnuti karticu firme.....	72	8	Poruke.....	108
6.4	Unijeti državu članicu i registarsku oznaku	74	8.1	Značenje poruka	108
6.5	Izvaditi karticu preduzeća	76	8.1.1	Karakteristike poruka	108
7	Meniji.....	79	8.1.2	Potvrda poruka.....	109
7.1	Prvi nivo menija - standardne vrijednosti	79	8.2	Posebne poruke	110
7.1.1	Prikaz kod stojećeg vozila.....	79	8.2.1	Tvorničko stanje	110
7.1.2	Prikazivanje vremena vozačke kartice	80	8.2.2	OUT (napustiti područje važenja).....	110
7.1.3	Podేశavanje jezika	81	8.2.3	Vožnja trajektom/vozom.....	110
			8.3	Pregled mogućih događaja.....	111
			8.4	Pregled mogućih smetnji	115
			8.5	Upozorenja o vremenima vožnje	118

8.5.1	Prikaz VDO brojača (dodatno)	119	10.2.10	Profili brzine (opcija).....	137
8.6	Pregled mogućih uputa za rukovanje	120	10.2.11	Profili broja obrtaja (opcija)	137
8.6.1	Napomena za upravljanje kao informacija	123	10.2.12	Umetnute tahografske karte	137
9	Štampati.....	126	10.2.13	Ispis u lokalnom vremenu	138
9.1	Upute za štampanje.....	126	10.3	Objašnjenja o ispisima.....	138
9.2	Započeti ispis.....	126	10.3.1	Legenda o slogovima podataka	138
9.3	Prekid štampanja	127	10.4	Slog podataka kod događaja ili smetnji	147
9.4	Zamjena papira za štampač	127	10.4.1	Šifra svrhe zapisa podataka	148
9.4.1	Kraj papira	127	10.4.2	Opisne šifre	149
9.4.2	Zamjena papirne rolne	127	11	Njega i obaveza provjeravanja	152
9.5	Popravite zaglavljani papir.....	128	11.1	Čišćenje.....	152
10	Ispisi.....	130	11.1.1	Čišćenje tahografa DTCO 4.1x	152
10.1	Čuvati ispise	130	11.1.2	Čistiti tahografske kartice	152
10.2	Ispisi (primjeri)	130	11.2	Obaveza ispitivanja	152
10.2.1	Dnevno štampanje vozačke kartice	130	12	Otklanjanje smetnje.....	155
10.2.2	Događaji / Smetnje vozačke kartice	132	12.1	Osiguravanje podataka od strane radionice	155
10.2.3	Dnevno štampanje od vozila	132	12.2	Prenapon/podnapon	155
10.2.4	Događaji / Smetnje vozila.....	134	12.2.1	Prekid napajanja	155
10.2.5	Prekoračenja brzine	135	12.3	Greška u komunikaciji karte	156
10.2.6	Tehnički podaci	135	12.4	Ladica štampača pokvarena.....	157
10.2.7	Aktivnosti vozača	136	12.5	Automatsko izbacivanje tahografske karte	157
10.2.8	Dijagram brzine	136	13	Tehnički podaci.....	159
10.2.9	Status D1/D2-dijagram (dodatno)	136			

13.1 DTCO 4.1x.....	159
13.2 Papirna rolna	161
14 Prilog.....	163
14.1 Izjava o usklađenosti / certifikati	163
14.2 Dodatni dodaci.....	173
14.2.1 DLK Smart Download Key	173
14.2.2 DLKPro Download Key S	173
14.2.3 DLKPro Compact S	173
14.2.4 Remote DL 4G	174
14.2.5 VDO Link.....	174
14.2.6 Kartice za čišćenje i maramice za čišćenje	175
14.3 VDO Online prodavnica	175
15 Pregled izmjena	177
15.1 Pregled verzija.....	177
Indeks	180

O ovom dokumentu

Zaštita podataka

Nazivi

Funkcija ovog dokumenta

Ciljna grupa

Simboli i signalne riječi

Ostale informacije

O ovom dokumentu

■ Zaštita podataka

U Uredbi (EU) 165/2014 te aktuelnoj verziji Uredbe o provođenju (EU) 2016/799 postavljeni su brojni zahtjevi za uređaj DTCO 4.1x u pogledu zaštite podataka. DTCO 4.1x pored toga ispunjava i zahtjeve Opće uredbe o zaštiti podataka (EU) 2016/679 u trenutno važećem izdanju.

Ovo se posebno odnosi na:

- Saglasnost vozača za obradu ličnih ITS-podataka → *Lični ITS-podaci* [▶ 10]
- Saglasnost vozača za obradu ličnih VDO-podataka → *Lični VDO-podaci* [▶ 10]

Pri prvom ubacivanju kartice vozača u DTCO 4.1x pojavljuje se upit da li je vozač saglasan sa obradom svojih ličnih podataka.

UPUTA

DTCO 4.1x može biti parametriran tako da obrađuje podatke i bez pristanka vozača. Ta postavka je međutim dopuštena samo ako su vozači i poslodavac/naručilatelj prethodno potpisali sporazum o zaštiti podataka.

UPUTA

Dodatne informacije o zaštiti podataka, posebno o obimu prikupljanja i korišćenju podataka, možete dobiti od Vašeg poslodavca i/ili nalogodavca. Imajte na umu da Continental Automotive Technologies GmbH samo obrađuje nalog prema instrukcijama za Vašeg poslodavca odnosno nalogodavca.

UPUTA

Imajte na umu da datu suglasnost možete povući u svakom trenutku. To se ne odnosi na podatke obrađene prije povlačenja suglasnosti za obradu

podataka.

→ *Promijeniti postavke o ličnim ITS-podacima* [▶ 96]

→ *Promijeniti postavke o ličnim VDO-podacima* [▶ 96]

UPUTA

Podaci se čuvaju u tahografu i sistematski prepisuju kada se dostigne maksimalna količina podataka počev od najstarijih stavki - najranije nakon jedne godine.

Ako je vozač pristao na snimanje, eksterni uređaji koji komuniciraju s tahografom mogu pristupiti podacima opisanim u nastavku.

UPUTA

Za daljnje informacije o zaštiti ličnih podataka pogledajte <https://www.fleet.vdo.com/support/faq/>.

► Lični ITS-podaci

U poverljive podatke sistema ITS (ITS: inteligentni transportni sistem) spadaju npr.:

- Ime i prezime vozača
- Broj kartice vozača
- Datum rođenja

Suglasnost prilikom prvog umetanja kartice vozača → *Tok objave* [▶ 68]

► Lični VDO-podaci

Sljedeći dodatni lični podaci se takođe bilježe:

- Ulazni podaci statusa D1/D2
- Profili broja obrtaja motora
- Profili brzine
- Signal brzine od 4 Hz

Suglasnost prilikom prvog umetanja kartice vozača → *Tok objave* [▶ 68]

UPUTA

Daljnje informacije o prikupljanju podataka možete dobiti od Vašeg poslodavca.

■ Nazivi

U ovom uputstvu za upotrebu važe sljedeći nazivi:

- Za tahograf DTCO 1381, verzija 4.1a u nastavku se koristi naziv DTCO 4.1x.
- Prednji interfejs → *Prikazni i upravljački elementi* [▶ 20] tahografa DTCO 4.1x služi za preuzimanje podataka i parametrisiranje tahografa DTCO 4.1x.
- **Konvencijom AETR (Accord Européen sur les Transports Routiers)**) utvrđena su pravila za vremena vožnje i odmora u prekograničnom saobraćaju. On je time sastavni dio ovog uputstva.
- **Mješoviti rad** podrazumijeva mješovitu upotrebu vozila sa analognim i digitalnim tahografima.

- **Timski rad** podrazumijeva vožnju sa 2 vozača.
 - Vozač 1 = osoba koja upravlja vozilom.
 - Vozač 2 = osoba koja ne upravlja vozilom.
- **Masovna memorija** je memorija za čuvanje podataka u uređaju.
- **Out** (Out of Scope) u ovom uputstvu označava napuštanje djelokruga neke uredbe.

■ Funkcija ovog dokumenta

Ovaj dokument je uputstvo za upotrebu i opisuje stručno i prema Uredbi (EU) 165/2014 propisano rukovanje sa **Digitalnim tahografom DTCO 4.1x**.

Uputstvo za upotrebu će Vam pomoći da se pridržavate zakonskih odredbi koje regulišu rad tahografa DTCO 4.1x.

Ovaj dokument ne važi za starije generacije uređaja.

■ Ciljna grupa

Ovo uputstvo za upotrebu je za vozača i poduzetnika.

Pažljivo pročitajte uputstvo i upoznajte se sa uređajem.

► Čuvanje

Uvijek držite ovo uputstvo pri ruci u Vašem vozilu.

► Kontakt osoba

Ukoliko imate pitanja ili želja, obratite se Vašem ovlaštenom stručnom servisu ili Vašem servisnom partneru.

■ Simboli i signalne riječi

OPASNOST OD EKSPLOZIJE

Uputa OPASNOST OD EKSPLOZIJE označava **neposrednu** opasnost od eksplozije.

Nepoštovanje može dovesti do teških povreda ili smrti.

UPOZORENJE

Uputa UPOZORENJE označava **moću** opasnost od eksplozije.

Nepoštovanje može dovesti do ozbiljnih povreda ili smrti.

OPREZ

Napomena OPREZ označava opasnost od lakih povreda.

Nepoštovanje može dovesti do lakih povreda.

PAŽNJA

Napomena PAŽNJA sadrži važne informacije, da bi se izbjegao gubitak podataka, spriječila oštećenja na uređaju i da bi se ispunili zakonski zahtjevi.

UPUTA

UPUTA Vam daje savjete ili informacije, koje kod nepridržavanja mogu dovesti do smetnji.

■ Ostale informacije

► Kratka uputa

- "Kratko uputstvo za vozače" služi kao brzi pregled bitnih korisničkih operacija.

► Informacije na internetu

Na stranici www.fleet.vdo.com pronaći ćete na internetu:

- Dodatne informacije o tahografu DTCO 4.1x
- aplikaciju za pristupanje tahografu DTCO 4.1x putem Bluetooth veze
- informacije o posrednim licencama "Third Party License"
- ovo uputstvo za upotrebu u PDF formatu
- adrese za kontakt
- zahtjevi za eksterne GNSS antene koje se koriste s tahografom DTCO 4.1x

Za Vašu sigurnost

Osnovne sigurnosne upute

Zakonske odredbe

Upotreba u skladu sa odredbama

Za Vašu sigurnost

■ Osnovne sigurnosne upute

UPOZORENJE

Ometanje od strane uređaja za dojavu

Postoji opasnost od ometanja ako se na zaslonu pojave poruke tijekom vožnje ili ako se kartica izbacuje automatski.

- Neka Vam ovo ne odvuče pažnju, već svu Vašu pažnju uvijek usmjerite na saobraćaj.

OPREZ

Opasnost od povrede na utoru za karticu

Vi i druge osobe se možete povrijediti na otvorenom utoru za karticu.

- Otvarajte utor za karticu samo onda kada želite da stavite ili izvadite tahografsku karticu.

PAŽNJA

Obaveza obuke za rukovanje tahografom DTCO 4.1x

Prema Uredbi (EU) 165/2014 prijevoznačka preduzeća su dužna da školuju svoje vozače u radu s digitalnim tahografima i da predoče dokaze o školovanju.

U slučaju propusta, može biti izrečena novčana kazna i povećana odgovornost u slučaju štete.

- Redovno obučavajte svoje vozače.

PAŽNJA

Izbjegavanje oštećenja na tahografu DTCO 4.1x

Radi prevencije oštećenja na tahografu DTCO 4.1x, treba se pridržavati sljedećeg:

- DTCO 4.1x smiju instalirati i plombirati samo ovlaštene osobe. Nemojte vršiti nikakve izmjene na tahografu DTCO 4.1x ili dovodnoj instalaciji.
- U utor za karticu stavljajte samo pripadajuće tahografske kartice.
- Koristite isključivo od proizvođača dozvoljene i preporučene papirne rolne sa znakom dozvole (original VDO-papir za štampu).
→ *Zamjena papira za štampač*
[▶ 127]
- Nemojte stiskati tipke oštrim ili šiljastim predmetima.

! PAŽNJA**Čuvajte plombe i žigove od oštećenja.**

U suprotnom DTCO 4.1x nije u propisanom stanju, a podaci više nisu pouzdani.

! PAŽNJA**Ne manipulirajte podacima**

Falsifikovanje, sakrivanje ili uništavanje zapisa tahografa kao i tahografskih kartica i ištampanih dokumenata je zabranjeno.

! PAŽNJA**Zabrana modifikacije thografa DTCO 4.1x i okruženja**

- Osoba koja preduzima izmjene na tahografu ili na dovodu signala, koje utiču na registraciju i memoriju tahografa, naročito s namjerom prevare, krši zakonske propise.
- Nisu dopuštene nikakve izmjene na električnim uređajima u krugu od 80 mm, naročito na uređajima s magnetnim zračenjem (npr. DVD plejerima).
Zabranjeno je pričvršćivati metalne ili električne dijelove.
- Ako koristite uređaje koji nisu dio standardne opreme vozila, morate se postarati za to da oni ne ometaju rad tahografa (naročito GNSS prijem).
U suprotnom su mogući unosi u memoriju grešaka (tahograf / kartica vozača).

► DTCO 4.1x ADR (Ex varijanta)

Sve informacije (posebne značajke u vezi s radom i odgovarajuće sigurnosne upute) za Ex varijantu ADR sažete su u jednom poglavlju radi boljeg pregleda.

⚠ OPASNOST OD EKSPLOZIJE**Opasnost od eksplozije uslijed preostalih napona i otvorenih interfejsa**

U potencijalno eksplozivnim okruženjima pritisak na tipke tahografa DTCO 4.1x, umetanje kartica, otvaranje ladice štampača ili prednjeg interfejsa predstavlja opasnost od eksplozije.

- Pridržavajte se uputa za transport i rukovanje opasnim teretom u okruženjima u kojima postoji opasnost od eksplozije.

➔ *ADR-varijanta (Ex-varijanta)* [▶ 25]

■ Zakonske odredbe

PAŽNJA

Zakonske odredbe drugih zemalja

Zakonske odredbe pojedinih zemalja nisu navedene u ovom uputstvu za upotrebu i na njih je potrebno dodatno obratiti pažnju.

Upotreba tahografa regulisana je sljedećim odredbama i smjernicama:

- Uredba (EU) 165/2014
- Uredba (EG) 561/2006
- Smjernica 2006/22/EG

Važeće je trenutno izdanje.

Ovim odredbama, Evropski parlament prenosi niz dužnosti i odgovornosti vozaču kao i vlasniku vozila (poduzetniku).

Osim toga, moraju se pridržavati važećih nacionalnih zakona.

Bez prava na zakonsko važenje ili potpunost, mogu se istaknuti sljedeće tačke:

► Kartica vozača: Obaveze vozača

- Vozač je odgovoran za propisno korištenje kartice vozača i tahografa.
- Ponašanje u slučaju smetnji u radu tahografa:
 - Vožnja se može nastaviti samo u izuzetnim slučajevima. Vozač mora na odvojenom listu ili na poleđini lista zapisati podatke o aktivnostima koje tahograf više ne zapisuje ili ne štampa besprijekorno.
 - ➔ *Ručno unošenje aktivnosti* [▶ 60]
 - Ako nije moguć povratak u sjedište prijevoznika u roku od 1 sedmice, tahograf treba dati na popravku u nekoj od usputnih ovlaštenih servisnih radionica.

- Dokumenti koje treba imati sa sobom u mješovitom načinu rada (korišćenje vozila sa tahografskim listićem i digitalnim tahografom):
 - Kartica vozača
 - Dnevni ispisi
 - Tahografski listići
 - Ručne zabilješke
 - ➔ *Zamjena vozača / vozila* [▶ 67]

UPUTA

Šablon obrasca za ispis možete naći na internetu.

- Pri gubitku, oštećenju, krađi ili nefunkcionalnosti kartice vozača: Vozač mora na početku i na kraju vožnje da sačini dnevni ispis i da ga popuni ličnim podacima. Po potrebi treba ručno dopuniti vremena raspoloživosti i ostala radna vremena.
 - ➔ *Ručno unošenje aktivnosti* [▶ 60]
- U slučaju krađe kartice vozača, treba podnijeti prijavu u policiji. Tek nakon toga se od lokalnog

- nadležnog organa, uz predočavanje policijske prijave, može zatražiti nova kartica.
- Ako izgubite karticu vozača, trebate dati službenu izjavu kako bi Vam bilo omogućeno izdavanje nove kartice. Ako kasnije pronađete staru karticu, morate je predati.
 - U slučaju oštećenja ili smetnji u radu kartice vozača: Predajte karticu vozača nadležnoj službi. Zahtjev za zamjenu kartice morate uputiti u roku od 7 kalendarskih dana.
 - Vožnja bez kartice vozača smije se nastaviti u trajanju od 15 kalendarskih dana, ako je to neophodno za vraćanje vozila u sjedište prijevoznika.
 - Ako karticu vozača zamenjuje nadležni organ neke druge države članice EU: bez odlaganja prosljedite obrazloženje svom nadležnom organu.

- Kartica vozača važi 5 godina. Po isteku važenja kartice vozača vozač je u obavezi sa istu čuva kod sebe u vozilu još najmanje sljedećih 56 kalendarskih dana.
- Kartica vozača se oduzima samo ako se ustanovi da je krivotvorena ili ako je neki drugi vozač koristi odnosno ako ju je koristio. Isto važi i ako su prilikom podnošenja zahtjeva za izdavanje kartice vozača navedeni netačni podaci i/ili krivotvoreni dokumenti. To znači da čak i u slučaju oduzimanja vozačke dozvole ili izricanja zabrane vožnje, kartica može ostati kod vozača.

► Odstupanja od zakonskih odredbi

Kako bi se zajamčila sigurnost osoba, vozila ili robe koja se prevozi, mogu biti potrebna odstupanja od važećih zakonskih odredbi.

U takvim slučajevima vozač mora ručno zabilježiti napomenu o vrsti i razlogu odstupanja najkasnije prilikom stizanja na prikladno mjesto zaustavljanja. Na primjer:

- na tahografskom listiću
- na ispisu iz tahografa DTCO 4.1x
- u rasporedu radnog vremena

► Obaveze prijevoznika

DTCO 4.1x se smije kalibrirati i popravljati isključivo u ovlaštenim servisnim radionicama.

→ Obaveza ispitivanja [► 152]

- Nakon transfera vozila ili ako nije prethodno izvedeno: Ovlaštena servisna radionica treba da unese sljedeće podatke o kalibraciji u DTCO 4.1x:
 - Država članica EU
 - Registarska oznaka vozila

- Na početku/kraju upotrebe vozila prijavite preduzeće u DTCO 4.1x tj. odjavite ga.
➔ *Prijava - Umetnuti karticu firme* [▶ 72]
- Pobrinite se da u vozilu ima dovoljno odobrenih rolni papira za štampač.
- Nadzirite ispravnost tahografa npr. umetanjem kartice prijevoznika.
- Pridržavajte se zakonski propisanih intervala za ispitivanje tahografa: Ispitivanje najmanje svake dvije godine.
- Redovno preuzimajte podatke sa memorije tahografa DTCO 4.1x kao i sa kartica vozača i čuvajte ih u skladu sa zakonskim odredbama.
- Kontrolišite propisno korištenje tahografa od strane vozača. Redovno provjeravajte vremena vožnje i odmora i ukažite na eventualna odstupanja.

■ Upotreba u skladu sa odredbama

Digitalni tahograf DTCO 4.1x je uređaj za snimanje koji služi za nadzor i bilježenje brzine, prijeđenih kilometara i vremena vožnje i odmora.

Ovaj dokument opisuje upotrebu digitalnog tahografa DTCO 4.1x.

Podaci koje obrađuje ovaj tahograf pružaju Vam podršku u Vašim svakodnevnim aktivnostima:

- vozačima između ostalog pomažu pri uvažavanju mjerodavnih propisa u cestovnom prometu.
- prijevoznicima pomažu da (primjenom odgovarajućih analitičkih programa) zadrže uvid u angažman vozača i korištenje vozila.

ADR varijanta uređaja DTCO 4.1x smije da se koristi samo u skladu sa odredbama ATEX direktive 2014/34/EU.

UPUTA

Certifikat tahografa DTCO 4.1x ističe nakon 15 godina.
DTCO 4.1x se nakon toga više ne smije koristiti.

- Obavještenje se standardno izdaje 92 dana prije isteka
- Datum prvog korištenja ➔ *Tehnički podaci* [▶ 135]

Opis uređaja

Prikazni i upravljački elementi

Osobine

Detalji o elementima za prikaz i upravljanje

Važne postavke (pregled)

Bluetooth

Stand-by-modus (displej)

ADR-varijanta (Ex-varijanta)

Načini rada (pregled)

Tahografske karte (pregled)

Pohranjeni podaci

Prelazak međudržavne granice

Vremenske zone

Piktogrami (pregled)

Oznake država

Automatske aktivnosti nakon paljenja uključeno/isključeno (zadane postavke)

Opis uređaja

■ Prikazni i upravljački elementi

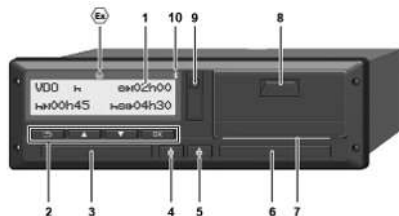

Slika 1: Pogled sprijeda DTCO 4.1x

- (1) Displej
- (2) Tipke menija
- (3) Utor za karticu 1 sa poklopcem
- (4) Kombinovana tipka vozača 1
- (5) Kombinovana tipka vozača 2
- (6) Utor za karticu 2 sa poklopcem
- (7) Ivica za odvajanje na štampaču
- (8) Ladica štampača
- (9) Prednji interfejs
- (10) Simbol za Bluetooth

Tahografom DTCO 4.1x se uz pomoć opcionalne opreme može upravljati daljinski.

U tu je svrhu potrebno sljedeće:

- eksterni uređaj s Bluetooth interfejsom, npr. pametni telefon ili ispitni uređaj.
- Odgovarajući aplikacioni softver (aplikacija) na eksternom uređaju.

Pogledajte www.fleet.vdo.com



Oznaka ADR varijante (Ex varijanta – opcija)

UPUTA

Kako bi se spriječilo prodiranje prašine, prljavštine i raspršene vode, poklopci otvora za kartice ne smiju se uklanjati!

- Utoke za karticu držite uvijek zatvorenim.

■ Osobine

Digitalni tahograf DTCO 4.1x je sa svojim sistemskim komponentama uređaj koji se koristi u vozilima u sklopu pisača vožnje ili kontrolnog uređaja druge generacije (smart tahograf V2) koji je u skladu sa odredbama Uredbe (EU) br. 165/2014 i Uredbe o provođenju (EU) 2016/799 prilog I C u trenutno važećem izdanju.

DTCO 4.1x permanentno bilježi podatke o vozaču i vozilu.

Greške neke komponente, uređaja ili pri rukovanju odmah se po pojavljivanju prikazuju na displeju i pohranjuju.

U ADR varijanti tahograf DTCO 4.1x ispunjava odredbe ATEX direktive 2014/34/EU i Sporazuma ADR, dio 9.

► Privremeni tahograf

Privremeni (tranzicijski) tahograf

Privremeni tahografi ne mogu obaviti autentifikaciju dostupnih navigacijskih poruka otvorene usluge OSMNA.

Zato se s privremenim tahografima svaki položaj izdaje kao autentifikovani.

Inteligentni tahograf verzije 2 s punom OSNMA funkcionalnošću

Inteligentni tahografi verzije 2 s punom OSNMA funkcionalnošću mogu obaviti autentifikaciju dostupnih navigacijskih poruka otvorene usluge.

EU Izjava o usluzi

Kada EU objavi Izjavu o usluzi u kojoj se navodi da se funkcije OSNMA mogu autentifikovati:

- Nakon tog objavljivanja se u novoregistrovana vozila još samo 5 mjeseci smiju ugrađivati privremeni tahografi.

- U vozila koja su registrovana prije isteka ovog roka se i nakon isteka roka smiju ugrađivati privremeni tahografi ili inteligentni tahografi verzije 2 s punom OSNMA funkcionalnošću.

Nakon isteka ovog roka u novoregistrovana vozila se smiju ugrađivati isključivo inteligentni tahografi verzije 2 s punom OSNMA funkcionalnošću.

Konfigurisanje tahografa DTCO 4.1a

U skladu s Uredbom o provođenju 2023/980/EU, tahograf DTCO 4.1a je odobren kao privremeni i kao inteligentni tahograf verzije 2 s punom OSNMA funkcionalnošću.

Tahograf DTCO 4.1a se može konfigurisati kao privremeni tahograf u skladu sa Uredbom o provođenju 2023/980/EU.

Konfigurisanje prije aktiviranja tahografa DTCO 4.1a

Prelazak s privremenog tahografa na inteligentni tahograf verzije 2 s punom OSNMA funkcionalnošću moguć je prije aktiviranja tahografa DTCO 4.1a bez ograničenja preko softverskih podešavanja.

Konfigurisanje nakon aktiviranja tahografa DTCO 4.1a

Nakon aktiviranja tahografa DTCO 4.1a moguć je samo jedan jedini, neopozivi prelazak s privremenog na inteligentni tahograf verzije 2 s punom OSNMA funkcionalnošću.

Konfigurisanje tahografa DTCO 4.1

U skladu s Uredbom 2023/980/EU, DTCO 4.1 je privremeni tahograf.

To znači da se može ugraditi u novoregistrovana vozila samo do isteka perioda od 5 mjeseci od trenutka gore navedenog objavljivanja Izjave.

3

UPUTA

Tahograf DTCO 4.1 se putem softverskih ažuriranja može nadograditi na verziju DTCO 4.1a.

Utvrđivanje postavljene konfiguracije**UPUTA**

Prikaz „Verzija softvera“, dostupan preko servisnog menija ili nakon ponovnog pokretanja, **ne** sadrži informacije o tome je li DTCO 4.1a konfigurisan kao privremeni tahograf.

Postavljena konfiguracija se može vidjeti:

- na displeju pod „Verzija tahografa DTCO“
- u podacima o kalibraciji

Prikaz na displeju:

Meni: Prikaz > Vozilo > Verzija tahografa DTCO.

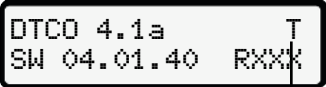
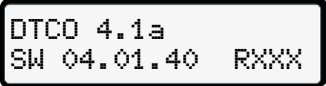
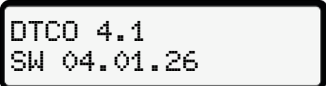
	<p>DTCO 4.1a:</p> <p>Slovna oznaka „T“ (Transitional tj. tranzicijski) ukazuje na to da je DTCO 4.1a konfigurisan kao privremeni tahograf.</p>
	<p>DTCO 4.1a:</p> <p>Ako nema slova „T“, to znači da je DTCO 4.1a konfigurisan kao inteligentni tahograf.</p>
	<p>DTCO 4.1:</p> <p>DTCO 4.1 je uvijek privremeni tahograf. Zato u nazivu nema slova „T“.</p>

■ Detalji o elementima za prikaz i upravljanje

► Displej (1)

UPUTA

Displej se ne može kompletno isključiti, osim u stanju pripravnosti. On se samo zatamnjuje na minimum.



Kontrast i svjetlina displeja ne mogu se mijenjati.

Zatamnjivanje displeja (nakon prekidanja kontakta) može se promijeniti u servisnoj radionici.

Zavisno od režima rada vozila, na displeju se pojavljuju različiti prikazi i podaci.

► Meni tipke (2)

Koristite sljedeće tipke za unos, prikaz ili štampu podataka:

 /  **Tipku željenog smjera pritisnuti nekoliko puta:** Preko menija izlistati do željene funkcije.

Tipku držati pritisnutu:

Automatski listati dalje.

 **Kratak pritisak na tipku:** Potvrditi funkciju/ izbor.

 **Kratak pritisak na tipku:** Vratiti se na zadnje polje unosa, prekinuti unos države ili u koracima napustiti meni.

► Otvor za kartice-1 (3)

Vozač 1 koji će upravljati vozilom, stavlja svoju karticu vozača u utor za karticu 1.

→ *Početak smene – umetanje kartice vozača* [▶ 53]

► Kombinovana tipka vozač-1 (4)

 **Kratak pritisak na tipku:** Promijeniti aktivnost.
→ *Podesiti aktivnosti* [▶ 59]
Držanje tipke pritisnutom (min. 2 s): Otvaranje otvora kartice.

► Kombinovana tipka vozač-2 (5)

 **Kratak pritisak na tipku:** Promijeniti aktivnost.
→ *Podesiti aktivnosti* [▶ 59]
Držanje tipke pritisnutom (min. 2 s): Otvaranje otvora kartice.

► Otvor za kartice-2 (6)

Vozač 2, koji trenutno neće upravljati vozilom, stavlja svoju karticu vozača u otvor za karticu 2 (dvočlana posada).

→ *Početak smene – umetanje kartice vozača* [▶ 53]

► Rub za otkidanje (7)

Na rubu za otkidanje možete otkinuti papir koji je odštampan.

► Ladica štampača (8).

Ladica štampača za stavljanje rolne papira.

→ *Zamjena papira za štampač* [▶ 127]

► Prednji interfejs (9)

Prednji interfejs služi za preuzimanje podataka i parametrisiranje (servisna radionica).

Prednji interfejs se nalazi ispod poklopca.

Prava pristupa funkcijama ovog interfejsa zavise od umetnute tahografske kartice.

→ *Prava pristupa tahografskih kartica* [▶ 30]

■ Važne postavke (pregled)

Važne postavke na tahografu DTCO 4.1x su npr.:

- Unos registarske oznake i države registracije (ukoliko već nije uneseno u radionici)
 - *Unijeti državu članicu i registarsku oznaku* [▶ 74]
- Promjena aktivnosti kada je prekinut kontakt
 - *Automatske aktivnosti nakon paljenja uključeno/isključeno (zadane postavke)* [▶ 41]
- Bilježenje profila brzine i broja obrtaja
 - *Štampanje profila brzine (dodatno)* [▶ 94]
- D1/D2 prepoznavanje statusa
 - *Početak smene – umetanje kartice vozača* [▶ 53]
- Prikaz VDO brojača (dodatno)
 - *VDO brojač (opcija)* [▶ 81]

■ Bluetooth

Tahografom DTCO 4.1x možete upravljati i očitavati ga preko Bluetooth veze.

U tu je svrhu potrebno sljedeće:

- eksterni uređaj s Bluetooth interfejsom, npr. pametni telefon ili ispitni uređaj.
- Odgovarajući aplikacioni softver (aplikacija) na eksternom uređaju: www.fleet.vdo.com.

Aktiviranje Bluetooth veze:

→ *Tok odjave* [▶ 68]

ili

→ *Bluetooth uparivanje* [▶ 97]

Ako je eksterni uređaj uparen putem Bluetooth veze i postoji aktivna veza s ovim uređajem, u gornjem retku standardnog prikaza na ekranu prikazuje se „24

Unos registarske oznake vozila

Registarska oznaka i država registracije mogu se unijeti i putem aplikacije: www.fleet.vdo.com.

■ Stand-by-modus (displej)

U režimu "Rad", koji se na displeju prikazuje piktogramom , DTCO 4.1x će pod sljedećim uvjetima preći u stanje pripravnosti:

- Kontakt je prekinut.
- Nema nikakvih poruka.

Nakon "prekidanja kontakta" displej se zatamnjuje.

Nakon pribl. 1 min (individualno podesiv parametar) displej će se potpuno zatamniti, nakon čega se DTCO 4.1x nalazi u stanju pripravnosti.

Opcionalno se može podesiti dodatno zatamnjene (servisna radionica).

► Izaći iz Stand-by-modusa

Pritiskom na proizvoljnu tipku, davanjem kontakta ili ponovnim pokretanjem zaustavljenog vozila napušta se stanje pripravnosti.

Displej se ponovo uključuje; nadalje se više ništa ne događa.

■ ADR-varijanta (Ex-varijanta)

ADR varijanta tahografa DTCO 4.1x označena je na prednjoj ploči simbolom Ex.



Slika 2: Simbol Ex na prednjoj ploči

ADR varijanta tahografa DTCO 4.1x odobrena je za rad u okruženju u kojem postoji opasnost od eksplozije.

- Ex zona: Zona 2
- Okolna temperatura: -20 °C do +65 °C

Kod ADR varijanti kod kojih se režim rada „utovar ili istovar opasnog tereta“ prepoznaje samo po „isključenom kontaktu“, DTCO 4.1x pita vozača da li je

3

to ADR režim rada. Ako jeste, moraju se uvažiti sve mjere navedene u nastavku. Izbor vozača čuva se u jedinici vozila.

► Posebne sigurnosne upute

Kod ADR varijante tahografa DTCO 4.1x treba obratiti pažnju na sledeća sigurnosna uputstva:

OPASNOST OD EKSPLOZIJE

Pratiti upute

- Obratite pažnju na upute za transport i rukovanje sa opasnim tovarom u eksplozivnim okruženjima.

OPASNOST OD EKSPLOZIJE

Utovar i istovar opasnog tereta

- Oba utora za kartice moraju biti zatvorena.
- Ladica od štapača mora biti zatvorena.
- Poklopac prednjeg interfejsa mora biti zatvoren.
- Ne pritiskati tipke na tahografu.
- Ne smije biti umetnuta kartica radionice, kontrolna kartica niti kartica prijevoznika.
- Ne smiju biti priključiti nikakvi dodatni uređaji (npr. VDO Link).

► Posebnosti upotrebe

ADR varijanta tahografa DTCO 4.1x će u cilju zaštite od eksplozije u određenim rizičnim okruženjima sa prekinutim kontaktom raditi u opsegu koji je ograničen na interne funkcije (za razliku od standardne varijante).

Nakon što date kontakt, možete koristiti sve funkcije tahografa DTCO 4.1x izvan područja opasnosti.

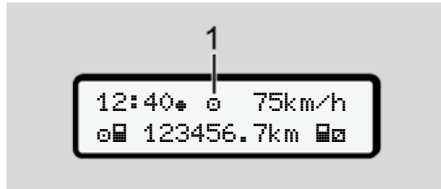

■ Načini rada (pregled)



Slika 3: Displej s prikazom režima rada

(1) Prikaz načina rada

DTCO 4.1x ima 4 režima rada koji zavise od umetnute tahografske kartice:

- Rad  (vožnja/vozač)
Standardni prikaz sa ili bez kartice vozača
→ *Početak smene – umetanje kartice vozača* [53]
- Preduzeće  (poduzetnik)
Prikaz nakon umetanja poduzetničke kartice
→ *Prijava - Umetnuti karticu firme* [72]
- Kontrola 
(nije sastavni dio ovog uputstva)

- Kalibracija 
(nije sastavni dio ovog uputstva)

Zavisno od toga da li je i koja je tahografska kartica umetnuta, DTCO 4.1x će se automatski prebaciti u jedan od sljedećih režima:

3

Pregled režima rada zavisno od tahografske kartice						
Režimi rada		Utor za karticu 1				
		Nema kartice	Kartica vozača	Kartica prijevoznika	Nadzorna kartica	Kartica radionice
Utor za karticu 2	Nema kartice	Rad	Rad	Prijevoznik	Kontrola	Kalibracija
	Kartica vozača	Rad	Rad	Prijevoznik	Kontrola	Kalibracija
	Kartica prijevoznika	Prijevoznik	Prijevoznik	Prijevoznik (*)	Rad	Rad
	Nadzorna kartica	Kontrola	Kontrola	Rad	Kontrola (*)	Rad
	Kartica radionice	Kalibracija	Kalibracija	Rad	Rad	Kalibracija (*)

(*) U ovim režimima rada 4.1x koristi samo tahografsku karticu koja je umetnuta u utor za karticu 1.

■ Tahografske karte (pregled)

Zakonski propisane tahografske kartice izdaju se na zahtjev od strane nadležnih organa dotične zemlje članice EU.

→ *Prava pristupa tahografskih kartica*
[▶ 30]

UPUTA

Možete koristiti tahografske kartice prve generacije prema direktivi (EU) 3821/85, prilog I B, kao i druge generacije u skladu sa Uredbom o provođenju (EU) 2016/799 I C u trenutno važećem izdanju.

Međutim, mogu se koristiti samo kartice radionice druge generacije.

DTCO 4.1x je opremljen funkcijom kojom se trajno sprječava korištenje tahografskih kartica prve generacije. Ovu funkciju mogu aktivirati radionice na zahtjev EU.

Posjedovanje tahografske kartice daje pravo na korištenje tahografa DTCO 4.1x. Područja djelatnosti i prava na pristup su propisani od strane

zakonodavca.

→ *Prava pristupa tahografskih kartica*
[▶ 30]

UPUTA

Da bi se izbjegao gubitak podataka, pažljivo rukujte sa vašom tahografskom karticom i pridržavajte se napomena mjesta izdavanja za tahografske kartice.

▶ Kartica vozača

Svojom karticom vozača prijavljujete se na digitalni tahograf kao vozač.

DTCO 4.1x počinje s prikazivanjem i bilježenjem svih aktivnosti prijavljenog vozača.

Podatke možete ispisati ili ih preuzeti (kada je umetnuta kartica vozača).

Kartica vozača stoga služi za uobičajen režim vožnje (kao pojedinačnog vozača ili dvočlane posade).

▶ Kartica prijevoznika

Karticom prijevoznika prijavljujete se na DTCO 4.1x kao vlasnik ili imalac vozila. Time možete pristupiti podacima prijevoznika.

Kartica prijevoznika omogućava prikazivanje, štampanje i preuzimanje podataka pohranjenih u memoriji tahografa kao i podataka kartice vozača koja se nalazi u drugom otvoru kartice.

UPUTA

Osim toga, kartica preduzeća Vam daje pravo - po prvi put, a ako još uvijek to nije obavljeno od strane radionice - za unos autorizovane zemlje članice i službene registarske oznake. Ako ste u nedoumici, kontaktirajte ovlaštenu stručnu radionicu.

Ako imate odgovarajući sistem za upravljanje voznim parkom, karticom prijevoznika ste dodatno ovlaštene za daljinsko (remote) preuzimanje podataka o korištenju.

UPUTA

Kartica preduzeća je određena za vlasnika i nosioca vozila sa ugrađenim digitalnim tahograфом i ne smije se prenijeti na druge. Kartica preduzeća ne služi za vožnju.

► Nadzorna kartica

(nije sastavni dio ovog uputstva)

Nadzorna kartica službenika nadzornih organa (npr. policije) omogućava pristup memoriji tahografa.

Dostupni su svi pohranjeni podaci i podaci umetnute kartice vozača. Oni se mogu prikazati, ispisati ili preuzeti preko prednjeg interfejsa.

► Kartica radionice

(nije sastavni dio ovog uputstva)

Karticu radionice dobija osoblje ovlaštene servisne radionice koje je autorizirano za programiranje, kalibriranje, aktiviranje i ispitivanje itd.

► Prava pristupa tahografskih kartica

Prava pristupa podacima koji se nalaze u memoriji tahografa DTCO 4.1x zakonski su regulirana, a pristup je moguć samo s odgovarajućom tahografskom karticom.

		Bez kartice	Kartica vozača	Kartica prijevoznika	Nadzorna kartica	Kartica radionice
Ispis	Podaci o vozaču	X	V	V	V	V
	Podaci o vozilu	T1	T2	T3	V	V
	Parametri	X	V	V	V	V
Prikazi	Podaci o vozaču	T1	T2	T3	V	V
	Podaci o vozilu	V	V	V	V	V
	Parametri	X	T2	V	V	V
Iščitavanje	Podaci o vozaču	X	X	T3	V	V
	Podaci o vozilu	X	X	V	V	V
	Parametri	X	V	V	V	V

Značenja:**Podaci o vozaču**

Podaci kartice vozača

Podaci o vozilu

Podaci memorije tahografa

Vrijednosti parametara

Podaci za prilagođavanje/kalibraciju uređaja

V

Neograničena prava pristupa

T1

Aktivnosti vozača u posljednjih 8 dana bez identifikacijskih podataka vozača

T2

Identifikacija vozača samo za umetnutu karticu

T3

Aktivnosti vozača pripadajućeg prijevoznčkog preduzeća

X

Nije moguće

■ Pohranjeni podaci

▶ Kartica vozača

Na kartici vozača prvenstveno se nalaze:

- Podaci za identifikaciju vozača.
→ *Lični ITS-podaci* [▶ 10]

Nakon svakog korištenja vozila, na čipu kartice vozača pohranjeni su sljedeći podaci:

- Umetanje i vađenje kartice
- Korištena vozila
- Datum i stanje brojača kilometara
- Aktivnosti vozača, pri uobičajenom režimu vožnje u trajanju od najmanje 56 dana
- Prijedena kilometraža
- Podaci o državi
- Podaci o statusu (pojedinačni vozač ili dvočlana posada)
- Nastali događaji/smetnje
- Informacije o kontrolnim aktivnostima
- Specifični uvjeti:

- Vožnje sa statusom trajekt/voz
- Vožnje sa statusom OUT (out of scope)
- Vrijeme i mjesto utovara/istovara (kabotaža)
- Vrijeme i mjesto prelaska međudržavne granice (direktiva o upućivanju radnika)

Kada se interna memorija napuni, DTCO 4.1x upisuje nove podatke namjesto starih.

→ *Kartica vozača: Obaveze vozača* [▶ 16]

▶ Kartica prijevoznika

Na kartici prijevoznika prvenstveno se nalaze:

- Podaci za identifikaciju prijevoznika i autorizaciju pristupa pohranjenim podacima.

Nakon svakog korištenja vozila na kartici prijevoznika pohranjeni su sljedeći podaci:

- Vrsta aktivnosti
 - Prijavljivanje i odjavljivanje
 - Preuzimanje podataka iz memorije tahografa
 - Preuzimanje podataka sa kartice vozača
- Vremensko razdoblje (od/do) unutar kojeg su preuzeti podaci
- Identifikacija vozila
- Identifikacija kartice vozača sa koje su preuzeti podaci

Čim se memorija čipa napuni, DTCO 4.1x zapisuje nove podatke namjesto starih.

→ *Obaveze prijevoznika* [▶ 17]

► Masovna memorija (u uređaju)

- Memorija tahografa bilježi i čuva podatke tokom vremenskog razdoblja od najmanje 365 kalendarskih dana prema Uredbi o provođenju (EU) 2016/799 prilog I C u trenutno važećem izdanju.
- Aktivnosti se evaluiraju u intervalima od jedne kalendarske minute, pri čemu DTCO 4.1x analizira najduže neprekidne aktivnosti po intervalu.
- DTCO 4.1x može pohraniti oko 168 sati registrirane brzine uz razlučivost od jedne sekunde. Pritom se vrijednosti registriraju svake sekunde uz navođenje tačnog vremena i datuma.
- Pohranjene registrirane brzine velike razlučivosti (minuta prije i minuta nakon neuobičajenog usporavanja) pomažu u analizi saobraćajnih nezgoda.

Sljedeći podaci se mogu očitati preko prednjeg interfejsa (samo s karticom prijevoznika):

- Preuzimanje podataka sa kartice vozača.
- Preuzimanje podataka iz memorije tahografa pomoću ključa za preuzimanje (Download Key, opcija).

■ Prelazak međudržavne granice

DTCO 4.1x automatski prepoznaje prelazak međudržavne granice.

To se odnosi na sve države prikazane na karti prema klasifikaciji NUTS0: <https://ec.europa.eu/eurostat/documents/345175/7451602/2021-NUTS-0-map.pdf>.

Španske regije se takođe automatski prepoznaju.

Za države koje nisu sadržane na karti prema klasifikaciji NUTS0, država se mora unijeti ručno na početku smjene → *Unos države pri početku smjene* [57].

Na karticama vozača druge generacije, verzija 2, prelasci međudržavnih granica se memorišu automatski.

U jedinici vozila tahografa DTCO 4.1x prelasci međudržavnih granica se čuvaju 365 dana.

■ Piktogrami (pregled)

Režimi rada	
	Prijevoznik
	Kontrola
	Rad
	Kalibracija
	Tvoričko stanje

Osoblje	
	Prijevoznik
	Kontrolor
	Vozač
	Radionica / ispitno mjesto
	Proizvođač

Aktivnosti	
	Vrijeme raspoloživosti
	Vrijeme vožnje
	Vrijeme pauze i odmora















Aktivnosti	
	Ostala radna vremena
	Važeći prekid
	Nepoznato









Uređaji i funkcije	
	Utor za karticu 1; vozač 1
	Utor za karticu 2; vozač 2
	Tahografska kartica (učitana)
	Umetnuta tahografska kartica; učitani bitni podaci.
	Sat
	Štampač / ispis
	Unos
	Prikaz
	Licencni kod
	Eksterna memorija; preuzimanje podataka (kopiranje)
	Prijenos podataka u toku
	Davač

Uređaji i funkcije	
	Vozilo / uređaj / DTCO 4.1x
	Veličina guma
	Podnapon
	Prenapon
	Prekid napajanja
	Daljinsko upravljanje
	GNSS
	DSRC
	ITS
	Putarina
	Težina kompozicije vozila sa prikolicom

Razno	
	Događaj
	Smetnja
	Napomena za rukovanje / upozorenja o radnom vremenu
	Početak smjene
	Mjesto















3

Razno	
	Sigurnost/autentifikacija
	Brzina
	Vrijeme
	Ukupno/sažetak
	Kraj smjene
	Ručni unos aktivnosti
	Prelazak međudržavne granice
	Grafikon
	Razlika
	Korisnički unos
	Molimo sačekajte
	Informacija
	Remote HMI
	Bluetooth
	Veza unutar vozila (in-vehicle)

Specifični uvjeti	
	Nije potreban kontrolni uređaj
	Boravak na trajektu ili vozu
	Standardni teret putnici
	Standardni teret roba
	Standardni teret: nedefinirano
	Utovar
	Istovar
	Istovremeni utovar/istovar

Kvalifikatori	
	Dnevno
	Sedmično
	Dvije sedmice
	Od ili do

Kombinacije piktograma

Razno	
	Mjesto kontrole
	Vrijeme početka
	Vrijeme završetka
	Početak „out of scope“: Nije potreban kontrolni uređaj
	Kraj „out of scope“
	Početak „trajekt/voz“
	Kraj „trajekt/voz“
	Položaj nakon 3 h neprekidne vožnje
	Položaj „Utovar“
	Položaj „Istovar“
	Položaj za istovremeni „Utovar“ / „Istovar“
	Položaj prelaska međudržavne granice
	Mjesto na početku radnog dana (početak smjene)
	Mjesto na kraju radnog dana (kraj smjene)

Razno	
	Od vozila
	Ispis kartice vozača
	Ispis vozila / DTCO 4.1x
	Unos vozila / DTCO 4.1x
	Prikaz kartice vozača
	Prikaz vozila / DTCO 4.1x
	Lokalno vrijeme
	Lokalno vrijeme prijevoznika

Kartice	
	Kartica vozača
	Kartica prijevoznika
	Nadzorna kartica
	Kartica radionice
	Nije umetnuta nijedna kartica

Upravljanje vozilom	
	Dvočlana posada
	Zbir vremena vožnje duplih sedmica

Ispisi	
	Dnevne aktivnosti vozača (dnevni podaci) s kartice vozača
	Događaji i smetnje kartice vozača
	Dnevne aktivnosti vozača (dnevni podaci) sa tahografa DTCO 4.1x
	Događaji i smetnje tahografa DTCO 4.1x
	Prekoračenja brzine
	Tehnički podaci
	Aktivnosti vozača
	Vremenski periodi aktiviranog daljinskog upravljanja
	Dijagram brzine

Ispisi	
	Dijagram statusa D1/D2 (opcija)
	Profili brzine (opcija)
	Profili broja obrtaja (opcija)
	Informacije senzora
	Sigurnosne informacije

Prikazi	
	Dnevne aktivnosti vozača (dnevni podaci) s kartice vozača
	Događaji i smetnje kartice vozača
	Dnevne aktivnosti vozača (dnevni podaci) sa vozila / tahografa DTCO 4.1x
	Događaji i smetnje vozila / tahografa DTCO 4.1x
	Prekoračenja brzine
	Tehnički podaci
	Kartice

3

Prikazi

	Prijevoznik
	Posljednja izmjerena težina kompozicije vozila sa prikolicom
	Dozvoljena težina kompozicije vozila sa prikolicom

Događaji

	Umetanje nevažeće tahografske kartice
	Vremensko preklapanje
	Umetanje kartice vozača tokom vožnje
	Prekoračenje brzine
	Greška u komunikaciji s davačem
	Podešavanje vremena (vrši se u servisnoj radionici)
	Konflikt kartica
	Vožnja bez važeće kartice vozača

Događaji

	Posljednji postupak s karticom nije propisno završen
	Prekid električnog napajanja
	Narušavanje sigurnosti
	Nedostaje GNSS signal
	GNSS nepravilnost
	Vremenski konflikt
	Greška u komunikaciji DSRC
	Kontrola prekoračenja brzine
	Konflikt u kretanju vozila

Smetnje

	Smetnja u radu kartice
	Smetnja štampača
	Interna smetnja tahografa DTCO 4.1x
	Smetnja pri preuzimanju podataka
	Smetnja davača
	Interna GNSS greška

Smetnje



	Interna DSRC greška
--	---------------------





Upozorenja o vremenima vožnje

	Pauza!
--	--------

Ručno unošenje podataka

	Unos „Aktivnosti“
	Unos „Nepoznata aktivnost“
	Unos <i>Mjesto</i> na kraju smjene
	Unos <i>Mjesto</i> na početku smjene

Napomene za rukovanje	
	Pogrešan unos
	Nije moguć pristup meniju
	Čeka se unos
	Ispis nije moguć
	Nema papira
	Odgođen ispis
	Neispravna kartica
	Izbacivanje kartice
	Pogrešna kartica
	Izbacivanje kartice nije moguće
	Odgođen postupak
	Nedosljedan zapis
	Smetnja uređaja
	Rok isteka u danima ...
	Rok za kalibraciju u danima ...
	Rok za preuzimanje podataka sa kartice vozača u danima ...

VDO brojač (opcija)	
	Preostalo vrijeme vožnje
	Početak sljedećeg vremena vožnje
	Buduće vrijeme vožnje
	Preostalo vrijeme pauze/ odmora
	Preostalo vrijeme do početka dnevnog, sedmičnog odmora

■ Oznake država

Skrćenice država	
A	Austrija
AL	Albanija
AND	Andora
ARM	Armenija
AZ	Azerbejdžan
B	Belgija
BG	Bugarska
BIH	Bosna i Hercegovina
BY	Bjelorusija
CH	Švicarska
CY	Kipar
CZ	Češka Republika
D	Njemačka
DK	Danska
E	Španija *
EC	Evropska zajednica
EST	Estonija
EUR	Ostala Evropa

3

Skracenicе држава	
F	Francuska
FIN	Finska
FL	Lihtenštajn
FR/FO	Farska ostrva
GE	Gruzija
GR	Grčka
H	Mađarska
HR	Hrvatska
I	Italija
IRL	Irska
IS	Island
KZ	Kazahstan
L	Luksemburg
LT	Litvanija
LV	Letonija
M	Malta
MC	Monako
MD	Republika Moldavija
MK	Makedonija
MNE	Crna Gora

Skracenicе држава	
N	Norveška
NL	Nizozemska
P	Portugal
PL	Poljska
RO	Rumunija
RSM	San Marino
RUS	Ruska Federacija
S	Švedska
SK	Slovačka
SLO	Slovenija
SRB	Srbija
TJ	Tadžikistan
TM	Turkmenistan
TR	Turska
UA	Ukrajina
UK	Ujedinjeno Kraljevstvo, Alderney, Guernsey, Jersey, Isle of Man, Gibraltar
UZ	Uzbekistan
V	Grad Vatikan

Skracenicе држава	
WLD	Ostatak svijeta

* Španske regije: → Španska regija
[▶ 41]

► Španska regija

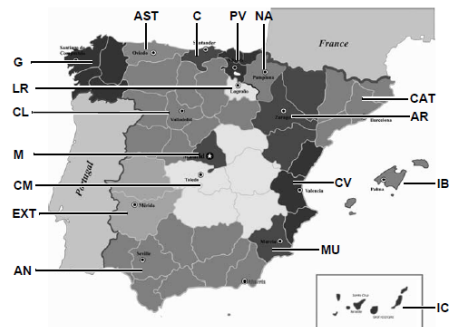

Slika 5: Regije u Španjolskoj

Skraćenice regija u Španiji

AN	Andaluzija
AR	Aragonija
AST	Asturija
C	Kantabrija
CAT	Katalonija
CL	Kastilja i León
CM	Kastilja-La Mancha
CV	Valensija
EXT	Estremadura
G	Galicija
IB	Balearska ostrva
IC	Kanarska ostrva
LR	La Rioja
M	Madrid
MU	Murcija
NA	Navarra
PV	Baskija

■ Automatske aktivnosti nakon paljenja uključeno/isključeno (zadane postavke)

Automatski podešena aktivnost:

Nakon davanja kontakta

Vozač 1 i vozač 2

⌂	Vrijeme pauze/odmora
⌘	Ostala radna vremena
☑	Vrijeme raspoloživosti
?	Bez promjene

Nakon prekidanja kontakta

Vozač 1 i vozač 2

⌂	Vrijeme pauze/odmora
⌘	Ostala radna vremena
☑	Vrijeme raspoloživosti
?	Bez promjene

UPUTA

Proizvođač vozila je možda već programirao određene aktivnosti koje važe nakon *davanja/prekidanja kontakta*.

- Označite podešene funkcije u tabeli sa (√).

UPUTA

Izuzetak je naknadno unošenje aktivnosti na kartici vozača. Ova opcija je van funkcije tokom *ručnog unosa*. Nema promjene aktivnosti nakon *davanja/prekidanja kontakta*.

Automatsko podešavanje nakon "*davanja/prekidanja kontakta*" može se vidjeti u standardnom prikazu. Aktivnost treperi oko 5 sekundi i zatim se ponovo pojavljuje prethodni prikaz.

→ *Prikazi* [▶ 44]

Standardne postavke:

→ *Podesiti aktivnosti* [▶ 59]

Upravljanje (općenito)

Prikazi

Kretanje u meniju

Umetanje kartice

Izvaditi kartu

Rukovanje sa kartama

Preuzeti podatke

Upravljanje (općenito)

■ Prikazi

► Prikaz nakon davanja kontakta

Ako u utoru za karticu 1 nema tahografske kartice, na displeju se u trajanju od oko 20 s prikazuje napomena (1) (H ■ kartica! H), nakon čega se pojavljuje prikaz (2).

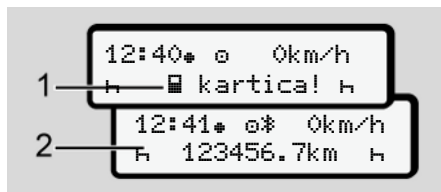

Slika 6: Prikaz nakon uključenog paljenja

UPUTA

Tumačenje piktograma → *Prikazi u toku vožnje* [► 44]

► Prikazi u toku vožnje

Tokom vožnje mogući su prikazi (a), (b) ili (c) (opcija).

Kompletan spisak piktograma → *Piktogrami (pregled)* [► 35].

Prikaz se može promijeniti pritiskom na tipku menija / .

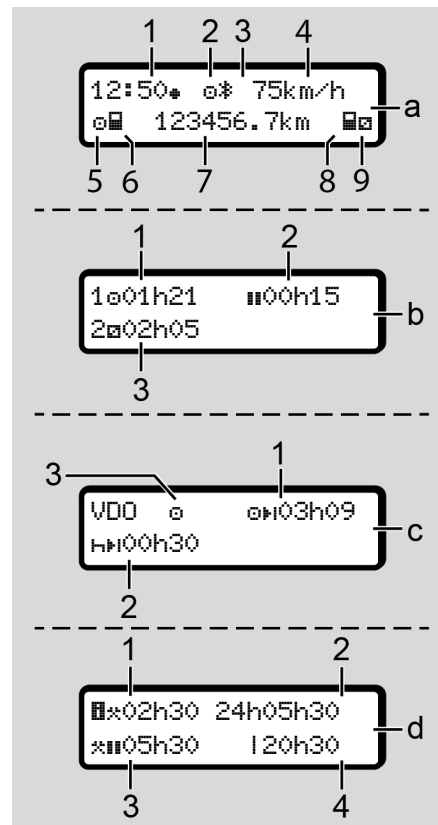

Prikazi tokom vožnje:



Standardni prikaz (a):

- (1) Vrijeme na satu
sa simbolom * = lokalno vrijeme
bez simbola * = UTC vrijeme
- (2) Oznaka režima "Rad"
- (3) Oznaka aktivne Bluetooth veze
- (4) Brzina
- (5) Aktivnost vozača 1
- (6) Simbol kartice vozača 1
- (7) Ukupno stanje brojača kilometara
- (8) Simbol kartice vozača 2
- (9) Aktivnost vozača 2





Prikaz vremena vožnje i odmora (b):

- (1) Vrijeme vožnje  vozača 1 nakon
važećeg odmora
- (2) Važeći odmor  u djelimičnim
prekidima od najmanje 15 min i
sljedećih 30 min
- (3) Vrijeme vozača 2:
Trenutna aktivnost -
raspoloživost  i trajanje aktivnosti



UPUTA

Ako kartica vozača nije umetnuta, prikazuju se vremena koja su dodijeljena utoru za karticu 1 odnosno 2.

Prikaz preostalih vremena vožnje i odmora (opcija VDO brojač) (c):

- (1) **Preostalo vrijeme vožnje**   :
(treperi  = trenutno je aktivan ovaj
dio prikaza).
- (2) Naredno važeće vrijeme
mirovanja / dnevno ili sedmično
vrijeme mirovanja :
→ VDO brojač (opcija)  81]
- (3) Prikazuje se podešena aktivnost

Prikaz kalkulatora radnog vremena (opcija VDO brojač) (d):

- (1) Radno vrijeme bez pauza:
(trenutno podešeno trajanje radnog
vremena  bez odmora)
- (2) Svakodnevno radno vrijeme:
(ukupno radno vrijeme od
prethodnog dnevnog odnosno
sedmičnog odmora)
- (3) Kumulativni odmor:
(ukupno trajanje pauza tokom
trenutnog radnog vremena 
- (4) Trenutno sedmično radno vrijeme:
(ukupno trenutno podešeno radno
vrijeme za tekuću radnu sedmicu
do ovog trenutka)

► Poruke

Poruke se prikazuju neovisno od trenutnog prikaza.

Sljedeći uzroci dovode do prikaza poruke:

!	Događaj
×	Smetnja
⚠	Upozorenje o vremenu vožnje
⚠	Napomena za rukovanje

→ *Značenje poruka* [► 108]

► Prikaz nakon prekidanja kontakta

Nakon "prekidanja kontakta" prikazuje se sljedeće:

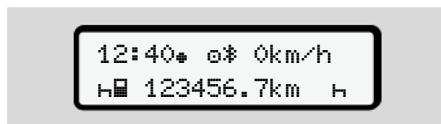

Slika 7: Prikaz nakon prekidanja kontakta

■ Kretanje u meniju

- Odaberite željenu funkciju, aktivnost ili brojačnu vrijednost sa tipkama **◀** **▶** u polju za unos.
- Potvrdite izbor sa tipkom **OK**.

► Meniji kod stojećeg vozila

Kod stojećeg vozila i stavljene vozačke kartice možete pozvati dalje podatke vozačke kartice.

→ *Drugi nivo menija - funkcije menija* [► 87]

■ Umetanje kartice

⚠ PAŽNJA

Obratiti pažnju na sigurnost u saobraćaju

- Karticu vozača umetnite samo kada vozilo nije u pokretu.
- Umetanje karte za vrijeme vožnje je moguće, ali nije dozvoljeno. To će biti snimljeno kao aktivnost.

Utoke za karticu držite uvijek zatvorenim.

Poklopci otvora za kartice ne smiju se uklanjati kako bi se izbjeglo prodiranje prašine, prljavštine i vode.

UPUTA**Izbor utora za karticu**

- Utor za karticu-1 (lijevi dio dijela za karticu) za karticu vozača koji vozi.
- Pri timskom radu: Utor za karticu-2 (desni dio dijela za karticu) za karticu suvozača.
- Za karticu preduzeća: Slobodan izbor utora za karticu.

UPUTA

Za korištenje ADR varijante mora biti dat kontakt.

Obratite pažnju na posebne sigurnosne upute za rad sa ADR varijantom DTCO 4.1x u okruženju kojem prijete potencijalna eksplozija.

➔ *ADR-varijanta (Ex-varijanta)* [▶ 25]

1. Držite kombinovanu tipku vozača 1 ili vozača 2 pritisnutom duže od 2 s.



Slika 8: Zahtjev za izdavanje kartice (kombinovana tipka)

2. Dovodni element kartice se izvlači. Pažljivo spustite poklopac dovodnog elementa kartice.



Slika 9: Preklapanje poklopca prema dolje

3. Umetnite svoju karticu u otvor sa čipom okrenutim prema gore i sa strelicom prema naprijed.



Slika 10: Umetanje kartice

4. Pažljivo preklopite poklopac dovodnog elementa kartice naviše.
5. Gurnite dovodni element kartice u otvor tako da uskoči. Učitavaju se informacije sa čipa. Dok traje očitavanje kartice u utoru za kartice 1, u utor za kartice 2 može se umetnuti druga kartica:
 - Dvočlana posada: kartica drugog, pratećeg vozača.
 - Iščitavanje podataka s kartice i iz memorije tahografa: kartica prijevoznika.

Zavisno od umetnute kartice izvršavaju se radni koraci vođeni odgovarajućim menijima.

- Za prvu i (ako je umetnuta) drugu karticu vozača
→ *Početak smene – umetanje kartice vozača* [▶ 53]
- Za karticu preduzeća
→ *Prijava - Umetnuti karticu firme* [▶ 72]

UPUTA

Ako DTCO 4.1x prilikom učitavanja ustanovi da je kartica nevažeća, postupak učitavanja se prekida (1 1 Umetanje prekinuto).

▶ Jezik

Prikazani jezik zavisi od sljedećeg:

- umetnute kartice vozača u otvor za karticu 1
- tahografske kartice višeg prioriteta, kao što je npr. kartica prijevoznika ili nadzorna kartica

Kao alternativu automatskoj postavci, možete podesiti željeni jezik.

→ *Podešavanje jezika* [▶ 81]

■ Izvaditi kartu**UPUTA**

Kartice možete izvaditi iz utora za kartice samo kada vozilo stoji.

⚠ PAŽNJA**Zaštita od zloupotrebe**

Izvadite karticu vozača iz utora za kartu:

- Na kraju smjene
- Pri izmjeni vozača ili vozila

UPUTA



Za korištenje ADR varijante mora biti dat kontakt.

Obratite pažnju na posebne sigurnosne upute za rad sa ADR varijantom DTCO 4.1x u okruženju kojem prijete potencijalna eksplozija.

→ *ADR-varijanta (Ex-varijanta)* [▶ 25]





Slika 11: Zahtjev za izdavanje kartice (kombinovana tipka)

1. Držite kombinovanu tipku vozača 1 ili vozača 2 pritisnutom duže od 2 s. Na displeju se zatim prikazuje:
 - Prezime vlasnika kartice.
 - Indikator napredovanja prikazuje tok prijenosa podataka na čip kartice.
 - Upit za odjavljivanje.
2. Tipkama  /  odaberite željenu funkciju:
 - Kartica vozača:
Odabir države u kojoj se trenutno nalazite.

UPUTA

Ako se u roku jedne minute ne unese država, izbacivanje kartice će biti prekinuto.

- Kartica prijevoznika:
 - , ako na tahografu DTCO 4.1x želite odjaviti prijevozničko preduzeće.
 - , ako blokada prosljeđivanja podataka o prijevozničkom poduzeću treba ostati aktivna.

UPUTA

Memorisani podaci Vašeg preduzeća su blokirani za strano preduzeće.

3. Potvrdite odabir pritiskom na .

UPUTA

U sljedećim slučajevima prikazuje se napomena:

- Redovno naknadno ispitivanje tahografa DTCO 4.1x
- Rok važenja kartice prijevoznika ili vozača ističe.
- Predstoji preuzimanje podataka sa kartice vozača

UPUTA

Ako se utaknuta kartica upravo obrađuje (radi učitavanja ili izbacivanja), a zahtijeva se izbacivanje kartice iz drugog utora, DTCO 4.1x najprije završava trenutni postupak sa prvom karticom pa zatim pokreće postupak izbacivanja druge kartice.

Dovodni element kartice se izvlači iz pripadajuće pregrade.

4

4. Izvadite karticu.
5. Pažljivo preklopite poklopac dovodnog elementa kartice naviše.
6. Gurnite dovodni element kartice u otvor tako da uskoči.

■ Rukovanje sa kartama

- Tahografske kartice ne savijajte i ne prelamajte, ne koristite za druge svrhe.
- Ne koristite oštećene tahografske kartice.
- Držite kontakte površine čistim, suhim, bez masnoće i ulja (uvijek pohraniti u zaštitnoj foliji).
- Zaštitite od direktnog sunčevnog zračenja (ne smije ležati na armaturi).
- Ne stavljajte u neposrednu blizinu jakih elektromagnetnih polja.
- Ne koristite kartice nakon isteka važnosti odnosno blagovremeno prije isteka zahtijevati novu tahografsku karticu.

■ Preuzeti podatke

▶ sa kartice vozača ili preduzeća



OPASNOST OD EKSPLOZIJE

Opasnost od eksplozije uslijed preostalih napona i otvorenih interfejsa kod ADR varijante

U potencijalno eksplozivnim okruženjima pritisak na tipke tahografa DTCO 4.1x, umetanje kartica, otvaranje ladice štampača ili prednjeg interfejsa predstavlja povećanu opasnost od eksplozije.

- Poklopac mora biti zatvoren.
- Ne smije biti aktivno preuzimanje podataka.

UPUTA

Za preuzimanje smije biti umetnuta samo 1 kartica vozača (kartica vozača 1 ili vozača 2). Ako su umetnute obje kartice, neće doći do prijenosa podataka.

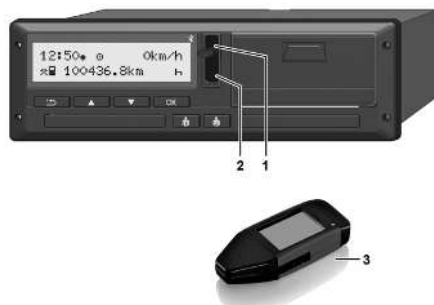

Slika 12: Prikliučivanje na prednji interfejs

1. Na prednjem interfejsu podignite poklopac (1) prema gore.
2. Umetnite Download Key (ključ za preuzimanje) (3) u prednji interfejs (2).
Preuzimanje se pokreće automatski.

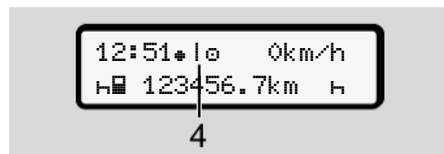

Slika 13: Piktogram: Prijenos podataka

Pri prenosu podataka se prikazuje odgovarajući piktogram (4).

UPUTA

Moguć gubitak podataka pri prenosu na Download Key.

Za vrijeme prenosa podataka, ne prekidajte vezu sa prednjim sučeljem.

3. Nakon preuzimanja podataka zatvorite poklopac (1).

► Oznaka podataka

Kopirani podaci se označavaju sa digitalnim potpisom (oznakom).

Na osnovu ovog potpisa podaci se mogu pripisati određenoj kartici vozača i provjeriti njena potpunost i originalnost.

UPUTA

Detaljne informacije o programu za očitavanje tj. o Download Key, preuzmite iz dokumentacije.

► Učitavanje iz masovne memorije

Podaci iz masovne memorije se mogu preuzeti samo sa karticom preduzeća.

Na Download Key možete podesiti koji se podaci (kartica ili masovna memorija) mogu preuzeti.

► Daljinsko preuzimanje (dodatno)

Pomoću sistema flotnog menadžmenta (daljinski rad), podaci se mogu također daljinski preuzeti nakon uspješnog prepoznavanja kartice preduzeća (memorisano na serveru).

UPUTA

Detaljne informacije o potrebnim hard i softver komponentama te njihovom korištenju preuzmite iz dokumentacije.

Rad vozača

Funkcije kartice vozača

Početak smene – umetanje kartice vozača

Podesiti aktivnosti

Utovar/istovar (kabotaža)

Kraj smjene - preuzimanje kartice vozača

Ručni unosi (inicijalni/naknadni unos)

Zamjena vozača / vozila

Umetnuti vozačku karticu

Rad vozača

■ Funkcije kartice vozača

Pomoću kartice vozača tahograf DTCO 4.1x identifikuje vozača.

Ona služi za uobičajen režim vožnje i omogućuje pohranjivanje, prikazivanje, štampanje ili (ako je umetnuta kartica vozača) preuzimanje aktivnosti.

UPUTA

Vozačka kartica nije prenosiva.

UPUTA

Meniji za prikaz i ispis podataka o vozaču dostupni su samo ako je umetnuta odgovarajuća kartica.

Tako se npr. stavka menija **Printanje** **☐** vozač **2** prikazuje samo kad je u utoru za karticu **2** utaknuta kartica vozača.

■ Početak smene – umetanje kartice vozača

UPUTA

"*Rukovanje od strane vozača*" odgovara režimu "Rad" u skladu sa Uredbom o sprovođenju (EU) 2016/799 I C u trenutno važećem izdanju.

→ *Načini rada (pregled)* [▶ 27]

UPUTA

Za korištenje ADR varijante mora biti dat kontakt.

Obratite pažnju na posebne sigurnosne upute za rad sa ADR varijantom DTCO 4.1x u okruženju kojem prijeti potencijalna eksplozija.

→ *ADR-varijanta (Ex-varijanta)* [▶ 25]

▶ 1. Umetanje kartice

Na početku smjene (početak radnog dana) stavite Vašu vozačku karticu u utor za karticu.

→ *Umetanje kartice* [▶ 46]

- Umetanjem kartice vozača na displeju se pojavljuje jezik koji je pohranjen na toj kartici.

UPUTA

Jezik možete podesiti u meniju.

→ *Podešavanje jezika* [▶ 81]

Prikazani meni će Vas korak po korak dovesti do potpune spremnosti tahografa DTCO 4.1x za rad:



Slika 14: Prikaz dobrodošlice

U trajanju od oko 3 s prikazuje se prezime vlasnika kartice, podešeno lokalno vrijeme (npr. 16:00*) i UTC

5

vrijeme (npr. 14:50UTC) (vremenska razlika = 2 sata tokom ljetnog računanja vremena).

Tokom očitavanja kartice nisu mogući nikakvi unosi.

Pritiskom na proizvoljnu tipku pojavljuje se poruka:



molimo
pričekajte!

odnosno:

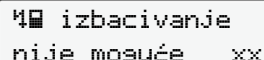

1M izbacivanje
nije moguće xx

Učitavaju se podaci kartice:



b. 10 Maier
----- ○

Slika 15: Učitavanje podataka kartice

Lijevo je broj zauzetog utora za karticu.

Pored je navedeno prezime vozača (učitano sa kartice vozača).

Grafički indikator prikazuje napredak očitavanja kartice vozača.

UPUTA

Dok god je ručni unos aktivnosti vozača moguć, ali još uvek nije pokrenut, DTCO 4.1x nudi vozaču mogućnost izbacivanja kartice vozača bez daljnjeg pohranjivanja zapisa podataka na kartici i u uređaju DTCO 4.1x.

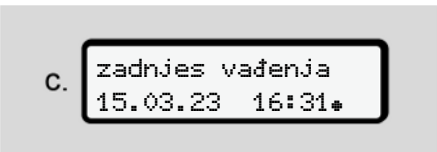

c. zadnjijs vađenja
15.03.23 16:31*

Slika 16: Prikaz posljednjeg vađenja kartice

U trajanju od oko 4 s prikazuju se datum i vrijeme posljednjeg vađenja kartice po lokalnom vremenu (simbol *).

UPUTA

Obratiti pažnju na potpunost podataka o vožnji.

U skladu s odredbom, aktivnosti koje nisu snimljene na kartici se moraju unijeti manuelno.

Nakon toga slijedi upit za ručni naknadni unos:

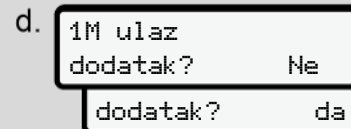

d. 1M ulaz
dodatak? Ne
dodatak? da

Slika 17: Naknadni unos kao opcija

- Možete aktivnosti dodatno unijeti; → *Ručni unosi (inicijalni/naknadni unos) [62]*
 - Ako ne želite naknadno unijeti „*nikakve aktivnosti*“ odaberite Ne i nastavite s korakom i.
 - Ako odaberete Da, DTCO 4.1x zahtijeva da ručno unesete podatke; nakon toga slijedi prikaz:

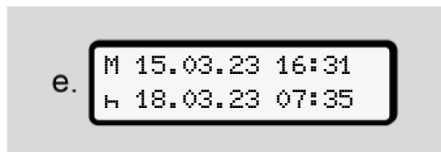

Slika 18: Opcije za unos

M = ručni unos

H = treperi polje za unos aktivnosti

Prikazuje se vremenski period između vađenja (1. red) i trenutnog umetanja (2. red) u lokalnom vremenu.

➔ *Podesiti aktivnosti* [▶ 59]

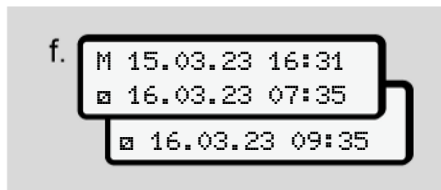

Slika 19: 2. red = blok za unos

- Potrebne podatke (trepćuća polja za unos) možete unijeti sljedećim redoslijedom: *aktivnost/dan/mjesec/godina/sat/minuta*.

Proces se završava umetanjem kartice.

UPUTA

DTCO 4.1x odbija da izbacii karticu vozača dok god se ne završi postupak učitavanja. Kako biste mogli da izvadite karticu, morate još jednom zatražiti njeno izbacivanje nakon što DTCO 4.1x okonča postupak učitavanja.

Nakon toga sledi upit za unos države.

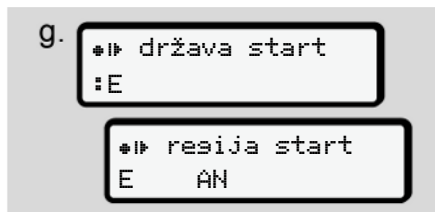

Slika 20: Izbor države

- Odaberite državu odnosno regiju za naknadni unos i potvrdite izbor pritiskom na **OK**.
➔ *Oznake država* [▶ 39]

UPUTA

Za Španiju trebate dodatno unijeti regiju.

UPUTA

Tipkom **OK** možete, ukoliko odmah nastavljete svoju smjenu, prekinuti unos.

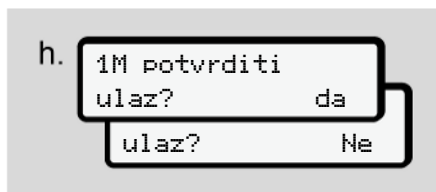

Slika 21: Potvrda unosa

- Potvrdite unos sa **Da** ili **Ne**.

UPUTA

Ako pritisnete **Ne**, unosi se prikazuju ponovo i prema potrebi ih možete ispraviti.

5

- Prvo umetanje
Pri prvom umetanju kartice bit će postavljena dodatna pitanja:
→ *Umetnuti vozačku karticu* [▶ 68]

Pojavljuje se standardni prikaz.

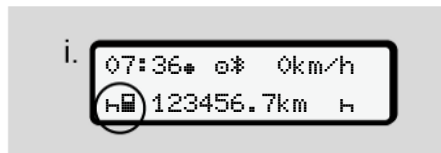

Slika 22: Standardni prikaz sa umetnutom karticom

Prikazani simboli imaju sljedeće značenje:

- _ = Kartica vozača se nalazi u utoru za karticu.
- = Možete da započnete vožnju, podaci su učitan.

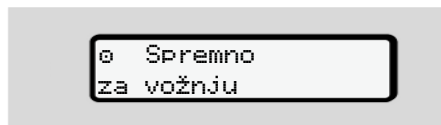

Slika 23: Spretno za vožnju

DTCO 4.1x pokazuje da vožnja može započeti i to bez obzira na to da li se radi o pojedinačnom vozaču (☉) ili dvočlanoj posadi (☉☉).

UPUTA

Ako se ne prikazuje spremnost za vožnju, provjerite je li u otvor 1 i eventualno otvor 2 umetnuta važeća kartica vozača, jesu li unijeti svi potrebni podaci kao i da nema konflikta kartica.

UPUTA

Ako su umetnute dvije kartice vozača, uređaj DTCO 4.1x traži unose za drugu karticu čim se prva učita i prikaže spremnost za vožnju.

UPUTA

Simbol ■ se prikazuje za oba utora za kartice.

Ako su ubačene kartice za vozača-1 i vozača-2 moguće je započeti vožnju ako prikaže simbol ■ za vozača-1.

▶ 2. Podesiti aktivnosti

Podesite sa kombi tipkom za odgovarajući utor za karticu ☉ aktivnost koju želite.

→ *Podesiti aktivnosti* [▶ 59]

- U slučaju izmjene lokalnog vremena: Podesite vrijeme na aktualno lokalno vrijeme.
→ *Podesiti lokalno vrijeme* [▶ 100]

DTCO 4.1x je spreman za rad.

UPUTA

Početak vožnje prekida svaki započeti manualni unos - i za vozača-2.

PAŽNJA

Kod pauze ili mirovanja uvijek postavite aktivnost na H.

Smetnje na tahografu DTCO 4.1x ili sistemskim komponentama prikazuju se na displeju → *Značenje poruka* [▶ 108].

- Potvrdite poruku pritiskom na tipku **OK**.

► Unos države – ručno

DTCO 4.1x automatski prepoznaje prelazak međudržavne granice → *Prelazak međudržavne granice* [▶ 33].

Ukoliko DTCO 4.1x ne prepozna prelazak međudržavne granice automatski, treba ručno promijeniti državu:

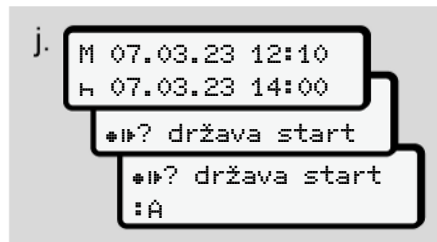
Unos države pri početku smjene

Slika 24: Opcija unosa – država polaska

- Odaberite simbol ***!*?** država start i potvrdite izbor.
- Odaberite državu i potvrdite izbor. → *Oznake država* [▶ 39]

UPUTA

U Španiji trebate dodatno unijeti regiju u kojoj Vaša vožnja započinje. → *Španska regija* [▶ 41]

Unos države na kraju smjene

Slika 25: Unos – Država dolaska

- U prvom polju za unos H odaberite simbol ***!*?** država kraj i potvrdite izbor.
- Odaberite državu i potvrdite izbor.

Izbor država

- Ručni naknadni unos
U slučaju ručnog naknadnog unosa pritiskom na tipke **▲** / **▼** prikazuju se 4 posljednje unesene države. Oznaka: dvotačka ispred teritorijalne oznake :B.
- Trenutno vrijeme
Kod opcije trenutno vrijeme prikazuje se posljednja država dostupna putem

5

signala GNSS.

Oznaka: dvotačka ispred teritorijalne oznake #B.

UPUTA

Ovo je takođe dostupno za odabir regije, npr. u Španiji.

Dalji izbor slijedi abecednim redom, počevši od slova **A**:

- Tipka **A**: A, Z, Y, X, ... itd.
- Tipka **B**: A, B, C, D, ... itd.

UPUTA

Ako je aktivirano lokaliziranje vozila, DTCO 4.1x nudi predodabir država na temelju lokacije vozila u trenutku umetanja kartice vozača.

Ako se država ne može odrediti putem lokaliziranja vozila (vozilo se nalazi izvan raspoloživih podataka kartice ili izračunavanje položaja još uvijek traje), DTCO 4.1x nudi posljednje četiri navedene države odnosno regije.

UPUTA

Pritiskanjem i držanjem tipki **↵**/**↩** je moguće ubrzati odabir (auto-repeat-funkcija).

UPUTA

Te lokacije su samo prijedlozi kako bi se olakšao izbor.

Kao vozač, potrudite se da odaberete državu u kojoj se stvarno nalazite.

► Prekid postupka unošenja

Ako u roku od 30 s ne uslijedi nikakav unos, na displeju se pojavljuje sljedeći prikaz:

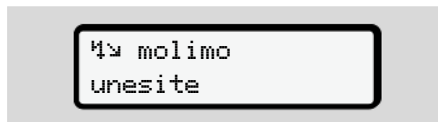

Slika 26: Zahtjev za unos podataka na displeju

Unos možete nastaviti ako u roku od sljedećih 30 s pritisnete tipku **↵**.

Ako se u roku od 10 minuta ne izvrši nikakav unos niti se na tahografu DTCO 4.1x pritisne neka tipka, tahograf će odbaciti karticu vozača.

Već zadati ali nepotvrđeni podaci se odbacuju, kako bi se zajamčilo čuvanje samo ispravnih i potvrđenih podataka. To se odnosi kako na daljinski tako i na direktni unos na uređaju DTCO 4.1x.

Zahtjev za izdavanje kartice pritiskom na kombinovanu tipku **↵** prekida "ručni unos". On se takođe prekida i ako se tokom unosa započne vožnja.

■ Podesiti aktivnosti

▶ Moguće aktivnosti

Mogu se podesiti sljedeće aktivnosti:

⊖	Vrijeme vožnje (automatski pri vožnji)
*	Sva ostala radna vremena
☒	Vremena raspoloživosti (vremena čekanja, vrijeme kao suvozač, vrijeme provedeno u kabini za spavanje tokom vožnje za vozača 2)
⌂	Vremena pauza i odmora

▶ Promijeniti aktivnost

UPUTA

Podešavanje aktivnosti je moguće samo kod vozila koje stoji.

- a. Pritisnite kombi tipku **⊖** za vozača-1. Prikazuje se standardni prikaz.

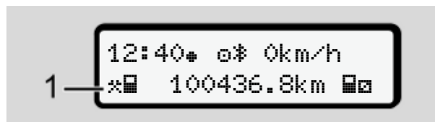

Slika 27: Standardni prikaz s aktivnošću (1)

- b. Pritisnite kombi tipku **⊖**, dok željena aktivnost ne bude prikazan na displeju (1).
- c. U dvočlanoj posadi: Potvrdite kao suvozač (vozač-2) tipku **⊖**.

▶ Automatsko podešavanje

DTCO 4.1x se automatski prebacuje na sljedeće aktivnosti:

prilikom ...	vozač 1	vozač 2
vožnje	⊖	☒
zaustavljanja vozila	*	☒

UPUTA

Osigurati tačan obračun brojača (dodatak)

- Na kraju smjene ili pauze uvijek postavite aktivnost na "x".⌂.

Automatsko podešavanje nakon paljenja uključeno/isključeno (zadana postavka)

Nakon davanja/prekidanja kontakta DTCO 4.1x se može prebaciti na definiranu aktivnost, na primjer ⌂.

Ova se aktivnost može programirati s karticom prijevoznika ili u ovlaštenoj servisnoj radionici.

Aktivnost (1) i/ili (2) koja se automatski mijenja prilikom davanja odnosno prekidanja kontakta prikazuje se na standardnom prikazu. Treperi u trajanju od oko 5 s.

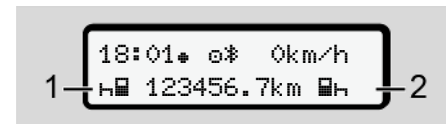

Slika 28: Treperenje aktivnosti u standardnom prikazu

Nakon davanja kontakta pojavljuje se prethodni prikaz.

Primjer:

5

Odabrali ste "brojač" i isključujete paljenje.

Pri uključenju paljenja "brojač" će nakon 5 sekundi biti opet prikazan.

► Ručno unošenje aktivnosti

UPUTA

Obratiti pažnju na popis.

U skladu s odredbom (EU) 165/2014, aktivnosti koje se ne mogu zapisati na vozačkoj kartici treba naknadno unijeti manuelno.

U sljedećim slučajevima potrebno je ručno unijeti aktivnosti:

- Kvar tahografa DTCO 4.1x.
- gubitak, krađa, oštećenje ili smetnja u radu kartice vozača.

U tim slučajevima morate na početku i na kraju vožnje odnosno smjene izraditi dnevni ispis na tahografu DTCO 4.1x.

Na poleđini papira imate mogućnost unijeti aktivnosti ručno (2) i možete dopuniti papir sa ličnim podacima (1).



Slika 29: Unos aktivnosti

Značenje simbola

	Ime i prezime
	Broj kartice vozača ili vozačke dozvole
	Registarska oznaka vozila
	Mjesto na početku smjene
	Mjesto na kraju smjene
	Stanje brojača kilometara na kraju smjene
	Stanje brojača kilometara na početku smjene
	Prijeđena kilometraž

UPUTA

Pridržavajte se zakonskih odredbi koje važe za Vašu zemlju.

■ Utovar/istovar (kabotaža)

U tahografu DTCO 4.1x možete dokumentirati postupke utovara i istovara koji su obuhvaćeni regulativom za kabotažu (prekogranični transport).

DTCO 4.1x pohranjuje mjesto i vrijeme utovara odnosno istovara.

Meni za unos: → *Meni za unos vozila* [▶ 98]

■ Kraj smjene - preuzimanje kartice vozača

UPUTA

Za zaštitu ličnih podataka potrebno je da na kraju smjene preuzmete karticu vozača.

Vozačku karticu možete izvaditi iz utora za kartice samo kada vozilo stoji.

UPUTA

Za rad sa ADR-varijantom, paljenje mora biti uključeno.

Obratite pažnju na posebne sigurnosne upute za rad sa ADR varijantom u okruženju kojem prijeti potencijalna eksplozija.

→ *ADR-varijanta (Ex-varijanta)* [▶ 25]

1. Na kraju smjene (kraj radnog dana) ili pri promjeni vozila, podesite odgovarajuću aktivnost npr. vrijeme mirovanja h .
→ *Podesiti aktivnosti* [▶ 59]

2. Držite tipku OK pritisnutom najmanje 2 s.

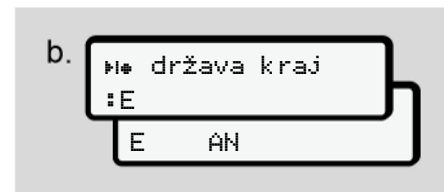

Slika 30: Podatak o trenutnoj lokaciji

3. Odaberite državu sa tipkama \blacktriangle / \blacktriangledown i potvrdite izbor sa tipkom OK .
→ *Unos države pri početku smjene* [▶ 57]

UPUTA

Ako je funkcija dostupna, uređaj DTCO 4.1x nudi mogućnost štampanja dnevnog izvještaja prije izbacivanja kartice.

UPUTA

Ako se u roku jedne minute ne unese država, izbacivanje kartice će biti prekinuto.

5

4. Prikazuju se broj utora za karticu i prezime vozača.

Grafički indikator u vidu rastućih stubaca prikazuje tok učitavanja kartice vozača.

5. Izvadite karticu vozača iz utora.

→ *Izvaditi kartu* [48]

Ovo se odnosi i na izmjenu vozača u timskom radu. Nakon toga umetite svoju karticu vozača u drugi utor.

Prikaz na displeju:

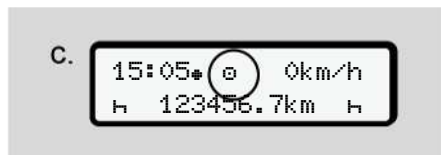

Slika 31: Standardni prikaz bez kartica

6. Štampajte – ukoliko želite – memorisane aktivnosti i događaje pomoću menija za štampanje.
→ *Drugi nivo menija - funkcije menija* [87]

UPUTA

Ako želite ispis posljednja 24 sata , sačekajte – ukoliko je moguće – naredni dan.

Tako ćete osigurati štampanje i posljednje aktivnosti.

■ Ručni unosi (inicijalni/naknadni unos)

Ako ste nakon umetanja kartice vozača upit **1M ulaz dodatak?** da potvrdili sa **Da** (**korak d**), pojaviće se unijeti podaci koje možete ručno izmijeniti (**korak e**).



Slika 32: Prikazi s mogućnošću ispravke

Sada možete raditi unose (tipke / i).

U slučaju pogrešnog unosa možete se vratiti pritiskom na tipku i ponoviti unos.

Vađenje (15.03.23) Umetanje (18.03.23)
 16:31 lokalno vrijeme 07:35 lokalno vrijeme

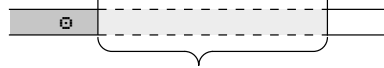

Vremenski period nepoznate aktivnosti
 Slika 33: Primjer vremenskog razdoblja s nepoznatom aktivnošću

Mogući su sljedeći unos:

- Aktivnost vremenskog mirovanja μ naknadno upisati:
 → *Aktivnost vremenskog mirovanja naknadno upisati* [▶ 64]
- Nastaviti radno vrijeme:
 → *Nastaviti aktivnosti* [▶ 65]
- Nastaviti radno vrijeme, završiti μ ili dodati na početak aktivnosti radnog vremena:
 → *Nastaviti aktivnosti i priorizirati aktivnosti* [▶ 66]

Ove mogućnosti nakon umetanja kartice vozača općenito važe i za odabir trenutne aktivnosti.

► Zahtjev kartice za vrijeme ručnog unosa

1. Zatražite vraćanje kartice pritiskom na tipku μ .
 Prikazuje se upit za ručni unos:

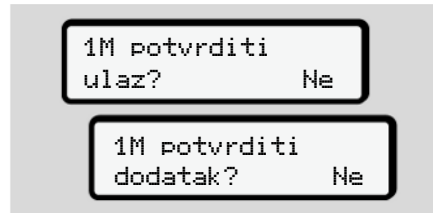

Slika 34: Naknadni unos kao opcija

2. Odaberite tipkama \blacktriangle / \blacktriangledown Ne i potvrdite tipkom OK .
3. dalje sa korak 3.
 → *Kraj smjene - preuzimanje kartice vozača* [▶ 61]

Ručni unos se prekida. Za nepoznato vremensko razdoblje DTCO 4.1x pohranjuje aktivnost ?.

5

► Aktivnost vremenskog mirovanja naknadno upisati

<pre> graph TD A[zadnjejs vadenja 15.03.23 16:31] --> B[iM ulaz dodatak? da] B --> C((1)) C --> D[M 15.03.23 16:31 H 18.03.23 07:35] D --> E[H 18.03.23 07:35] E --> F[država start] F --> G[iM ulaz potvrditi? da] G --> H[07:36 0 km/h 123456.7 km H] </pre>	<table border="1"> <tr> <td>Vadenje (15.03.23) 16:31 lokalno vrijeme</td> <td>Umetanje (18.03.23) 07:35 lokalno vrijeme</td> </tr> </table> <p>Obratite pažnju na sljedeće: Unos se vrši po lokalnom vremenu.</p> <ol style="list-style-type: none"> Nakon što za naknadni unos odaberete D: Odaberite i potvrdite aktivnost H pritiskom na OK. Prikaz se pomjera na naredno svjetlucajuće polje za unos. Ako držite tipku OK pritisnutim, prikaz će se prebaciti na posljednji unos. Potvrdite i posljednji unos minuta tipkom OK. Pratite slijed menija. 	Vadenje (15.03.23) 16:31 lokalno vrijeme	Umetanje (18.03.23) 07:35 lokalno vrijeme
Vadenje (15.03.23) 16:31 lokalno vrijeme	Umetanje (18.03.23) 07:35 lokalno vrijeme		

► **Nastaviti aktivnosti**

Vadenje (24.03.23)	Umetanje (25.03.23)
23:32 lokalno vrijeme	02:30 lokalno vrijeme
00:20 lokalno vrijeme	

Dopuna aktivnosti

Obratite pažnju na sljedeće: Unos se vrši po lokalnom vremenu.

- Odaberite i potvrdite prvu aktivnost * pritiskom na **OK**.
- Unesite dan i vrijeme i potvrdite tipkom **OK**.
- Odaberite i potvrdite drugu aktivnost a pritiskom na **OK**.
- Unesite ponovo dan i vrijeme i potvrdite tipkom **OK**.
- Potvrdite i posljednji unos minuta tipkom **OK**.
- Pratite slijed menija.

5

► Nastaviti aktivnosti i priorizirati aktivnosti

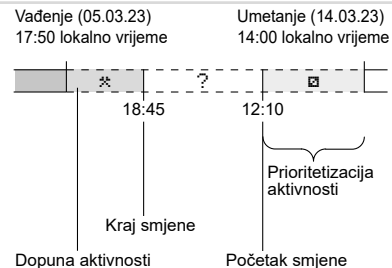
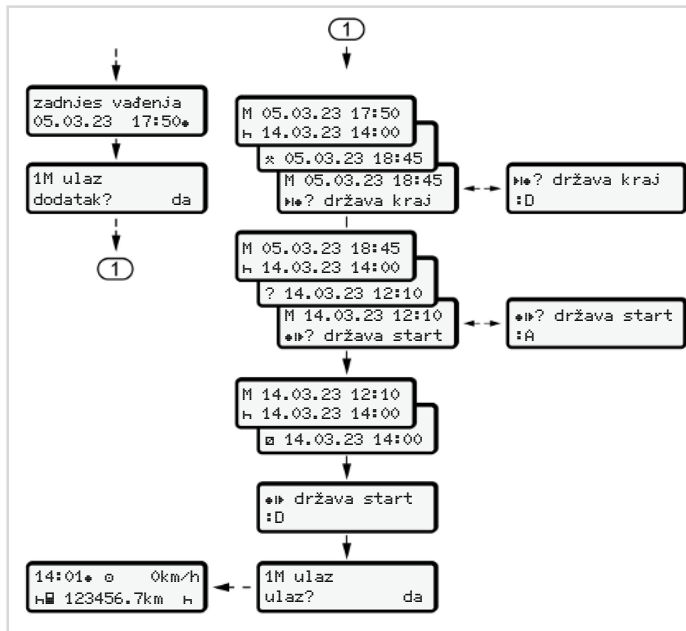

Obratite pažnju na sljedeće: Unos se vrši po lokalnom vremenu.

- Izaberite i potvrdite prvu aktivnost * sa datumom i vremenom.
- Izaberite i potvrdite simbol H? država kraj.
 - Izaberite i potvrdite državu.
 - Izaberite i potvrdite sljedeću aktivnost ? = nepoznata aktivnost sa datumom i vremenom.
- Ponavljajte korake od 2 do 4 dok vrijeme umetanja ne bude dostignuto.

■ Zamjena vozača / vozila

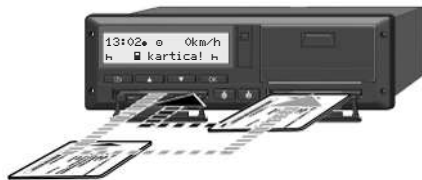

Slika 35: Zamijeniti vozačku karticu

► Slučaj 1 - timski rad

Vozač-2 postaje vozač-1.

- a. Izvadite vozačke kartice iz utora za kartice i postavite ih u onaj drugi utor za karticu.
- b. Podesiti željenu aktivnost:
→ *Podesiti aktivnosti* [▶ 59].

UPUTA

U tmskom radu je moguće karticu vozača-1 umetnuti prvu, a kako bi se brže pristupilo vožnji. Već pri učitavanju kartice vozača-1, moguće je umetnuti karticu vozača-2.

Vožnja može biti započeta čim simbol ■ za vozača-1 i simbol ■ za vozača-2 bude prikazan.

► Slučaj 2 - kraj smjene

Vozač-1 i/ ili vozač-2 napuštaju vozilo.

- a. Dotični po potrebi sačinjava dnevno štampanje, vadi svoju karticu, i uzima vozačku karticu iz utora.
- b. Novo osoblje u vozilu stavlja vozačku karticu, zavisno od funkcije (vozač-1 ili vozač-2) u utor za karticu.

► Slučaj 3 - mješani rad

Vožnja s različitim tipovima tahografa.

- Primjerice analogni tahograf sa zapisom na tahografskim listićima ili ...
- digitalni tahograf sa karticom vozača u skladu sa Uredbom (EU) 165/2014, npr. DTCO 4.1x.

U slučaju kontrole vozač mora biti u mogućnosti da za tekuću sedmicu i za proteklih 28 dana predoči sljedeće:

- karticu vozača (1),

- relevantni dnevni ispisi iz digitalnog tahografa (2), npr. u slučaju oštećenja ili greške na kartici vozača,
- ispisane listove (3),
- ručne zapise aktivnosti.

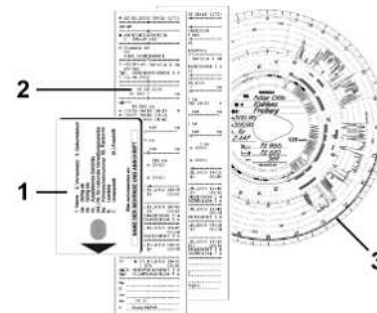

Slika 36: Primjeri dokumentacije koju treba imati sa sobom

UPUTA

Pridržavajte se zakonskih odredbi koje važe za Vašu zemlju.

■ Umetnuti vozačku karticu

▶ Korišćenje podataka

Pri prvom umetanju kartice, zbog zaštite Vaših ličnih podataka, biti ćete upitani da li ste saglasni sa obradom Vaših ličnih podataka.

→ *Zaštita podataka* [▶ 9]

▶ Tok odjave

Upit se javlja automatski tokom prvog prijavljivanja na uređaj DTCO 4.1x.

Pojavljuje se nakon odabira države.

UPUTA

Unose možete naknadno izmijeniti: → *Meni za unos vozača 1/2* [▶ 95].

Odobranje ITS podataka

UPUTA

Za aktiviranje Bluetooth veze morate biti saglasni sa bilježenjem ITS podataka (→ *Lični ITS-podaci* [▶ 10]).

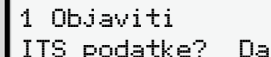

Slika 37: Upit o ličnim podacima

1. Odaberite tipkama **▲** / **▼** **Da** ili **Ne**.
2. Potvrdite pritiskom na tipku **OK**.
Prikazuje se poruka o pohranjivanju unosa:



Slika 38: Potvrda pohrane

Odobranje VDO podataka

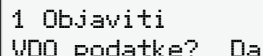

Slika 39: Upit o specijalnim ličnim podacima

3. Odaberite tipkama **▲** / **▼** **Da** ili **Ne**.
4. Potvrdite pritiskom na tipku **OK**.
Prikazuje se poruka o pohranjivanju unosa:



Slika 40: Potvrda druge pohrane

Aktiviranje Bluetooth veze

Bluetooth vezu možete aktivirati u ovom meniju ili kasnije u meniju „Bluetooth“:
Za opis postupka aktivacije pogledajte: → *Bluetooth uparivanje* [▶ 97]

Dovršetak prijavljivanja

Sada se odvija standardna prijava na DTCO 4.1x.

→ *Početak smene – umetanje kartice vozača [▶ 53]*

Upravljanje od strane poduzetnika

Funkcije kartice kompanije

Meni funkcije u načinu rada preduzeća

Prijava - Umetnuti karticu firme

Unijeti državu članicu i registarsku oznaku

Izvaditi karticu preduzeća

Upravljanje od strane poduzetnika

■ Funkcije kartice kompanije

UPUTA

Kartica prijevoznika služi isključivo menadžmentu podataka preduzeća, a ne za vožnju.

Ako vozite sa karticom prijevoznika, prikazaće se poruka ! vožnja bez kartice xx.

UPUTA

Obratiti pažnju na odredbe države.

Preduzeće osigurava propisnu upotrebu kartica od preduzeća.

- Pridržavajte se zakonskih odredbi koje važe za Vašu zemlju.

Pomoću kartice prijevoznika DTCO 4.1x identifikuje prijevozničko preduzeće.

Kartica prijevoznika je dokaz o ispravnom radu vozila. Karticom prijevoznika se odgovarajuće vozilo može dodijeliti prijevozničkom preduzeću u pogledu svih bitnih podataka. Prijevozničko poduzeće može podnijeti zahtjev za izdavanje više kartica prijevoznika.

Bez obzira na vozače, u memoriji tahografa čuvaju se sva kretanja vozila.

Prijevozničko preduzeće ima zakonsku obavezu da čuva te podatke i da ih na zahtjev učini dostupnim nadležnim nadzornim organima.

Kartica prijevoznika važi 5 godina. Zahtjev za izdavanje sljedeće kartice može se podnijeti najranije 6 mjeseci prije isteka važenja trenutne.

U slučaju oštećenja, krađe ili gubitka kartice prijevozničko preduzeće mora podnijeti sljedeću dokumentaciju za izdavanje nove:

- u slučaju gubitka, pisanu izjavu o gubitku

- u slučaju krađe, dokaz o prijavi policiji
- u slučaju oštećenja ili smetnji u radu, karticu koju treba zamijeniti novom

Prilikom prvog umetanja kartice prijevoznik se prijavljuje na DTCO 4.1x, tako da će se uređaj nadalje sve do prijavljivanja ili umetanja neke druge kartice voditi kao uređaj dotičnog prijevoznika. Time su zagantovana prava pristupa podacima pridruženih prijevozničkom preduzeću.

U okviru svojih ovlaštenja, kartica prijevoznika pruža sljedeće mogućnosti:

- Prijavljivanje prijevoznika na DTCO 4.1x kao i njegovo odjavljivanje sa istog, npr. prilikom prodaje ili isteka najma vozila
- Unos države članice i registarske oznake vozila
➔ *Unijeti državu članicu i registarsku oznaku [74].*

- Pristup podacima memorije tahografa i podacima pridruženim prijevoznikom poduzeću, npr. događajima, smetnjama, brzini, imenu vozača
- Pristup podacima umetnute kartice vozača
- Pristup prednjem interfejsu radi ovlaštenog preuzimanja podataka iz memorije tahografa

U EU se podaci iz memorije tahografa moraju preuzimati svaka 3 mjeseca.

Preuzimanje podataka dodatno se preporučuje u sljedećim slučajevima:

- prodaja vozila
- povlačenje vozila iz upotrebe
- Zamjena tahografa DTCO 4.1x

■ Meni funkcije u načinu rada preduzeća

Navigacija u okviru meni funkcija slijedi u principu uvijek prema istoj sistematici.

→ *Kretanje u meniju* [▶ 46].

Ako se u utoru za karticu 2 nalazi kartica prijevoznika, svi glavni meniji koji su dodijeljeni utoru za karticu 2 ostaju zaključani.

→ *Zaključavanje pristupa meniju* [▶ 90]

U ovom slučaju mogu se prikazati, štampati ili preuzeti samo podaci stavljene vozačke kartice u utor za kartice-1.

→ *Prvi nivo menija - standardne vrijednosti* [▶ 79].

■ Prijava - Umetnuti karticu firme

UPUTA

Rukovanje od strane prijevoznikog poduzeća odgovara režimu rada "Prijevoznik" u skladu s Uredbom o provođenju (EU) 2016/799 prilog I C u trenutno važećem izdanju.

- Umetnite karticu prijevoznika u prazan utor za karticu;
 - *Umetanje kartice* [▶ 46].
 Umetanjem kartice prijevoznika na displeju se pojavljuje jezik koji je pohranjen na kartici.

UPUTA

Željeni jezik možete podesiti individualno.

→ *Podešavanje jezika* [▶ 81]

Prikazani meni će Vas korak po korak dovesti do potpune spremnosti tahografa DTCO 4.1x za rad:



Slika 41: Prikaz dobrodošlice

U trajanju od oko 3 s prikazuju se prezime vlasnika kartice, podešeno lokalno vrijeme 16:00* i UTC vrijeme 14:50UTC (vremenska razlika = 2 sata tokom ljetnog računanja vremena).

UPUTA

Pri postupku očitavanja karte nisu mogući unosi.

Ako se pritisne jedna tipka, biti će prikazana jedna poruka.



Slika 42: Poruka – opcija I

Ili



Slika 43: Poruka – opcija II

Učitavaju se podaci kartice:



Slika 44: Učitavanje podataka kartice

Lijevo je broj zauzetog utora za karticu.

Pored se prikazuje naziv prijevozničkog preduzeća (učitan s kartice prijevoznika).

Grafički indikator prikazuje napredak očitavanja kartice prijevoznika.

- Unesite – ako sistem to zahtijeva od Vas – skraćenu oznaku države i registarsku oznaku vozila:
→ Unijeti državu članicu i registarsku oznaku [74]

- Ako na tahografu DTCO 4.1x to nije ranije učinjeno, slijedi prijavljivanje prijevoznika:

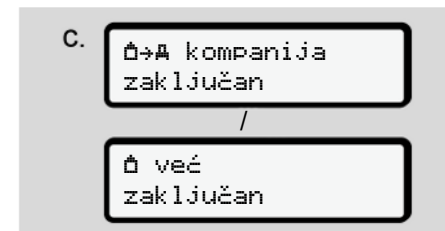

Slika 45: Prijavljivanje prijevoznika

Prijavljivanjem se sve do opoziva aktivira i blokada prosljeđivanja podataka o prijevozniku.

Time se onemogućava pristup povjerljivim podacima prijevoznika i ličnim podacima vozača koji su dodijeljeni tom prijevozniku.

Pojavljuje se standardni prikaz.

DTCO 4.1x se nalazi u režimu rada Prijevoznik, simbol A:

6

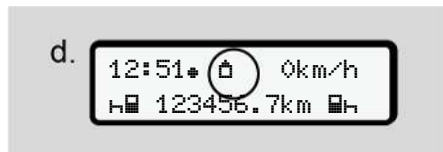

Slika 46: Standardni prikaz sa umetnutom karticom prijevoznika

Rezultat: DTCO 4.1x je spreman za rad.

- Sada možete preuzeti podatke iz masovne memorije kako biste ih arhivirali i analizirali u skladu sa zakonskim propisima.
→ *Preuzeti podatke* [▶ 50]
- Možete pristupiti i podacima eventualno dodatno umetnute kartice vozača i npr. preuzeti podatke.
- Smetnje na tahografu DTCO 4.1x ili sistemskim komponentama prikazuju se na displeju. Prekinite poruku sa tipkom **OK**
→ *Značenje poruka* [▶ 108]

■ Unijeti državu članicu i registarsku oznaku

Prilikom instalacije i kalibracije koje se izvode u ovlaštenoj servisnoj radionici standardno se pohranjuju oznaka države i registarska oznaka vozila.

- Ako to nije slučaj, DTCO 4.1x će pri prvom umetanju kartice prijevoznika zatražiti od Vas da unesete sljedeće podatke vozila:
 - Država članica EU
 - Registarska oznaka.
→ *Unijeti državu članicu i registarsku oznaku* [▶ 74]

Unosi se pohranjuju u tahografu DTCO 4.1x.

UPUTA

Pravilno unesite registarsku oznaku vozila.

Registarska oznaka se na tahografu DTCO 4.1x može unijeti samo jednom.

Unesite registarsku oznaku vozila tačno onako kako piše na registarskoj pločici vozila.

Naknadne izmjene su moguće samo u ovlaštenoj servisnoj radionici s odgovarajućom karticom radionice.

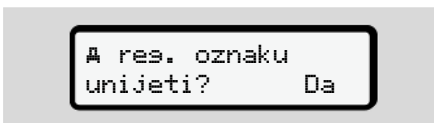

Slika 47: Upit za unos registarske oznake vozila

1. Tipkama **▲** / **▼** odaberite **Da** i potvrdite pritiskom na **OK**.
Slijedi prikaz za unos države članice EU:

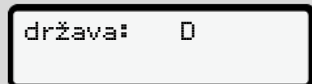

Slika 48: Opcija za izbor države

- Tipkama **▲** / **▼** odaberite zemlju članicu EU pa potvrdite pritiskom na **OK**.

Predodabir je dostupan zavisno od države članici EU koja je izdala karticu prijevoznika.

Sljedi prikaz za unos registarske oznake vozila. Treperi prvo polje za unos _.

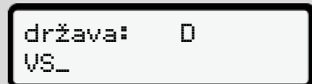

Slika 49: Unos registarske oznake vozila

- Tipkama **▲** / **▼** odaberite željeni znak pa potvrdite pritiskom na **OK**.

UPUTA

Tipkom **↵** možete korak po korak navigirati unatrag i korigovati unose.

- Treperi sljedeće polje za unos _.
- Ponavljajte korak 3 dok ne završite unos oznake.
Moguće je unijeti maksimalno 13 znakova.
 - Unos registarske oznake potvrdite još jednom pritiskom na tipku **OK**.
Potvrdom se automatski generiše štampani primerak kontrolnog izvještaja:



```

25.04.2023 10:50 (UTC)
GEN2 v2
TeF
-----
Sped. Mustermann
ID /12341234123412 3 4
-----
A ABC12345678901234
D /VS WM 2023
-----
Continental Automotive
Technologies
H. Hertz-Str.45 78052
  
```

Slika 50: Kontrolni ispis

- Na displeju se još jednom prikazuje registarska oznaka vozila, koju je još uvijek moguće korigirati.

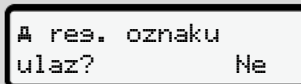

Slika 51: Izbor za potvrdu

- Provjerite je li registarska oznaka vozila na ispisu tačna.
- Odaberite tipkama **▲** / **▼**:
 - **Ne**, ako registarska oznaka nije ispravna i potvrdite tipkom **OK**.

Na displeju se opet pojavljuje korak 1, tako da možete ponoviti svoje unose.

- **Da**, ako je registarska oznaka ispravna potvrdite to tipkom **OK**.

Time su u tahografu DTCO 4.1x pohranjene oznaka države i registarska oznaka vozila.

Ako je neophodna izmjena, npr. zbog promjene mjesta, obratite se ovlaštenoj radionici s karticom radionice.

■ Izvaditi karticu preduzeća

UPUTA

Za zaštitu podataka Vašeg preduzeća i zaštitu od zloupotrebe kartice, ne ostavljajte karticu u vozilu.

Karticu preduzeća možete izvaditi iz utora za kartice samo kada vozilo stoji.

UPUTA

Za korištenje ADR varijante mora biti dat kontakt.

Obratite pažnju na posebne sigurnosne upute za rad sa ADR varijantom DTCO 4.1x u okruženju kojem prijete potencijalna eksplozija.

➔ *ADR-varijanta (Ex-varijanta)* [▶ 25]



Slika 52: Zahtijevanje kartice prijevoznika (kombinovana tipka)

- Držite kombinovanu tipku utora za karticu 1 ili utora za karticu 2 pritisnutom najmanje 2 s.



Slika 53: Prijenos podataka o korištenju

- Prikazuje se naziv prijevozničkog preduzeća.
- Indikator napredovanja prikazuje postupak pisanja na karticu prijevoznika.
- Prikazuje se upit za odjavljivanje prijevoznika.

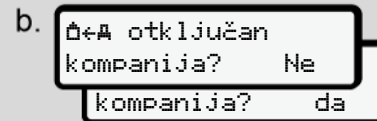

Slika 54: Odjavljivanje prijevoznika s tahografa DTCO 4.1x

1. Odaberite tipkama **▲** / **▼**:

- **Ne**, prijevoznik se ne odjavljuje, a blokada prosjeđivanja podataka o prijevoznikom preduzeću ostaje aktivna.
- **Da**, prijevoznik se odjavljuje, a blokada prosjeđivanja podataka o prijevoznikom preduzeću je deaktivirana.

Potvrdite pritiskom na tipku **OK**.

UPUTA

Iako je blokada prosjeđivanja podataka o prijevoznikom preduzeću deaktivirana, podaci Vašeg poduzeća koji su pohranjeni do tog trenutka ostaju nedostupni drugim poduzećima.

Međutim, prosljeđivanje novih pohranjenih podataka više nije blokirano.

UPUTA

Prikazuje se napomena ako predstoji redovno naknadno ispitivanje tahografa DTCO 4.1x ili ističe rok upotrebe kartice prijevoznika.

2. Izvadite karticu prijevoznika iz utora za karticu.

→ *Izvaditi karticu preduzeća* [▶ 76]

Prikaz na displeju:

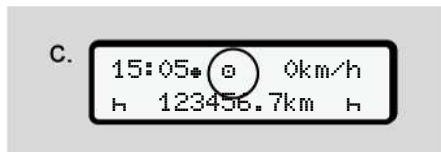

Slika 55: Standardni prikaz bez kartica

DTCO 4.1x se ponovo nalazi u režimu „Rad“, simbol ⚙.

Meniji

Prvi nivo menija - standardne vrijednosti

Drugi nivo menija - funkcije menija

Meniji

■ Prvi nivo menija - standardne vrijednosti

► Prikaz kod stojećeg vozila

U ovom poglavlju su opisani meniji tahografa DTCO 4.1x koji stoje na raspolaganju kada vozilo miruje.

Prikazi u toku vožnje → *Prikazi u toku vožnje* [► 44]

Polazište je standardni prikaz (a), koji se nakon "davanja kontakta" prikazuje na displeju (standardna postavka).

UPUTA

Kada je omogućen, moguć je kao standardni prikaz i za VDO brojač kao dodatak.

UPUTA

Funkcije menija za prikaz i ispis podataka vozača dostupne su samo, ako je umetnuta odgovarajuća kartica.

Tako se npr. stavka menija **Printanje** vozač 2 prikazuje samo kad je u toru za karticu 2 utaknuta kartica vozača.

UPUTA

U nastavku je dat grafički prikaz primjera opcije VDO brojač (*). Opis VDO brojača → *VDO brojač (opcija)* [► 81]

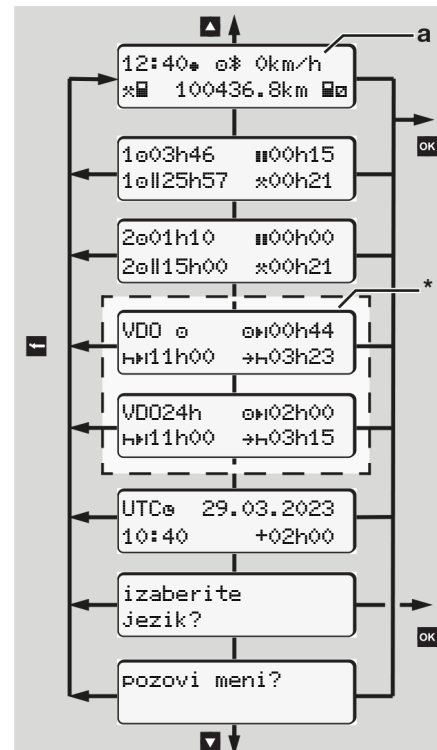

Slika 56: Prvi nivo menija (*=opcija VDO brojač)

7

Počevši od prvog standardnog prikaza **(a)** kao i od odgovarajuće umetnute kartice tipkama **1** / **2** možete pozvati sljedeće informacije:

- Standardni prikaz **(a)** (npr. nakon "davanja kontakta")
- Dva menija sa informacijama o vremenima umetnutih kartica vozača (1 = vozač 1, 2 = vozač 2)
→ *Prikazivanje vremena vozačke kartice* [▶ 80]
- (VDO) = dnevni/sedmični plan uz pomoć VDO brojača (opcija)
→ *VDO brojač (opcija)* [▶ 81]
- (UTC) = UTC-vrijeme s datumom i podešenom vremenskom razlikom (offset) za lokalno vrijeme
→ *Podesiti lokalno vrijeme* [▶ 100]
- Meni za podešavanje željenog jezika
→ *Podešavanje jezika* [▶ 81]

Tipkom **0** vraćate se direktno na standardni prikaz **(a)**.

Pritiskom na tipku **OK** dospijevate na drugi nivo menija - u funkcije menija.

→ *Drugi nivo menija - funkcije menija* [▶ 87]

► Prikazivanje vremena vozačke kartice

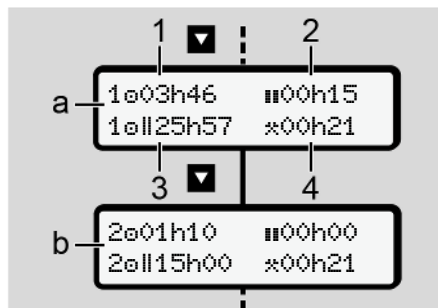

Slika 57: Podaci s kartice vozača 1 ili vozača 2

(a)	Vremena vozača 1
(b)	Vremena vozača 2
(1)	Vrijeme vožnje 0 vozača 1 nakon važećeg odmora
(2)	Važeći odmor 00 u djelimičnim prekidima od najmanje 15 min i sljedećih 30 min, prema Uredbi (EZ) 561/2006
(3)	Zbit vremena vožnje dvostruke sedmice
(4)	Trajanje podešene aktivnosti

UPUTA

Ukoliko nije umetnuta kartica vozača, prikazuje se vrijeme – izuzev **(3)**, koje odgovara posljednjem stanju Utor za kartice-1 ili -2.

► Podešavanje jezika

Standardno je svakoj kartici vozača za prikazivanje na displeju dodijeljen jezik u skladu s predanim zahtjevom (nadležnom organu koje izdaje kartice).

Ovu početnu postavku možete na svakom tahografu DTCO 4.1x prilagoditi prelaskom na neki drugi jezik.

DTCO 4.1x puhanjuje podešeni jezik preko broja umetnute kartice.

Možete pohraniti do 5 jezika.

1. Tipkama **▲** / **▼** odaberite funkciju **izaberite jezik?** pa pritisnite tipku **OK**.
2. Odaberite tipkama **▲** / **▼** željeni jezik i potvrdite tipkom **OK**.

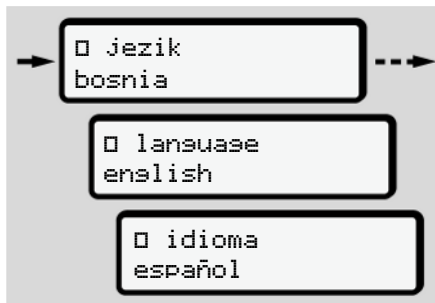

Slika 58: Odabir željenog jezika

3. Poruku o uspešnoj promeni jezika DTCO 4.1x prikazuje na novoizabranom jeziku.

► VDO brojač (opcija)

UPUTA

VDO brojač ne može biti omogućen. Obratite se ovlaštenoj stručnoj radionici.

VDO brojač (dodatak) podržava Vaše dnevno i sedmično planiranje putem prikaza preostalog vremena za vožnju i mirovanje.

UPUTA

Poštujte zakonske propise.

Usljed mogućih različitih tumačenja Uredbe (EZ) 561/2006 i regulative sporazuma AETR od strane nacionalnih nadzornih organa kao i daljnjih sistemskih ograničenja i nadalje neograničeno važi sljedeće:

VDO brojač ne oslobađa korisnika od obaveze da bilježi i sam analizira vremena vožnje, odmora, raspoloživosti i ostala radna vremena kako bi se pridržavao zakonskih propisa.

Drugim riječima: VDO brojač ne polaže pravo na općevažeći i tačan prikaz zakonskih propisa.

Više informacija o uređaju VDO brojač ćete pronaći na internet stranici www.fleet.vdo.com

UPUTA

Da bi VDO brojač prikazivao važeće podatke, za njihovu analizu moraju biti ispunjeni sljedeći uvjeti:

- Potpuna dopuna Vaših aktivnosti na kartici vozača.
→ *Ručni unos (inicijalni/naknadni unos)* [▶ 62]
- Tačno podešavanje trenutne aktivnosti – nema pogrešnog upravljanja npr. nema neželjenog podešavanja aktivnosti radnog vremena ✖: umjesto dnevnog mirovanja H.
→ *Podesiti aktivnosti* [▶ 59]
- Unos trajekt/vlak i Vaša trenutna aktivnost.
→ *Trajekt/ voz: Unos početka/ kraja* [▶ 98]

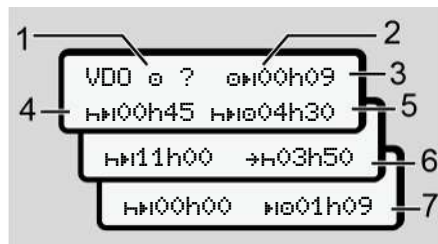
Opis prikaza VDO brojača

Slika 59: VDO brojač – struktura prikaza

UPUTA

Svjetlucajuće h znači: Ovaj dio prikaza je trenutno aktivan.

- (1) **Trenutno podešena aktivnost**
- (2) **? = napomena za korisnika**

Na kartici vozača pohranjena su vremenska razdoblja s nepoznatom aktivnošću ? ili su zabilježeni nedovoljni podaci (npr. korištenje nove kartice vozača).

VDO brojač analizira nedostajuće aktivnosti kao što je H. Ako se u aktivnostima vozača utvrdi

značajno vremensko preklapanje, na displeju se to prikazuje simbolom ! umjesto simbola ? i aktivnosti vozača.

- (3) **Preostalo vrijeme vožnje**

u vožnji: prikazuje se koliko dugo još smijete voziti.

(00h00 = završeno vrijeme vožnje)

- (4) **Preostalo vrijeme za odmor**

Trajanje sljedeće potrebne pauze/ odmora.

Kod podešene aktivnosti H odbrojava se preostalo vrijeme pauze/odmora. (00h00 = završena pauza).

- (5) **Buduće vrijeme vožnje**

Trajanje sljedeće vožnje nakon ispoštovanog vremena za pauzu/ odmor.

- (6) **Najkasniji početak dnevnog odmora**

Kod podešene aktivnosti * prikazuje se npr. preostalo vrijeme do početka obaveznog dnevnog odmora.

(7) Početak sljedećeg vremena vožnje

Sljedeće vrijeme vožnje smije započeti tek po isteku ovog vremena.

VDO brojač – Prikazi u toku vožnje

UPUTA

Obratite pažnju na odredbe o radnom vremenu koje su specifične za datu državu.

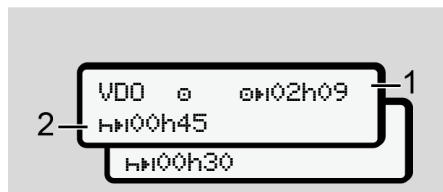

Slika 60: Aktivnost  – preostalo vrijeme vožnje naspram dnevnog odmora

(1) Preostalo vrijeme vožnje.

- (2) Najkasnije nakon isteka prikazanog vremena upravljanja (1), potrebno je napraviti pauzu ili nastavak kumulirane pauze.

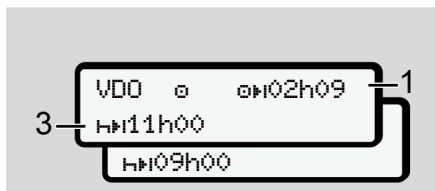

Slika 61: Aktivnost  – preostalo vrijeme vožnje naspram dnevnog odmora

- (3) Najkasnije nakon isteka prikazanog vremena upravljanja (1), potrebno je napraviti propisanu pauzu.

Ako je dozvoljeno, ovo vrijeme odmora može se podijeliti na dva dijela, pri čemu drugi dio mora obuhvatiti neprekidni vremenski period od 9 sati.

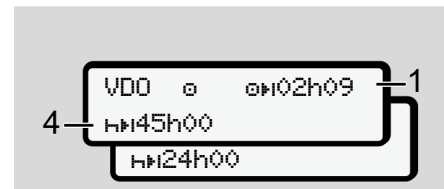

Slika 62: Aktivnost  – preostalo vrijeme vožnje naspram sedmičnog odmora

- (4) Najkasnije nakon isteka prikazanog vremena upravljanja (1), potrebno je napraviti redovno sedmično odmaranje.

Ako je dozvoljeno, predstojeći sedmični odmor može se skratiti.



Slika 63: Aktivnost  – trajekt/voz naspram nastavka odmora

- (5) VDO brojač prepoznaje boravak na trajektu/vozu.

7

Preduslov: Tačan unos ove funkcije:

→ *Trajekt/ voz: Unos početka/ kraja* [98].

Najkasnije nakon isteka vremena upravljanja **(1)**, potrebno je napraviti nastavak dnevnog vremena za odmor.

Slika 64: Aktivnost \square – out of scope

- (6)** Aktivan je prikaz preostalog vremena vožnje (treperi h) i vrši se odbrojavanje.

VDO brojač vrednuje aktivnost \square kao aktivnost \times

UPUTA

Uzмите u obzir da se vremena vožnje i odmora za VDO brojač izračunavaju prema Uredbi (EZ) 561/2006, a ne prema Uredbi o provođenju (EU) 2016/799 prilog I C u trenutno važećem izdanju.

Stoga može da dođe do odstupanja u odnosu na standardne prikaze na tahografu DTCO 4.1x.

VDO brojač – Prikazi pri aktivnosti vremena mirovanja

Slika 65: Aktivnost H – vrijeme mirovanja vs. raspoloživo vrijeme upravljanja

- (1)** Preostalo vrijeme za odmor

- (2)** Preostalo vrijeme upravljanja, ako vrijeme mirovanja **(1)** nije ispoštovano.
- (3)** Trajanje slijedećeg raspoloživog vremena vožnje nakon isteka prikazanog vremena mirovanja **(1)**.
- (4)** Raspoloživo vrijeme vožnje nakon jednog važećeg vremena mirovanja.

Slika 66: Aktivnost H – vrijeme mirovanja vs. dnevno vrijeme upravljanja

- (5)** Preostalo vrijeme za odmor.
- (6)** Trajanje još raspoloživog dnevnog vremena vožnje nakon isteka vremena mirovanja **(5)**.

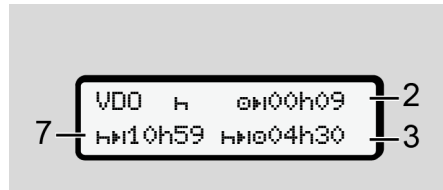

Slika 67: Aktivnost H – dnevno vrijeme mirovanja

- (7) Preostalo dnevno vrijeme za odmor.

Ako je dozvoljeno, podijeliti u 3 + 9 sati.

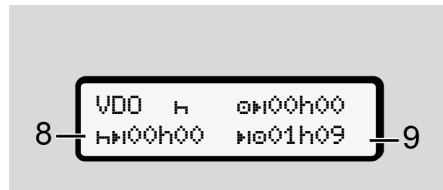

Slika 68: Aktivnost H – završetak vremena mirovanja

- (8) Završeno važeće vrijeme mirovanja.

Prikaz **00h00** svjetluca 10 sekundi. Ako se vrijeme mirovanja nastavi, VDO brojač prelazi na trajanje sljedećeg dnevnog, odnosno sedmičnog vremena mirovanja.

- (9) Početak sljedećeg vremena vožnje.

Situacija: Maksimalno sedmično vrijeme vožnje ili dvostruko sedmično vrijeme vožnje je postignuto.

Iako se pridržavalo važećeg prekida, VDO brojač prepoznaje, da je tek nakon isteka naznačenog vremena moguć novi period vožnje.

VDO brojač – Prikazi pri aktivnosti radno vrijeme

UPUTA

Obratite pažnju na odredbe o radnom vremenu koje su specifične za datu državu.

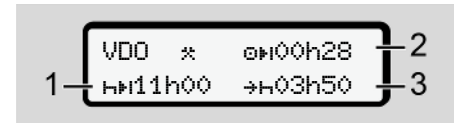

Slika 69: Aktivnost * – radno vrijeme naspram odmora

- (1) Trajanje sljedećeg dnevnog odmora.
- (2) Preostalo vrijeme vožnje.
- (3) Početak sljedećeg dnevnog odmora. Dnevni odmor mora početi najkasnije prije isteka prikazanog vremena.

Napomena:

Aktivnost ***** se tokom prekida vožnje ocjenjuje VDO brojačem slično kao i aktivnost **H** (osim dnevnog odmora).

Tipkama **▲** / **▼** možete pozvati dodatne informacije.

7

VDO brojč – Prikazati dnevne vrijednosti



Slika 70: Aktivnost – dnevni podaci

- (1) Oznaka za prikaz dnevnih podataka
- (2) Preostalo dnevno vrijeme vožnje
- (3) Trajanje sljedećeg dnevnog odmora
- (4) Dnevni odmor mora početi najkasnije prije isteka prikazanog vremena.

VDO brojč – Prikazati sedmične vrijednosti



Slika 71: Aktivnost – sedmični podaci

- (1) Oznaka za prikaz sedmičnih podataka od posljednjeg sedmičnog odmora.
- (2) Preostalo sedmično vrijeme vožnje
- (3) Trajanje sedmičnog odmora. Sedmični odmor mora uslijediti najkasnije nakon šest dnevnih vremena vožnji.
- (4) Sedmični odmor mora započeti najkasnije prije isteka prikazanog vremena.

UPUTA

Prikazi za sedmična vremena mirovanja (3) i (4) mogu biti deaktivirana za međunarodni prevoz putnika.

Ako je u VDO brojču deaktivirano izračunavanje sedmičnih podataka, isti se ne prikazuju.

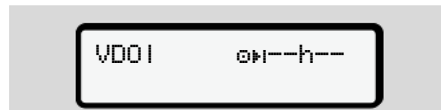

Slika 72: Prikaz deaktiviranog obračuna

VDO brojč - prikaz statusa

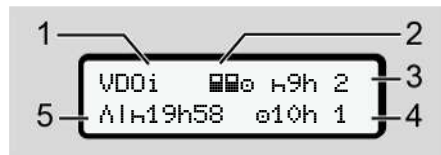

Slika 73: VDO brojč - prikaz statusa

- (1) Oznake za prikaz statusa
- (2) Oznaka za timski rad
Prikazuje se, ako se od početka radnog vremena radi o timskom radu. Za važeća pravila VDO brojč uzima u obzir pri obračunima
- (3) U ovoj nedjelji dozvoljena su još dva smanjena vremena za odmor (moguće maks. 3x sedmično).

- (4) U ovoj nedjelji je dozvoljeno još jedno produženo vrijeme za odmor od maks. 10 sati (moguće maks. 2x nedjeljno).
- (5) Nadoknada smanjenog nedjeljnog vremena za odmor

Zbog skraćenog nedjeljnog vremena za odmor mora se nadoknaditi prikazano vrijeme, i to zajedno sa najmanje 9-satnom pauzom za odmor.

UPUTA

Prikaz skraćenog sedmičnog vremena mirovanja (5) može biti deaktiviran za međunarodni prevoz putnika.

Ako je u VDO brojaču deaktivirano izračunavanje sedmičnih podataka, isti se ne prikazuju.



Slika 74: Prikaz deaktiviranog obračuna

■ Drugi nivo menija - funkcije menija

Na drugi nivo menija dolazite kada na prvom nivou **OK** držite pritisnuto ili odaberete tačku menija **Pozvati funkcije menija**.

→ *Prvi nivo menija - standardne vrijednosti [79]*

UPUTA

Ako odaberete neku stavku menija i u roku od 30 s ne preduzmete nikakav unos, DTCO 4.1x će se vratiti na osnovni meni.

Odbacuju se svi dotad nepotvrđeni unosi.

UPUTA

Pozvati meni funkcije je moguće samo kod vozila koje stoji.

Kada se sa vozilom ne nalazite u području ugroženom od eksplozije, za upravljanje ADR-varijantom je potrebno uključiti paljenje.

► Struktura menija (pregled)

- > printanje **☐** vozač 1 4)
 - |-- 24h **☐** dan
 - |-- !x **☐** dosađaj
 - |-- **☐** aktivnosti
 - ▼
- > printanje **☐** vozač 2 5)
 - |-- 24h **☐** dan
 - |-- !x **☐** dosađaj
 - |-- **☐** aktivnosti
 - ▼
- > printanje **A** vozilo
 - |-- 24h **A** dan
 - |-- !x **A** dosađaj
 - |-- >> **A** prek. brz.
 - |-- **T** teh. podaci
 - |-- **B** Kartice
 - |-- **v** v-diasram
 - |-- **D** status D1/D2 1)
 - |-- **v** v-profili 1)
 - |-- **n** n-profili 1)

▼	-- \$ Licenca kod	-- A Težina
>ulaz ▾ vozač 1	-- centr. jezik 1)	-- DTDCO verzija
-- ➤ država start	-- * In-Vehiclekonekcija 2)	▼
-- H država kraj	-- * Bluetooth Admin. 3)	> displej Kontrola 6)
-- ?> Podešavanja	uređaja	-- I Serijski broj davača 6)
-- * Bluetooth	-- * Bluetoothkonfiguracija 3)	▼
-- Razno	▼	> meni # Putarina 7)
▼	> displej □ vozač 1 4)	1) Opcija
>ulaz ▾ vozač 2	-- 24h□ dan	2) Uređivanje samo s karticom prijevoznika
-- ➤ država start	-- !x□ dosađaj	3) Funkcije menija sa umetnutom karticom prijevoznika
-- H država kraj	▼	4) Samo s karticom vozača umetnutom u utor za karticu 1
-- ?> Podešavanja	> displej □ vozač 2 5)	5) Samo s karticom vozača umetnutom u utor za karticu 2
-- * Bluetooth	-- 24h□ dan	6) Samo s umetnutom nadzornom karticom
-- Razno	-- !x□ dosađaj	7) Samo kada je utaknut VDO link
▼	▼	
>ulaz A ▾ vozilo	> displej A□ vozilo	
-- OUT+ start/+OUT kraj	-- 24hA□ dan	
-- A+ start/+A kraj Trajekt/voz	-- !xA□ dosađaj	
-- v punj./pražnj.	-- >>□ prekor. brz.	
-- * lokal. vreme	-- Te□ teh. podaci	
-- A□ vrijeme komp.	-- B□□ Kartice	
	-- A□ kompanija	

► Navigacija unutar funkcija menija

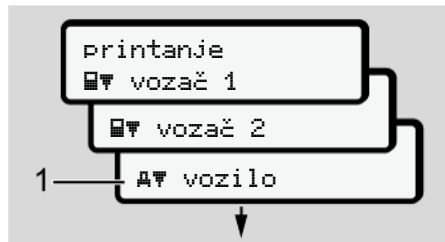

Slika 75: Listanje u (glavnom) meniju

1. Tipkama ▲ / ▼ dospijevate do željenog glavnog menija (siva polja prethodnog spiska), npr. za štampanje podataka o vozilu (1). Svjetlucanje u 2. Red (1) (istaknuto kurzivom) ukazuje na to da postoje dodatne mogućnosti izbora.

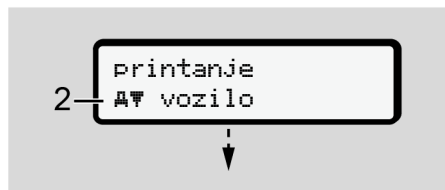

Slika 76: Izbor stavke menija

2. Pritisnite tipku **OK** ukoliko želite doći do željene funkcije (2) sa event. daljnjim mogućnostima izbora.



Slika 77: Izbor funkcije menija

- Odabrana tačka menija (3) se prikazuje, a druge mogućnosti za odabir svjetlucaju
2. Red (4).

Dostupni meniji za prikaz i ispis zavise od kartica vozača umetnutih u utor za karticu 1 i 2:

- Ako se u utoru za karticu 1, nalazi kartica vozača, prikazuje se printanje **printanje vozač 1**.
- Ako se u utoru za karticu 2 nalazi kartica vozača, prikazuje se printanje **printanje vozač 2**.

- Ako nisu umetnute kartice vozača, prikazuje se isključivo **printanje vozilo**.

Ovo se ne odnosi na menije za unos.

3. Odaberite tipkama ▲ / ▼ željenu tačku menija npr. ispis dnevne vrijednosti (4) i potvrdite tipkom **OK**.

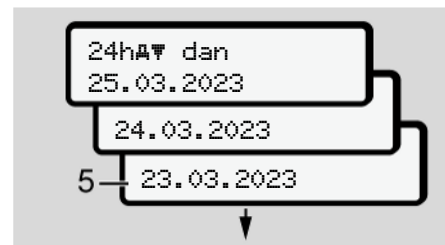

Slika 78: Odabir željenog dana

4. Odaberite tipkama ▲ / ▼ željeni dan potvrdite tipkom **OK**.

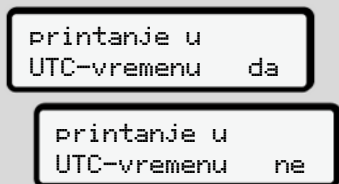

Slika 79: Ne = ispis po lokalnom vremenu

5. Odaberite tipkama **▲** / **▼** željeni tip ispisa potvrdite tipkom **OK**.

U trajanju od 3 s uređaj DTCO 4.1x javlja da je započeto štampanje. Ispis možete prekinuti.

➔ *Prekid štampanja* [▶ 127]

Nakon toga se prikazuje posljednje odabrana stavka menija.

6. Sljedeći koraci:

- Tipkama **▲** / **▼** odaberite daljnji ispis.
- Pritiskom na **ESC** vraćate se u sljedeći viši nivo menija.

► Zaključavanje pristupa meniju

Pristup pohranjenim podacima regulisan je preko prava pristupa u skladu sa mjerodavnim uredbama, a ostvaruje se putem odgovarajućih tahografskih kartica.

Primjer prikaza kada nedostaje ovlaštenje:

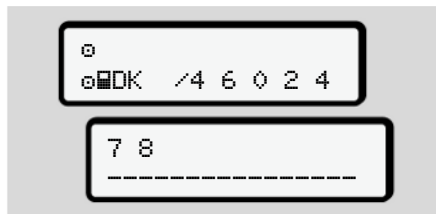

Slika 80: Nedostajuće ovlaštenje

Očekivani podaci se ne prikazuju u potpunosti. Lični podaci se ne prikazuju u cijelosti ili se prikazuju djelimično.

► Napustiti meni funkcije

Automatski

U sljedećim situacijama meni se napušta automatski:

- Nakon umetanja ili pozivanja tahografske kartice.
- Nakon 1 min bez aktivnosti.
- Započinjanjem vožnje.

Ručno

1. Pritisnute tipku **ESC**.
 - Završava se započeti odabir ili unos.
 - Ponovo se prikazuje sljedeći viši nivo izbora.
 - Prikazuje se sljedeći upit:

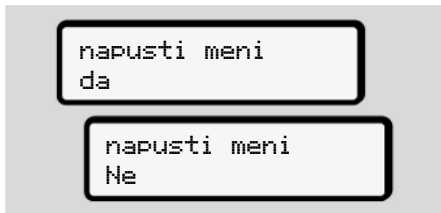

Slika 81: Napuštanje funkcije menija

2. Sa tipkama **↵** / **↵** Da odabrati i tipkom **OK** potvrditi.

Ili sa tipkom **⏪** preskočiti upit.

Displej prikazuje ponovo standardni prikaz (a).

► Tačka menija ispis Vozač-1 / Vozač-2

Pomoću ovog glavnog menija možete štampati podatke stavljene vozačke kartice.

Napomena:

- Istek za obje vozačke kartice je identičan.
- Prije svakog ispisa možete odabrati željeni tip ispisa.



Slika 82: Ne = ispis po lokalnom vremenu

Štampati dnevnu vrijednost

UPUTA

Ispis prošlog dana uradite po mogućnosti naredno jutro. Time osiguravate da posljednja registrovana aktivnost od prethodnog dana bude uzeta u obzir.

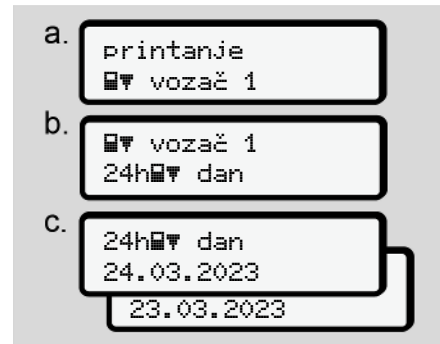

Slika 83: Ispisni redoslijed menija – Dnevna vrijednost za vozača-1

Ovisno od izbora, dolzi do ispisa svih aktivnosti izabranog dana.

➔ Ispisi (primjeri) [130]

Štampati događaje

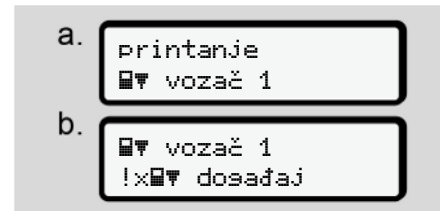

Slika 84: Slijed menija za ispis – događaji

7

Ovisno od izbora odvija se ispis memorisanih ili još uvijek aktivnih događaja i smetnji.

→ *Tehnički podaci* [▶ 135]

Štampati aktivnosti



Slika 85: Slijed menija za ispis – aktivnosti

Od izabranog dana slijedi štampanje svih aktivnosti zadnjih 7 kalendarskih dana.

→ *Aktivnosti vozača* [▶ 136]

► Glavni tačka ispis vozila

Pomoću ovog glavnog menija možete štampati podatke vozila iz masovne memorije.

Izaberite željenu funkciju (u narednom tekstu opisano).

Tada ćete biti upitani o željenom vremenu.



Slika 86: Ne = ispis po lokalnom vremenu

Štampati dnevnu vrijednost

UPUTA

Ispis prošlog dana uradite po mogućnosti naredno jutro. Time osiguravate da posljednja registrovana aktivnost od prethodnog dana bude uzeta u obzir.

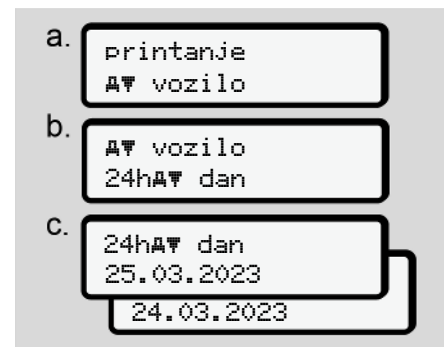

Slika 87: Slijed menija za ispis – dnevni podaci za vozača 1 i vozača 2

U skladu sa izborom štampa se pregled svih aktivnosti vozača hronološkim redosledom, odvojeno za vozača 1 i vozača 2.

→ *Dnevno štampanje od vozila* [▶ 132]

Štampanje događaja (vozilo)

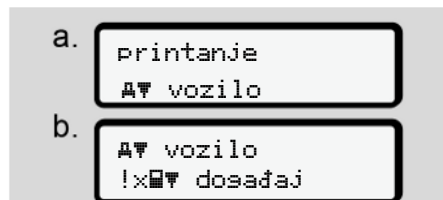

Slika 88: Slijed menija za ispis – događaji vozila

Ovisno od izbora odvija se ispis memorisanih ili još uvijek aktivnih događaja i smetnji.

→ *Događaji / Smetnje vozila* [▶ 134]

Štampanje prekoračenja brzine

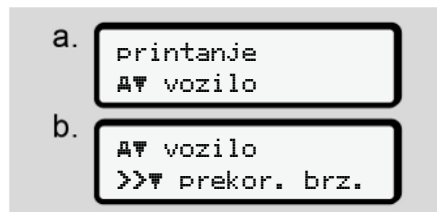

Slika 89: Slijed menija za ispis – prekoračenje brzine

U skladu sa izborom štampa se pregled prekoračenja brzine koja je podešena na tahografu DTCO 4.1x.

→ *Prekoračenja brzine* [▶ 135]

Štampanje tehničke podatke

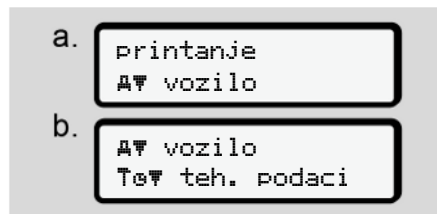

Slika 90: Slijed menija za ispis – tehnički podaci

U skladu sa izborom štampa se pregled identifikacijskih podataka vozila, davača i kalibracije.

→ *Tehnički podaci* [▶ 135]

Ispisati informacije o umetnutim tahografskim kartama



Slika 91: Slijed menija za ispis – informacije o tahografskim karticama

Ispisuju se podaci svih umetnutih tahografskih kartica.

→ *Umetnute tahografske karte* [▶ 137]

7

Štampati v-Dijagram



Slika 92: Slijed menija za ispis – dijagram brzine

Štampa se tok brzine kretanja za odabrani dan.

➔ *Dijagram brzine* [136]

Status D1 / D2 štampati (dodatak)

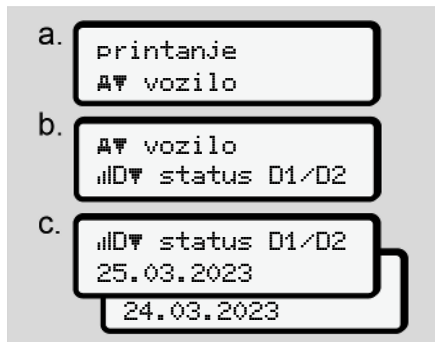

Slika 93: Slijed menija za ispis – status D1/D2

Od odabranog dana slijedi štampanje statusnih-ulaza zadnjih 7 kalendarskih dana.

➔ *Status D1/D2-dijagram (dodatno)* [136]

Štampanje profila brzine (dodatno)



Slika 94: Slijed menija za ispis – profil brzine

U skladu sa izborom štampa se profil ostvarenih brzina.

➔ *Profili brzine (opcija)* [137]

Profili obrtne frekvencije (dodatno)

Slika 95: Slijed menija za ispis – profili broja obrtaja

U skladu sa izborom štampa se profil broja obrtaja motora.

→ *Profili broja obrtaja (opcija) [137]*

► Meni za unos vozača 1/2**Unijeti državu**

Dodatno za unos države pri umetanju ili izvlačenju vozačke kartice, možete i u ovoj tački menija izvršiti unos države.

UPUTA

Prema smjernici i vozač-1 i vozač-2 moraju odvojeno unijeti u tahograf državu u kojoj njihova smjena počinje ili završava.

Napomena:

- Tok za oba vozača je identičan.

Država start

Jednu za drugom odaberite navedene funkcije.

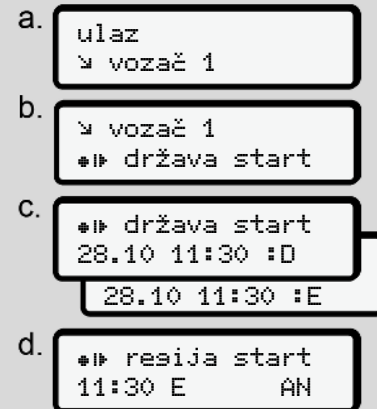

Slika 96: Slijed menija za unos – država polaska

UPUTA

Na temelju Vaše lokacije DTCO 4.1x nudi listu država za izbor.

Uz nekoliko izuzetaka, u ovom predodabiru nema država koja nisu članice EU.

7

Ako ste kao državu odabrali "Španiju", automatski će uslijediti upit za unos regije (**korak d**).

Država kraj

a. ulaz
▼ vozač 1

b. ▼ vozač 1
država kraj

c. # država kraj
29.10 11:30 :F
29.10 11:30 :E

d. # sesija kraj
11:30 E AN

Slika 97: Slijed menija za unos – država dolaska

Ako ste kao državu odabrali "Španiju", automatski će uslijediti upit za unos regije (**korak d**).

Postavke

Promijeniti postavke o ličnim ITS-podacima

a. ulaz
▼ vozač 1

b. ▼ vozač 1
?▼ Podešavanja

c. ?▼ Objaviti
ITS podatke

d. 1 Objaviti
ITS podatke? Da
VDO podatke? Ne

Slika 98: Slijed menija za unos – lični podaci

→ Umetnuti vozačku karticu [▶ 68].

Promijeniti postavke o ličnim VDO-podacima

a. ulaz
▼ vozač 1

b. ▼ vozač 1
?▼ Podešavanja

c. ?▼ Objaviti
VDO podatke

d. 1 Objaviti
ITS podatke? Da
VDO podatke? Ne

Slika 99: Slijed menija za unos – posebni lični podaci

→ Umetnuti vozačku karticu [▶ 68].

Moja firma

U ovom meniju možete unijeti državu u kojoj Vaša firma ima svoje sjedište.

Bluetooth uparivanje

U ovom meniju možete putem Bluetooth veze upariti eksterne uređaje s tahografom DTCO 4.1x.

1. Uključite Bluetooth na eksternom uređaju.
2. Na tahografu DTCO 4.1x udite u meni za vozača „* Bluetooth“



Vozač 1
* Bluetooth

Slika 100: Vozač 1 – Bluetooth

3. Pritisnete tipku **OK**.
- ⇒ Prikaz na displeju:



* Bluetooth
Uparivanje

Slika 101: Bluetooth uparivanje

4. Pritisnete tipku **OK**.
- ⇒ Prikaz na displeju:



* Uparivanje
povežite

Slika 102: Upit za uspostavljanje Bluetooth veze

5. Na Vašem eksternom uređaju se u meniju Bluetooth prikazuje DTCO 4.1x.
6. Uparite DTCO 4.1x sa eksternim uređajem (na način koji zavisi od konkretnog eksternog uređaja).
7. Na eksternom uređaju i na tahografu DTCO 4.1x prikazuje se šestocifreni PIN.
Oba PIN-a moraju biti identična.



* Uparivanje
xxxxxxx da

Slika 103: Potvrda uparivanja

8. Potvrdite uparivanje na eksternom uređaju (na način koji zavisi od konkretnog eksternog uređaja).
9. Potvrdite uparivanje na tahografu DTCO 4.1x pritiskom na **OK**.

10. Dovršite postupak uparivanja pritiskom na **OK**.

11. Uparivanje je uspješno završeno.



unos pohranjen

Slika 104: Potvrda pohrane

12. Na standardnom prikazu se u gornjem redu pojavljuje „*“ → *Prikazi* [↵ 44].

UPUTA

Kada se izvadi kartica vozača, Bluetooth veza se automatski prekida. Pri ponovnom umetanju kartice vozača Bluetooth se automatski reaktivira.

UPUTA

Kod upotrebe daljinskog upravljanja, korisnik je odgovoran za zakonski propisani unos i ispravnost unosa i prihvata iste upotrebom daljinskog upravljanja.

Upotreba daljinskog upravljanja ne predstavlja dio zakonski obavezujućeg sistema tahografa. Upotreba na sopstvenu odgovornost.

Vremenski periodi kada je korišteno daljinsko upravljanje mogu se štampati i prikazati.

➔ *Dnevno štampanje od vozila* [▶ 132]

Razno

Ovdje možete unositi podatke korisnika.

▶ Meni za unos vozila**Unos OUT početak/kraj**

Ako se s vozilom nalazite izvan djelokruga uredbe, u sljedećem meniju možete podesiti funkciju **Out of scope** i po potrebi je ponovo isključiti.

Sljedeće vožnje mogu biti izvan djelokruga uredbe:

- Vožnje na nejavnim cestama.
- Vožnje izvan AETR država
- Vožnje, kod kojih ukupna težina vozila ne zahtijeva propisno korištenje tahografa DTCO 4.1x.

Jednu za drugom odaberite navedene funkcije.

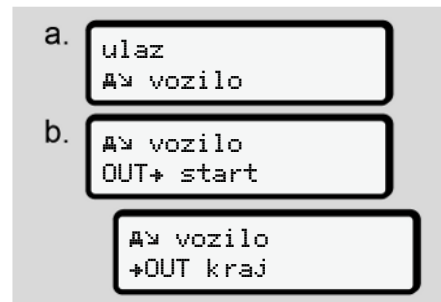

Slika 105: Sljed menija za unos – OUT početak/kraj

UPUTA

Postavka **Out of scope** je automatski završena, čim stavite ili izvadite vozačku karticu u otvor za karticu.

Trajekt/ voz: Unos početka/ kraja

Unesite boravak vozila na trajektu ili vozu čim zauzmete položaj za utovar.

Učinite to čak i na kratkim relacijama kako biste izbjegli poruku „Konflikt kretanja“.

1. Odaberite sljedeće stavke menija:



Slika 106: Slijed menija za unos – trajekt/voz

2. Unesite u meni početak ili kraj zadržavanja na trajektu/vozu.

Snimanje vožnje trajektom/vozom završava se:

- deaktiviranjem snimanja u meniju.
- vađenjem kartice vozača.
- vožnjom vozila u trajanju od preko 1 min.

Stoga, kada parkirate vozilo na trajekt ili voz, provjerite je li aktivirana opcija „Trajekt/voz“ i je li odgovarajući piktogram vidljiv na displeju tahografa DTCO.

UPUTA

Ukoliko se na trajektu/ ili u vozu kartica izvadi, potrebno je unos Trajekt/ Voz podesiti ponovo.

Vuča/ transport vozila

Kada je aktiviran tahograf DTCO 4.1x, a vozilo se vuče/šlepa ili transportuje, odaberite opciju Trajekt/ voz kako biste izbjegli poruku Konflikt kreta (→ *Trajekt/ voz: Unos početka/ kraja* [↵ 98]).

Utovar/istovar

U ovom meniju DTCO 4.1x pohranjuje vrijeme i mjesto utovara i istovara.

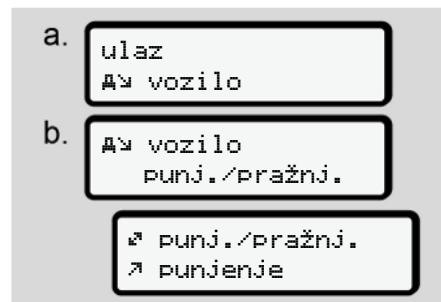

Slika 107: Slijed menija za utovar/istovar

Tipkama / možete odabrati postupak utovara:

- punjenje
- pražnjenje
- pražnj.+punj.

Potvrdite unos pritiskom na .

Podesiti lokalno vrijeme

UPUTA

Prije bilo kakvih izmjena proučite poglavlje "Vremenske zone".

→ *Vremenske zone* [p. 34]

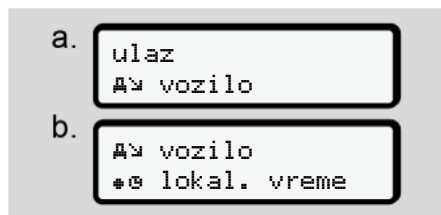

Slika 108: Slijed menija za unos – lokalno vrijeme

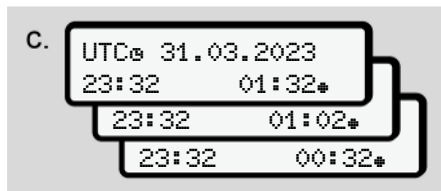

Slika 109: Slijed menija za unos lokalnog vremena

Vrijeme na standardnom prikazu možete prilagoditi lokalnoj vremenskoj zoni i uskladiti s početkom i krajem ljetnog računanja vremena.

Posljednje se odvija u koracima od ± 30 minuta.

UPUTA

Pridržavajte se zakonskih odredbi koje važe za Vašu zemlju.

Podešavanje lokalnog vremena preduzeća

Za jednostavno obračunavanje radnog vremena DTCO 4.1x ima brojač radnog vremena koji je povezan sa lokalnim vremenom prijevoznika.

Te informacije mogu se pozvati preko prednjeg interfejsa.

1. Odaberite sljedeće stavke menija:

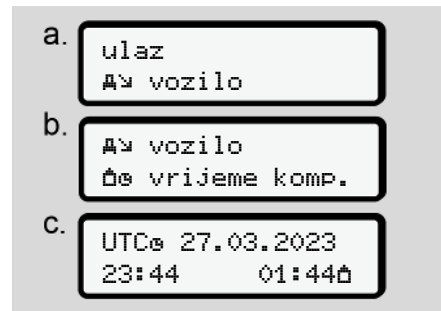

Slika 110: Slijed menija za unos – lokalno vrijeme

2. U koraku b unesite datum i vrijeme sjedišta prijevoznčkog preduzeća kao i odstupanje od UTC vremena.

Bluetooth veza unutar vozila (in-vehicle)

Važenje: Od verzije DTCO 4.1a.

U ovom meniju možete uključiti i isključiti internu Bluetooth vezu unutar vozila.

- Za uspostavljanje veze mora biti umetnuta kartica prijevoznika.
 - Za povezivanje uređaja u vozilu putem interne Bluetooth veze umetnuta kartica vozača mora dopuštati pristup ITS podacima (→ *Promijeniti postavke o ličnim ITS-podacima* [▶ 96]). Ako ova dozvola, npr. nakon uklanjanja kartice vozača, više ne postoji, Bluetooth veza unutar vozila ostaje uspostavljena, ali se više ne prenose nikakvi podaci.
1. Uključite Bluetooth na eksternom uređaju.
 2. Na tahografu DTCO 4.1a uđite u meni za uspostavljanje Bluetooth veze:

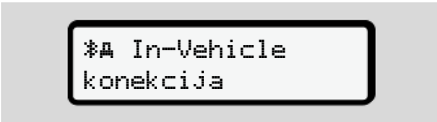

Slika 111: Bluetooth veza unutar vozila: Povezivanje

3. Pritisnete tipku **OK**.
⇒ Prikaz na displeju:



Slika 112: Upit: Uspostavljanje Bluetooth veze unutar vozila

4. Na eksternom uređaju se u meniju Bluetooth prikazuje DTCO 4.1a.
5. Povežite DTCO 4.1a sa eksternim uređajem (na način koji zavisi od konkretnog eksternog uređaja).
6. Na eksternom uređaju i na tahografu DTCO 4.1a prikazuje se šestocifreni PIN.
Oba PIN-a moraju biti identična.



Slika 113: Potvrda uparivanja

7. Potvrdite povezivanje na eksternom uređaju (na način koji zavisi od konkretnog eksternog uređaja).
8. Potvrdite povezivanje na tahografu DTCO 4.1a pritiskom na **OK**.
9. Dovršite postupak povezivanja pritiskom na **OK**.
10. Povezivanje je uspješno završeno.

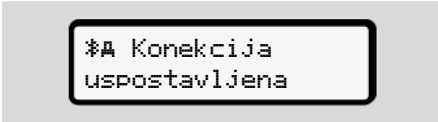

Slika 114: Potvrda pohrane

11. Na standardnom prikazu se u gornjem redu pojavljuje „**Bluetooth**“ → *Prikazi* [▶ 44].

7

Uključivanje dodatnih funkcija

Na tahografu DTCO 4.1x možete unosom licencnog koda omogućiti dodatne funkcije.

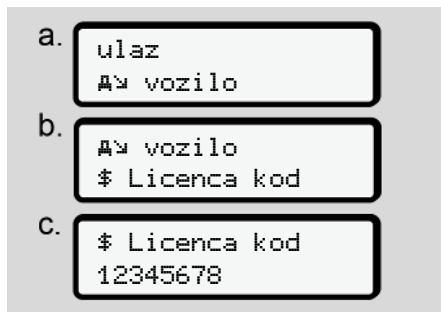

Slika 115: Slijed menija za unos – licencni kod

UPUTA

Ako je već unijet ispravan licencni kod, on se pokazuje u potpunosti i nije više moguće mijenjati ga.

U tom slučaju su dodatne funkcije već otključane.

UPUTA

Licencni kod može se kupiti putem VDO prodavnice na internetu.

Administracija Bluetooth uređaja

- Važenje: Od verzije DTCO 4.1 a.
- Samo s umetnutom karticom prijevoznika ili karticom radionice.

U ovom meniju možete upravljati konekcijama između uređaja.



Slika 116: Meni: Administracija uređaja

1. Pritisnute tipku **OK**.
 - ⇒ Na displeju se prikazuju nazivi uparenih uređaja:
2. Tipkama **▲** / **▼** možete listati po popisu uparenih uređaja.
3. Potvrdite željeni uređaj pritiskom na **OK**.

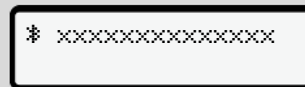

Slika 117: Naziv uređaja

4. U nastavku se otvara meni za uklanjanje uređaja:



Slika 118: Želite li ukloniti uređaj?

5. Odaberite **Da** ili **Ne** i potvrdite tipkom **OK**.
 - ⇒ Na displeju će se otvoriti meni s potvrdom uklanjanja.



Slika 119: Potvrda uklanjanja

Bluetooth konfiguracija

- Važenje: Od verzije DTCO 4.1 a.
- Samo s umetnutom karticom prijevoznika ili karticom radionice.

U ovom meniju možete podesiti vremenske parametre Bluetooth veze.



Slika 120: Meni: Bluetooth konfiguracija

1. Pritisnute tipku **OK**.

⇒ Na displeju se prikazuje naziv uparenog uređaja:

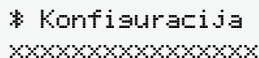

Slika 121: Prikaz naziva uređaja

2. Pritisnute tipku **OK**.

Nakon toga odaberite jednu od sljedećih opcija:

* on, 24 h:

- Uključen kontakt: ITS/Bluetooth je aktivan
- Prilikom isključivanja kontakta: ITS/Bluetooth je aktivan još 24 sata, a zatim se isključuje

* on:

- ITS/Bluetooth je stalno aktivan, čak i kada je kontakt isključen

Isn. Off, * off:

- Uključen kontakt: ITS/Bluetooth je aktivan
- Isključen kontakt: ITS/Bluetooth je neaktivan

3. Odaberite željenu opciju i potvrdite tipkom **OK**.

⇒ Na displeju će se otvoriti meni s potvrdom odabira.



Slika 122: Potvrda pohrane

► Tačka menija vozač-1 / vozač-2

Pomoću ovog glavnog menija možete sebi štampati podatke umetnute vozačke kartice.

UPUTA

Kao i kod štampanja, pojavljuju se podaci na displeju, pri čemu je jedan red štampanja (24 znaka) prikazan raspoređen na dva reda.

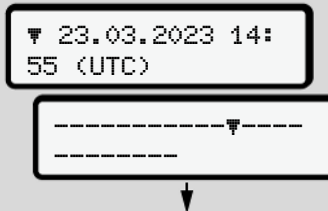

Slika 123: Primjer prikaza podataka

Kada pri listanju informacija sa tipkama **▲** / **▼** listate nazad, možete pozvati samo ca. 20 posljednjih redova ispisa.

Sa tipkom **■** napuštate prikaz.

7

Napomena:

- Pozivanje funkcija za prikaz podataka je identično sa onim za ispis podataka. Zbog toga u narednom tekstu nije ponovo objašnjeno.
- Također, postoji mogućnost, pozvati svaki prikaz u lokalnom vremenu.



Slika 124: Ne - ispis u lokalnom vremenu

- Izaberite korak po korak moguće displeje za vozač-1 ili vozač-2.

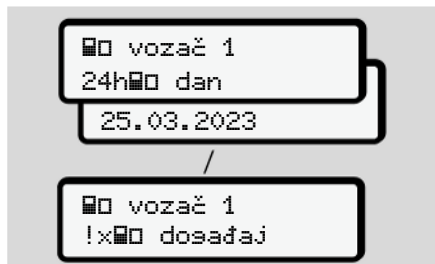

Slika 125: Nastavak menija prikaz za vozača-1

Sve aktivnosti izabranog dana ili svi meorisani ili još aktivni događaji i smetnje mogu se prikazati listanjem.

► Meni tačka prikaz vozila

Ova stavka menija omogućava Vam prikazivanje podataka iz memorije tahografa.

UPUTA

Kao i kod štampanja, pojavljuju se podaci na displeju, pri čemu je jedan red štampanja (24 znaka) prikazan raspoređen na dva reda.

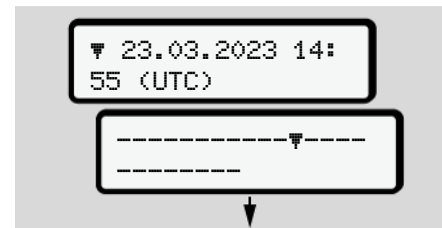

Slika 126: Primjer prikaza podataka

Kada pri listanju informacija sa tipkama **▲**/**▼** listate nazad, možete pozvati samo ca. 20 posljednjih redova ispisa.

Sa tipkom **▶** napuštate prikaz.

Napomena:

- Pozivanje funkcija za prikaz podataka je identično sa onim za ispis podataka. Zbog toga u narednom tekstu nije ponovo objašnjeno.
- Također, postoji mogućnost, pozvati svaki prikaz u lokalnom vremenu.

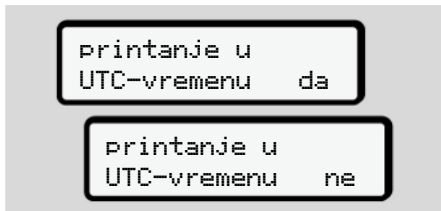

Slika 127: Ne – prikaz u lokalnom vremenu

Jednu za drugom odaberite navedene funkcije:

- Hronološki prikaz svih aktivnosti.
- Prikaz svih pohranjenih ili još aktivnih događaja i smetnji.
- Prikaz prekoračenja podešene brzine.
- Prikaz identifikacijskih podataka vozila, davača i kalibracije.
- Prikaz podataka dotad umetnutih tahografskih kartica.
- Prikaz broja kartice prijavljenog prijevoznika. Ako nije prijavljen nijedan prijevoznik, prikazuje se ____.
- Prikaz trenutne težine vozila. (potreban je Onboard Weight sistem)

- Prikaz verzije uređaja DTCO i verzije softvera.

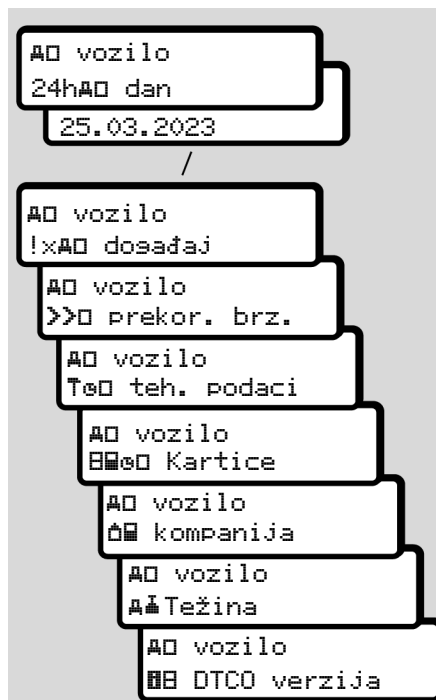

Slika 128: Slijed menija za prikaz vozila

► **Centralizovani jezik (opcija)**

Važenje: Od verzije DTCO 4.1a.

Opcija centralizovani jezik omogućava centralnoj jedinici vozila da uz pomoć CAN poruke postavi određeni jezik za prikaz na svim uređajima povezanim na CAN sabirnicu vozila.

Za aktiviranje opcije centralizovani jezik u tahografu DTCO 4.1a moraju biti ispunjeni sljedeći kriterijumi:

- Vozilo podržava opciju centralizovani jezik.
- Proizvođač vozila je odobrio opciju centralizovani jezik.
- Opcija centralizovani jezik je tada aktivna na tahografu DTCO 4.1a.
- Odgovarajuća poruka se prima od centralne jedinice vozila preko sabirnice CAN 1.
- Nije umetnuta kartica radionice, kontrolna kartica niti kartica prijevoznika.

7

Meni:



```
AV Vozilo
centr. jezik
```

Slika 129: Meni Centralizovani jezik

U podmeniju možete uključiti i isključiti centralizovani jezik.

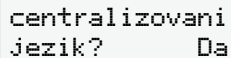

```
centralizovani
jezik?      Da
```

Slika 130: Centralizovani jezik: Da/Ne

► Meni Putarina (opcija)

Ako je utaknut VDO link, može se pristupiti sljedećem meniju:



```
meni
# tolline
```

Opis menija: Pogledajte priručnik za VDO Link.

Poruke

Značenje poruka

Posebne poruke

Pregled mogućih događaja

Pregled mogućih smetnji

Upozorenja o vremenima vožnje

Pregled mogućih uputa za rukovanje

Poruke

■ Značenje poruka

Greške kod neke komponente, u tahografu ili prilikom rukovanja prikazuju se na displeju kao poruka odmah nakon nastanka.

Postoje sljedeća obilježja:

!	Događaj
×	Smetnja
⚠	Upozorenje o vremenu vožnje
⚠	Napomena za rukovanje

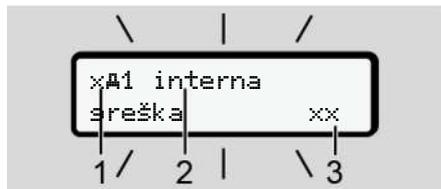

Slika 131: Prikaz poruke (povremeno treperi)

- (1) Piktogram-kombinacija, eventualno sa brojem otvora za kartice
- (2) Jasni tekst poruke
- (3) Kod greške

⚠ UPOZORENJE

Ometanje od strane uređaja za dojava

Postoji opasnost od ometanja ako se na zaslonu pojave poruke tijekom vožnje ili ako se kartica izbacuje automatski.

- Neka Vam poruke ne odvuču pažnju i potpuno se usmjerite na saobraćaj.

UPUTA

Pri porukama vezanim za tahografske karte, pored piktograma se prikazuje broj odgovarajućih otvora za karticu.

► Karakteristike poruka

Događaji, smetnje

- Kod prikaza događaja i smetnji pozadinsko osvjetljenje displeja treperi u trajanju od oko 30 s. Uzrok se prikazuje s piktogramom, tekstom poruke i šifrom greške.
- Ovu poruku morate potvrditi tipkom **OK**.
- DTCO 4.1x pohranjuje (u skladu sa propisima pohranjivanja) događaj ili smetnju u memoriji tahografa i na kartici vozača. Te podatke možete prikazati ili ispisati preko funkcija menija.

UPUTA

Ukoliko se jedan događaj stalno ponavlja, potražite ovlaštenu stručnu radionicu.

UPUTA**Ponašanje u slučaju kvara**

Pri kvaru tahografa, Vi kao vozač ste obavezni da zabilježite na posebnom papiru ili poleđini ispisa sve aktivnosti koje tahograf nije snimio ili aktivnosti koje nisu ispisane.

→ *Ručno unošenje aktivnosti [► 60]*

Upozorenja o vremenima vožnje

- Poruka **101** **Trajanje vožnje** upozorava vozača na prekoračenje vremena vožnje.
- Ova poruka se prikazuje na trepćućoj pozadini i mora se potvrditi pritiskom na tipku **OK**.

Upute za upravljanje

Upute za upravljanje će biti prikazane **bez** svjetlucajućeg pozadinskog osvjetljenja i ugasiće se (osim pojedinih poruka) automatski nakon 3 ili 30 sekundi.

Prikazni instrumenti s podrškom za DTCO 4.1x

Ako je u vozilu ugrađen pokazni instrument koji može da komunicira s tahografom DTCO 4.1x, funkcijska kontrola **T** će ukazivati na poruke tahografa DTCO 4.1x.

UPUTA

Za detaljne informacije, obratite pažnju na uputstvo za upotrebu u Vašem vozilu.

► Potvrda poruka

1. Pritisnite tipku **OK**. Na taj način ste potvrdili poruku i svjetlucanje u pozadini se gasi.
2. Pritisnite ponovo tipku **OK**. Time se poruka gasi i ponovo je vidljiv standardni prikaz.

Napomene:

Uputa za rukovanje se gasi već nakon prvog pritiskanja sa tipkom **OK**.

Ukoliko postoji više poruka, morate potvrditi pojedinačne poruke jednu za drugom.

■ Posebne poruke

▶ Tvorničko stanje

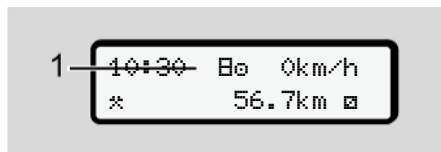

Slika 132: Standardni prikaz – tvorničko stanje

Ako DTCO 4.1x još uvek nije aktiviran kao kontrolni uređaj, prikazuje se "tvorničko stanje", simbol E (1).

DTCO 4.1x prihvata samo karticu radionice.

UPUTA

Propisno puštanje tahografa DTCO 4.1x u rad treba prepustiti ovlašćenoj servisnoj radionici.

▶ OUT (napustiti područje važenja)

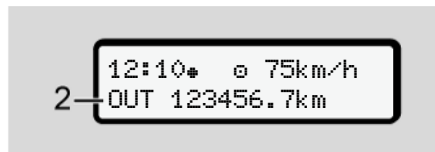

Slika 133: Standardni prikaz – Out of scope

Ukoliko je vozilo izvan područja važenja odredbe, biće prikazan simbol **OUT (2)**.
→ Nazivi [▶ 10]

Ovu funkciju možete podesiti preko menija
→ Unos OUT početak/kraj [▶ 98]

Pritiskom na bilo koju tipku možete se prebaciti na neki drugi prikaz.

▶ Vožnja trajektom/vozom

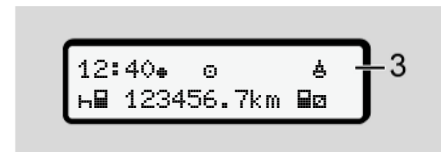

Slika 134: Standardni prikaz – vožnja trajektom/vozom

Kad svijetli simbol A (3), vozilo se nalazi na trajektu ili vozu.

Ovu funkciju možete podesiti preko menija.
→ Trajekt/ voz: Unos početka/ kraja [▶ 98].

UPUTA

Pazite na to, da su ova funkcija i njene trenutne aktivnosti podešene prije otpreme vozila.

Pritiskom na bilo koju tipku možete se prebaciti na neki drugi prikaz.

■ Pregled mogućih događaja

U porukama je „xx“ čuvar mjesta za memorijski kod.

8

Poruka	Mogući uzroci	Mjera
!Ⓜ sigurnost proboj xx	Greška u memoriji, podaci tahografa DTCO 4.1x više nisu bezbjedni. Podaci davača više nisu pouzdani. Kučište tahografa DTCO 4.1x je neovlašteno otvoreno.	Potvrdite poruku.
!Ⓜ1 sigurnost proboj xx	Mehanizam za zaključavanje kartice je ometen ili neispravan. DTCO 4.1x više ne prepoznaje prethodno ispravno umetnutu tahografsku karticu. Identitet ili autentičnost tahografske kartice nisu ispravni ili podaci zapisani na tahografskoj kartici nisu pouzdani.	Potvrdite poruku. Ako DTCO 4.1x prepozna da je došlo do narušavanja sigurnosti, zbog čega tačnost podataka na tahografskoj kartici više nije zajamčena, tahografska kartica se automatski izbacuje, čak i za vrijeme vožnje. Još jednom umetnite tahografsku karticu ili je predajte na provjeru.
!⚡ napajanje prekid xx	Napajanje je bilo odvojeno ili je napon napajanja DTCO 4.1x davača bio prenizak ili previsok. Ova se poruka može prikazati i prilikom pokretanja motora.	Potvrdite poruku.
xⓂ senzor	Komunikacija s davačem je ometena. Ova poruka se prikazuje i nakon prekida napajanja.	Potvrdite poruku.
!ⓂⓂ konflikt kretanja xx	Protivrječnost u ocjeni kretanja vozila između davača i nezavisnog izvora signala. Eventualno pri utovaru nije podešena funkcija (trajekt/voz).	Potvrdite poruku. Obratite se ovlaštenoj servisnoj radionici.

8

Poruka	Mogući uzroci	Mjera
!GNSS nedostaje xx	Nema podataka o lokaciji vozila za duže od tri sata kumulativnog vremena vožnje.	Potvrdite poruku.
!e Vrem.konflikt xx	Između vremena na internom satu tahografa DTCO 4.1x i vremenskih podataka iz GNSS signala postoji razlika veća od jedne minute.	Potvrdite poruku.
!Y DSRC komunik. greška xx	Došlo je do greške u komunikaciji između tahografa DTCO 4.1x i eksternog modula DSRC-CAN.	Potvrdite poruku. U slučaju višekratnog pojavljivanja ove poruke obratite se ovlaštenoj servisnoj radionici.
!e vožnja bez kartice xx	Vožnja je započeta bez ikakve ili bez važeće kartice vozača u utoru kartice 1. Ova poruka se pojavljuje i kada se prilikom umetanja prije ili tokom vožnje ustanovi nedozvoljena kombinacija kartica.	Potvrdite poruku. Zaustavite vozilo i umetnite važeću karticu. Po potrebi izvadite umetnutu karticu prijevoznika odnosno nadzornu karticu iz tahografa DTCO 4.1x.
!e1 ubacivanje u vožnji xx	Kartica vozača umetnuta je nakon početka vožnje.	Potvrdite poruku.
!e1 vrijeme preklapanje xx	Podešeno UTC vrijeme ovog tahografa kasni u odnosu na UTC vrijeme prethodnog tahografa. To dovodi do negativne vremenske razlike.	Potvrdite poruku. Utvdite kod kojeg tahografa je UTC vrijeme netačno i predajte ga ovlaštenoj servisnoj radionici na provjeru i popravak.

Poruka	Mogući uzroci	Mjera
!E1 kartica nije valjana xx	Tahografska kartica je istekla ili još nije važeća ili je neuspjela autorizacija. Umetnuta kartica vozača, koja nakon promjene dana više ne važi, se nakon zaustavljanja vozila – bez kontrolnog upita – automatski ispisuje i izbacuje.	Potvrdite poruku. Provjerite i ponovo umetnite tahografsku karticu.
EE1 ističe za dana ??	Tahografska kartica uskoro ističe.	Potvrdite poruku. Zamijenite tahografsku karticu novom.
!EE kartica konflikt xx	Obje tahografske kartice ne smiju se istovremeno nalaziti u tahografu DTCO 4.1x. Tako na primjer kartica prijevoznika i nadzorna kartica ne idu zajedno.	Potvrdite poruku. Izvadite odgovarajuću tahografsku karticu iz utora.
!EA1 kartica ne zatvorena xx	Kartica vozača nije bila propisno izvađena iz prethodnog tahografa. Moguće da podaci vozača nisu pohranjeni.	Potvrdite poruku.
>> prekoračena brzina xx	Podešena dozvoljena maksimalna brzina bila je prekoračena duže od 60 s.	Potvrdite poruku. Usporite.
EAŠ kalibracija za dana ??	Predstoji periodično naknadno ispitivanje. 28 dana prije toga pojavljuje se poruka.	Potvrdite poruku. Zakažite termin u servisnoj radionici pre isteka roka.
EEF1 preuzimanje u danima ??	Uskoro treba preuzeti podatke s kartice. 14 dana prije toga pojavljuje se poruka.	Preuzmite podatke s tahografske kartice.
! Normalni rad prestaje za ??	Uskoro ističe certifikat za DTCO 4.1x. 92 dana prije toga pojavljuje se poruka pri vađenju kartice. Vremenski period za izdavanje obavijesti može se podesiti s umetnutom karticom prijevoznika i pomoću ispitnog uređaja ili odgovarajuće aplikacije.	Zakažite termin u radionici za zamjenu uređaja DTCO 4.1x pre isteka roka.

8

Poruka	Mogući uzroci	Mjera
!?? GNSS nepravilnost	Manipulacije ili eksterni neovlašteni pristupi.	Provjerite uzroke manipulacija. Provjerite ispravnost modula GNSS. Po potrebi zamijenite neispravnu komponentu.

■ Pregled mogućih smetnji

U porukama je „xx“ čuvar mjesta za memorijski kod.

8

Poruka	Mogući uzrok	Mjera
xA interna sreška xx	Ozbiljna smetnja u tahografu DTCO 4.1x, pri čemu su mogući sljedeći uzroci: Neočekivana greška u programu ili vremenu obrade podataka.	Potvrdite poruku.
	Tipke su blokirane ili su duže vrijeme bile istovremeno stisnute.	Provjerite ispravnost tipki.
	Smetnja u komunikaciji s eksternim uređajima.	Dajte da se u ovlaštenoj servisnoj radionici provjere priključni kablovi ili eksterni uređaji.
	Smetnja u komunikaciji s prikaznim instrumentom.	Dajte da se u ovlaštenoj servisnoj radionici provjere priključni kablovi ili prikazni instrument.
	Smetnja na izlazu impulsa.	Dajte da se u ovlaštenoj servisnoj radionici provjere priključni kablovi ili priključen upravljački modul.
xA1 interna sreška xx	Smetnja u mehanici kartice, npr. mehanizam za zaključavanje kartice nije zatvoren.	Izbacite i ponovo umetnite tahografsku karticu.
xA vrijeme sreška xx	UTC vrijeme tahografa DTCO 4.1x nije vjerodostojno ili ne teče kako treba. Kako bi se izbjegla nedosljednost podataka, nove umetnute kartice vozača odnosno prijevoznika se ne prihvaćaju.	Potvrdite poruku.

8

Poruka	Mogući uzrok	Mjera
x7 Smetnja štampača	Prekinuto je napajanje ili je temperaturni senzor glave štampača u kvaru.	Potvrdite poruku. Ponovite postupak, eventualno prije toga dajte/prekinite kontakt.
x7 download sreška xx	Smetnje u toku preuzimanja podataka na eksterni uređaj.	Potvrdite poruku. Ponovite preuzimanje podataka. Dajte da se u ovlaštenoj servisnoj radionici provjere priključni kablovi (npr. neučvršćeni kontakti) ili eksterni uređaj.
x8 senzor sreška xx	Nakon samoprovjere davač javlja internu smetnju.	Potvrdite poruku.
x9 sreška kartice xx	Tokom očitavanja/ispisivanja tahografske kartice došlo je do smetnje u komunikaciji, npr. zbog zaprljanih kontakata. Eventualno nije moguće potpuno zapisivanje podataka na karticu vozača.	Potvrdite poruku. Očistite kontakte tahografske kartice i ponovo je umetnite.
xA Interna GNSS sreška xx	Na GNSS uređaju se pojavila greška: <ul style="list-style-type: none"> • Interna greška uređaja. • Kratak spoj eksterne GNSS antene (opcija). • Eksterna GNSS antena (opcija) nije povezana. 	Potvrdite poruku. Obratite se ovlaštenoj servisnoj radionici.
xB Interna DSRC sreška xx	Pojavila se interna greška na DSRC modulu. Došlo je od greške na eksternoj anteni ili ista nije priključena.	Potvrdite poruku. Dajte da se u ovlaštenoj servisnoj radionici provjere priključni kablovi i eksterna antena.

Poruka	Mogući uzrok	Mjera
xA interna smetnja senzora xx	Samoprovjera internog senzora ubrzanja nije uspjela više od 10 puta i resetiranje je bilo pogrešno.	Potvrdite poruku. Obratite se ovlaštenoj servisnoj radionici.
xš ITS smetnja xx	Pojavila se greška na internoj Bluetooth komponenti.	Potvrdite poruku. Obratite se ovlaštenoj servisnoj radionici.

■ Upozorenja o vremenima vožnje

Poruka	Značenje	Mjera
M01 pauza! 1e04h15 #00h15	Napravite pauzu. Ova poruka se prikazuje nakon neprekidne vožnje u trajanju od 04:15 sati.	Potvrdite poruku. Planirajte da uskoro napravite pauzu.
M01 pauza! 1e04h30 #00h15	Prekoračeno vrijeme vožnje. Ova poruka se prikazuje nakon neprekidne vožnje u trajanju od 04:30 sati.	Potvrdite poruku. Napravite pauzu.
M01 Traja.vožnje 24h 03h15	Dostignut je ili uskoro slijedi kraj dnevnog (24h), sedmičnog (I) ili dvonedjeljnog (II) vremena vožnje. Vrijeme pojavljivanja preliminarnog upozorenja je podesivo.	Potvrdite poruku. Parkirajte vozilo i napravite odmor u skladu s navodima.
M01 Pauza za en 01h45	Trenutak sljedećeg dnevnog ili sedmičnog vremena odmora je dostignut ili će uskoro biti dostignut. Vrijeme pojavljivanja preliminarnog upozorenja je podesivo.	Potvrdite poruku. Pravovremeno isplanirajte svoju sljedeću pauzu.
Mx1 Vrijeme rada 24h 09h30	Dostignut je ili uskoro slijedi kraj dnevnog (24h) ili sedmičnog (I) radnog vremena. Vrijeme pojavljivanja preliminarnog upozorenja je podesivo.	Potvrdite poruku. Parkirajte vozilo i napravite odmor u skladu s navodima.
Mx1 Vrijeme rada x 04h15	Dostignut je ili uskoro slijedi kraj mogućeg neprekidnog radnog vremena. Vrijeme pojavljivanja preliminarnog upozorenja je podesivo.	Potvrdite poruku. Pravovremeno isplanirajte svoju sljedeću pauzu.

Poruka	Značenje	Mjera
4e1 Traja. vožnje 24h 03h15	Preliminarno upozorenje o dostizanju maksimalno dozvoljenog produženog vremena vožnje.	Nemojte ignorirati ovu poruku. Pridržavajte po dolasku propisanog vremena odmora.

UPUTA

DTCO 4.1x registrira, pohranjuje i izračunava vremena vožnje na temelju pravila utvrđenih odgovarajućom uredbom. On pravovremeno upozorava vozača na prekoračenje vremena vožnje.

Ova kumulativna vremena upravljanja ne predstavljaju anticipaciju pravnog tumačenja **neprekinutih vremena upravljanja**.

► Prikaz VDO brojača (dodatno)

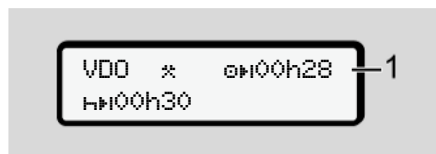

Slika 135: VDO brojač - prikaz

Nakon potvrde drugog upozorenja o vremenu vožnje, VDO brojač pokazuje da je Vaše vrijeme vožnje **(1)** završeno (ne odnosi se na Out of scope).

Molimo odmah napravite pauzu.

■ Pregled mogućih uputa za rukovanje

Poruka	Značenje	Mjere
✎ molimo unesite	Ova poruka se pojavljuje ako se prilikom ručnog unosa podataka ne izvrši nikakav unos.	Pritisnite tipku OK i nastavite sa unosom.
✎ printanje nije moguće xx	<p>Ispisivanje trenutno nije moguće:</p> <ul style="list-style-type: none"> • jer je kod ADR varijanti prekinut kontakt, • jer je termalna glava štampača pregrijana, • jer je interfejs štampača trenutno zauzet drugim aktivnostima, na primer proces štampanja je u toku, • ili jer je napon napajanja previsok ili prenizak. 	Štampanje se može nastaviti čim uzrok bude otklonjen.
	Trenutno nije moguć prikaz, jer je kod ADR varijanti prekinut kontakt.	Dajte kontakt i još jednom pozovite željeni prikaz.
✎ printanje kasni	Tekući proces štampanja se prekida ili odlaže zbog pregrijanosti termalne glave štampača.	Pričekajte da se ohladi. Štampanje se automatski nastavlja čim se dostigne propisana temperatura.
✎ nema papira xx	U štampaču nema papira ili ladica štampača nije ispravno postavljena. Zahtjev za pokretanje štampanja se odbija odnosno prekida se proces štampanja koji je u toku.	Umetnite novu rolnu papira. Pravilno postavite ladicu štampača. Prekinuti postupak štampanja mora se pokrenuti ponovo preko funkcije menija.

Poruka	Značenje	Mjere
4 1 izbacivanje nije moguće xx	<p>Odbija se zahtjev za izbacivanje tahografske kartice:</p> <ul style="list-style-type: none"> • jer se možda upravo učitavaju ili prenose podaci, • jer se unutar registriranog minutnog intervala zahtijeva vraćanje ispravno učitane kartice vozača, • jer je upravo na izmaku dan prema UTC vremenu • jer je vozilo u pokretu • ili je kod ADR varijanti prekinut kontakt. 	<p>Pričekajte da DTCO 4.1x oslobodi ovu funkciju ili otklonite uzrok: Zaustavite vozilo ili dajte kontakt.</p> <p>Nakon toga ponovo zatražite tahografsku karticu.</p>
4 1 1 zapis nekonzisten. xx	<p>Postoji nedosljednost u hronološkom redosljedu snimljenih dnevnih podataka na kartici vozača.</p>	<p>Ova poruka se prikazuje sve dok se preko neispravnih zapisa ne upišu novi podaci.</p> <p>Ako se ova poruka stalno prikazuje, dajte tahografsku karticu na provjeru.</p>
4 1 1 Izbaci karticu xx	<p>Došlo je do greške prilikom upisivanja podataka na karticu vozača.</p>	<p>Tokom vađenja kartice preduzima se nov pokušaj komunikacije sa karticom. Ako i taj pokušaj ne uspe, automatski se pokreće štampanje posljednjih za tu karticu sačuvanih aktivnosti.</p>
4 1 1 greška kartice xx	<p>Došlo je do greške prilikom obrade umetnute tahografske kartice. Tahografska kartica se ne prihvata i ponovo se izbacuje.</p>	<p>Očistite kontakte tahografske kartice i ponovo je umetnite.</p> <p>Ako se poruka ponovo pojavi, provjerite da li se neka druga tahografska karta ispravno učitava.</p>

8

Poruka	Značenje	Mjere
☹☹1 posrešan tip kartice xx	Umetnuta kartica nije tahografska kartica. Kartica se ne prihvata i ponovo se izbacuje.	Umetnite važeću tahografsku karticu.
☹☹1 interna greška xx	Smetnja u mehanici kartice, npr. mehanizam za zaključavanje kartice nije zatvoren.	Izbacite i ponovo umetnite tahografsku karticu.
☹☹1 interna greška xx	Smetnja na izlazu impulsa.	Proverite priključne kablove ili priključen upravljački uređaj.
☹☹1 interna greška xx	DTCO 4.1x ima ozbiljnu smetnju ili je došlo do teške vremenske greške. Na primjer nerealno UTC vrijeme. Tahografska kartica se ne prihvata i ponovo se izbacuje.	Pobrinite se da ovlaštena servisna radionica što prije ispita i po potrebi zamijeni tahograf. Obratite pažnju na navedenu napomenu u slučaju neispravnosti tahografa. → <i>Događaji, smetnje</i> [108]
☹☹1 Očistite karticu!	DTCO 4.1x je otkrio probleme prilikom čitanja ili upisivanja podataka na tahografsku karticu.	Očistite tahografsku karticu i utore za kartice. → <i>Čišćenje</i> [152]

► Napomena za upravljanje kao informacija

8

Poruka	Značenje	Mjere
■ nema podataka!	Funkcija menija se ne može pozvati: <ul style="list-style-type: none"> • U utoru za karticu nema kartice vozača. • U utoru za karticu se nalazi kartica prijevoznika ili nadzorna kartica. 	Ove napomene automatski nestaju nakon 3 s. Nisu potrebne nikakve mjere.
printanje start ...	Povratna informacija pozvane funkcije.	
unos pohranjen	Povratna informacija da je DTCO 4.1x pohranio unos.	
displej nije mosuč!	Dok dok traje postupak štampanja, prikazivanje podataka nije moguće.	Ove napomene automatski nestaju nakon 3 s. Nisu potrebne nikakve mjere.
molimo pričekajte!	Tahografska kartica još nije kompletno učitana. Pozivanje funkcija menija nije moguće.	
■AS kalibracija za dana ??	Sljedeće periodično ispitivanje predstoji za navedeni broj dana. Naknadna ispitivanja koja treba obaviti zbog izvršenih tehničkih izmjena ne mogu se uzeti u obzir! Ovlaštena servisna radionica može programirati dan od kojeg se treba prikazivati ova napomena. → <i>Obaveza ispitivanja</i> [► 152]	
■i1 ističe za dana ??	Odobrena tahografska kartica ističe za navedeni broj dana. Ovlaštena servisna radionica može programirati dan od kojeg se treba prikazivati ova napomena.	

8

Poruka	Značenje	Mjere
 1 preuzimanje u danima ??	Sljedeće preuzimanje podataka sa kartice vozača predstoji za navedeni broj dana (standardna postavka: 7 dana). Ovlaštena servisna radionica može programirati dan od kojeg se treba prikazivati ova napomena.	

Štampati

Upute za štampanje

Započeti ispis

Prekid štampanja

Zamjena papira za štampač

Popravite zaglavljene papir

Štampati

■ Upute za štampanje

UPUTA

Na početku svakog štampanja se nalazi prazan prostor od ca. 5 cm.

UPUTA

Štampanje se po želji može označiti sa logom od preduzeća.

■ Započeti ispis

UPUTA

Uvjeti za štampanje:

- Vozilo stoji.
- Kod ADR varijante tahografa DTCO 4.1x: Dat je kontakt.
- Umetnuta je rolna papira.
- Ladica štampača je zatvorena.



24h dan
24h dan

Slika 136: Primjer ispisa – dnevni podaci

1. Odaberite sa tipkama **▲** / **▼** i sa tipkom **OK** željenu tačku menija .
2. Odaberite i potvrdite željeni dan i tip ispisa (UTC vrijeme ili lokalno vrijeme).
3. Ispis započinje nakon oko 3 s. Pričekajte završetak štampanja.
4. Odvojite ispis na rubu za otkidanje.



Slika 137: Odvajanje ispisa

UPUTA



Vodite računa da su, pri odvajanju ispisa, utori za kartice zatvoreni, a kako ne bi se zaprljali česticama papira ili da se ne ošteti uvod za karticu.

■ Prekid štampanja

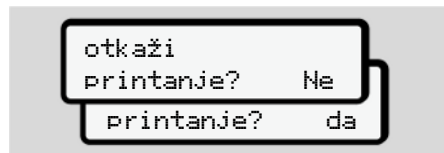
- Pritisnite tipku  ponovo da biste na vrijeme prekinuli štampanje. Prikazaće se sljedeći upit:



Slika 138: Prekid štampanja

Odaberite sa tipkama  /  željenu funkciju i potvrdite sa tipkom .

■ Zamjena papira za štampač

▶ Kraj papira

- Predstojeći kraj papira prikazuje se oznakom u boji na poleđini ispisa.
- Kada je papir pri kraju, pojavljuje se sljedeća poruka:

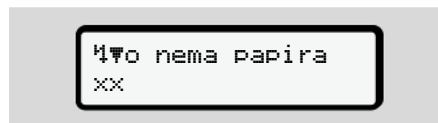



Slika 139: Najava – nema papira

- Ukoliko je pri štampanju nestalo papira: Nakon umetanja nove papirne rolne, štampanje pokrenuti ponovo preko funkcije menija.

▶ Zamjena papirne rolne

UPUTA

Koristite isključivo originalni VDO papir za štampanje na kome se nalaze sljedeće oznake:

- Tip tahografa DTCO 4.1 ili DTCO 4.1x s ispitnom oznakom  **84**
- Znak dozvole  **174** ili  **189**.



Slika 140: Pritisnuti tipku za otključavanje

1. Pritisnite površinu za otključavanje na potisnom panelu prema unutra. Ladica štampača će se otvoriti.

9

⚠ OPREZ**Opasnost od opekotina**

Pritisna glava može biti vruća.

- Nakon vađenja ladice štampača, nemojte rukama zahvaćati u otvor štampača.

UPUTA**Oštećenje od strane stvari**

Da bi se izbjeglo oštećenje štampača:

- Ne stavljajte nikakve stvari u otvor za štampanje.
2. Ladicu štampača obuhvatite s obje ruke i izvucite je iz štampača.

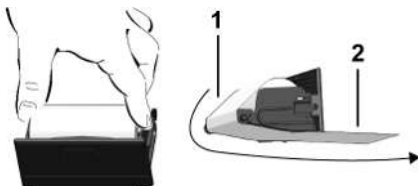

Slika 141: Umetnuti papirnu rolnu

3. Umetnite u ladicu štampača novu papirnu rolnu sa krajem papira prema gore.
4. Umetnite papir sa sivim dijelom za vođenje preko vodilice (1).

UPUTA

Vodite računa da papirna rolna nije zaglavljena u ladici štampača i da početak papira (2) viri ispod ruba ladice štampača (rub za otkidanje).

5. Gurnite ladicu štampača u štampač sve dok ne uklopi.

Štampač je spreman za korištenje.

■ Popravite zaglavljene papir

Pri zaglavljenom papiru:

1. Otvorite ladicu štampača.
2. Odvojite zgužvani papir od papirne rolne i uklonite ostatke papira iz ladice.
3. Umetnite papirnu rolnu ponovo i gurnite ladicu nazad u štampač dok ista ne uklopi.
→ *Zamjena papira za štampač*
[127]

Ispisi

Čuvati ispise

Ispisi (primjeri)

Objašnjenja o ispisima

Slog podataka kod događaja ili smetnji

Ispisi

■ Čuvati ispise

Osigurajte da štampanja ne budu oštećena (nečitka) zbog svjetla ili sunčevog zračenja, vlažnosti ili topline.

Vlasnik vozila/poduzetnik mora čuvati ispise najmanje jednu godinu.

■ Ispisi (primjeri)

► Dnevno štampanje vozačke kartice

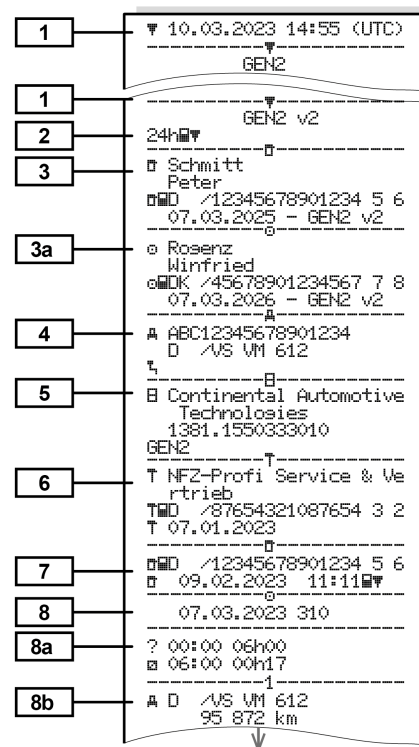

8c

8e

8a

8b

8c

8a

8c

8d

8e

8a

11

11a

```

* 06:17 00h45
* 07:02 00h39 ee
o 07:41 01h19 ee
  95 958 km: 86 km
-----
? 09:00 00h24
  2
-----
A S /LDR 243
  205 002 km
o 09:24 02h30 ee
* 11:54 00h39
-----
? 12:33 00h10
  1
-----
o 12:43 02h27
h 15:10 01h12
o 16:22 00h16
o 16:38 00h42
&+12:25
&+13:42
o 17:20 00h52
* 18:12 00h24
h 18:36 00h02
  96 177 km: 305 km
-----
? 18:38 05h22
  Z
-----
*+06:00 D
lat + 48°05.2'
lon + 8°26.1'
06:01
  95 872 km
+12:43 D
lat + 48°05.2'
lon + 8°26.1'
12:43
  96 177 km
09:01
:0e 09:00
lat + 48°05.2'
lon + 8°26.1'
09:01
    
```

11d

12

12c

13

13c

23

```

+18:38 CH
  205 408 km
o 04h54 317 km
* 02h27 o 03h29
h 01h14 ? 11h56
ee 04h28
-----
x 0 07.03.2023 12:45
x40 ( 0) 00h04
A D /VS VM 612
-----
! 0 07.03.2023 09:23
!34 ( 0) 00h01
A D /VS VM 612
-----
A D /VS VM 612
-----
! *A
>> 5 13.02.2023 16:42
!07 ( 2) 00h12
o 98765432109876 5 4
o 12345678901234 5 6
-----
>> 4 15.02.2023 11:10
!07 ( 95) 00h30
o DK /45678901234567 7 8
o F /12345678901234 5 6
-----
x 0 16.02.2023 12:45
x40 ( 5) 00h04
o DK /45678901234567 7 8
-----
Friedrichshafen
Schmitt Peter
Regen Winfried
    
```

Posebnost kod dnevnog ispisa kartice vozača

8f

8g

8h

```

-----
o 12345678901234 5 6
o 07.03.2023 11:11
-----
10.03.2023 310
-----
? 00:00 06h00
o 06:00 00h17
-----
1
-----
A D /VS VM 612
  95 872 km
* 06:17 00h45
* 07:02 00h39 ee
o 07:41
-----
km: km
-----
Σ
-----
+06:00 D
  95 872 km
o 00h00 km
-----
10.03.2023 310
-----
-----
OUT
-----
1
-----
A D /VS VM 612
  95 872 km
h 00:00 07h02
* 07:02 00h39
    
```

► Događaji / Smetnje vozačke kartice

1	▼ 10.03.2023 11:11 (UTC) GEN2 v2
1	GEN2 v2
2	!x:▼ 80 km/h
3	□ Schmitt Peter ID /12345678901234 5 6 07.03.2025 - GEN2 v2
3a	○ Rosenz Winfried IDK /45678901234567 8 03.03.2025 - GEN2 v2
4	A ABC12345678901234 D /VS VM 612
12a	!+ 07.03.2023 02:14 !08 06h03 A S /LDR 243
12c	! e 07.03.2023 18:12 !05 00h01 A D /VS VM 612
	! e 08.03.2023 08:12 !05 00h05 A D /S VD 432
	!+ 08.03.2023 10:15 !08 00h10 A D /VS VM 612
	! 09.03.2023 08:45 !09 00h01 A D /VS VM 612

12c	! 13.02.2023 09:23 !22 00h01 A D /VS VM 612
12b	! 15.02.2023 16:04 !11 01h02 A D /VS VM 612
12c	x 22.02.2023 12:45 x40 00h04 A D /VS VM 612
12c	x 17.02.2023 18:02 x40 00h03 A D /VS VM 612
22	x 03.02.2023 01:54 x35 00h04 A D /S VD 432
	W Schmitt Peter Rosenz Winfried

► Dnevno štampanje od vozila

1	▼ 10.03.2023 16:55 (UTC)
2	GEN2 v2
3	□ Schmitt Peter ID /12345678901234 5 6 07.03.2025 - GEN2 v2
4	A ABC12345678901234 D /VS VM 612
5	B Continental Automotive Technologies 1381.1550333010 GEN2
6	T NFZ-Profi Service & Ve rtrieb TID /87654321087654 3 2 T 22.02.2023
7	ID /12345678901234 5 6 D 03.03.2023 11:11
9	10.03.2023 95 872 - 96 284 km
10	95 872 km
10a	H 00:00 06h17 95 872 km 0 km
10b	○ Rosenz Winfried IDK /45678901234567 8 07.03.2026
10c	A+S /LDR 243 10.02.2023 18:54
10d	95 872 km M

10e * 06:17 00h45
 * 07:02 00h39 ee
 o 07:41 01h19 ee

 95 958 km: 86 km

 10g

 10a * 09:00 00h05
 95 958 km: 0 km

 10b o Mustermann
 Heinz-Dieter
 oMF /12345678901234 5 6
 16.06.2023 GEN 2

 10c A+D /M MS 680
 07.03.2023 18:54

 10d 95 958 km
 * 09:05 00h25
 o 09:30 02h55
 o 12:25 01h18
 A+12:25
 +Δ13:42
 o 13:43 00h03
 * 13:46 00h02 ee
 o 13:48 00h45 ee
 * 14:33 00h35 ee
 h 15:08 01h02 ee

 96 206 km: 248 km

 10f

 10e 96 206 km
 h 16:10 00h20
 96 206 km: 0 km

 10g o Anton
 Max
 oMA /56789567895678 9 5
 10.03.2024

A+D /VS VM 612
 14.02.2023 16:30
 96 206 km

 10a o 16:30 00h56
 * 17:26 01h11
 96 274 km: 68 km

 10h o 18:37 00h23
 o 19:00 00h21
 h 19:21 04h39
 96 284 km: 10 km

 10a o 19:00 07h02
 h 00:00 07h02

 11

 11b 1e
 o 00h21 10 km
 * 00h28 o 00h00
 h 11h16

 11c 2e
 * 00h00 o 12h16
 h 07h02

 11e o Rosenz
 Winfried
 oDK /45678901234567 7 8
 *07:19
 lat + 48° 04.1'
 lon + 9° 26.5'
 02.03.2023 07:19
 96 274 km
 h 09:00 o
 95 958 km
 o 09:00
 lat + 48° 04.1'
 lon + 9° 26.5'
 09:01
 o 01h19 86 km
 * 01h24 o 00h00
 h 00h00
 ee 01h58

11f F:
 D + CH
 lat + 47° 66.0' o
 lon + 9° 16.2' o
 10.03.2023 09:36 o
 134867 km

 13 !e 1 08.03.2023 19:01
 (1) 00:20

 13c >> 5 07.03.2023 16:42
 (2) 00h12
 oD /98765432109876 5 4
 oMF /12345678901234 5 6

 22 x 0 03.03.2023 12:45
 00h04
 oDK /45678901234567 7 8

 IR+
 e+ 20.02.2023 14:34
 +e 20.02.2023 15:29

 23 o Lindau
 o Schmitz Peter
 +e
 o

10

Posebnost kod dnevnog ispisa za vozilo

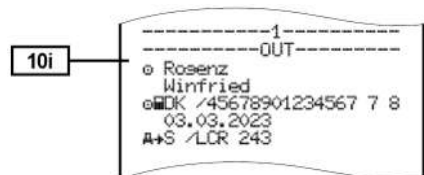

► Događaji / Smetnje vozila

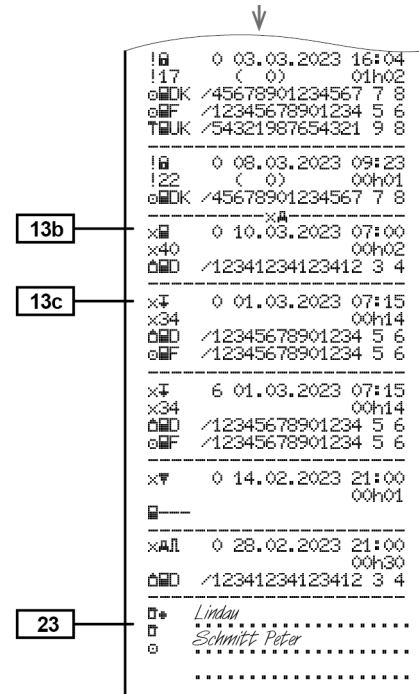
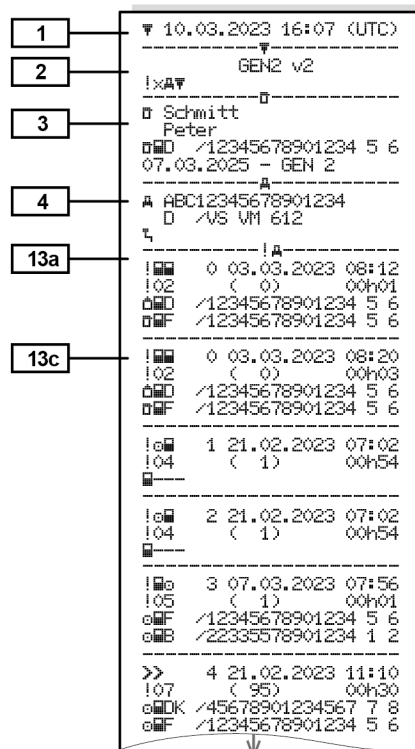

► Aktivnosti vozača

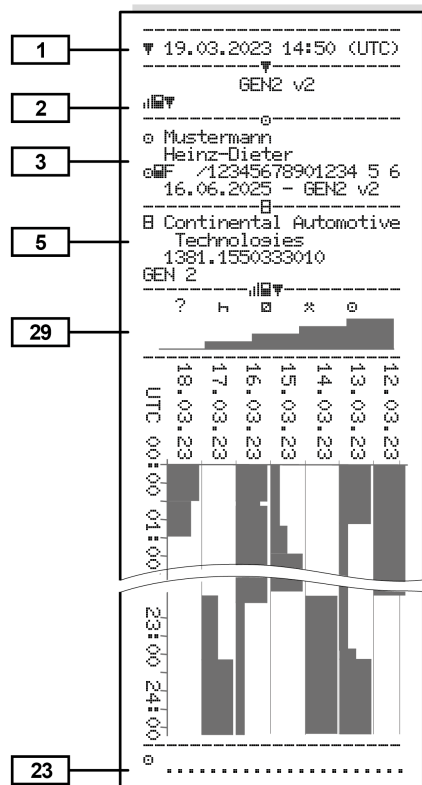

► Dijagram brzine

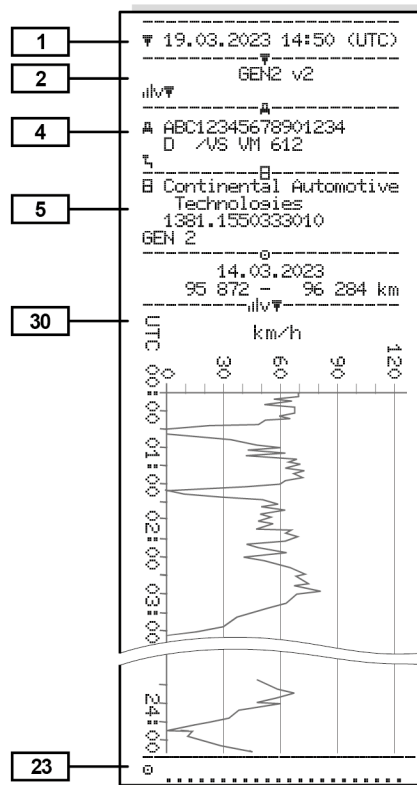

► Status D1/D2-dijagram (dodatno)

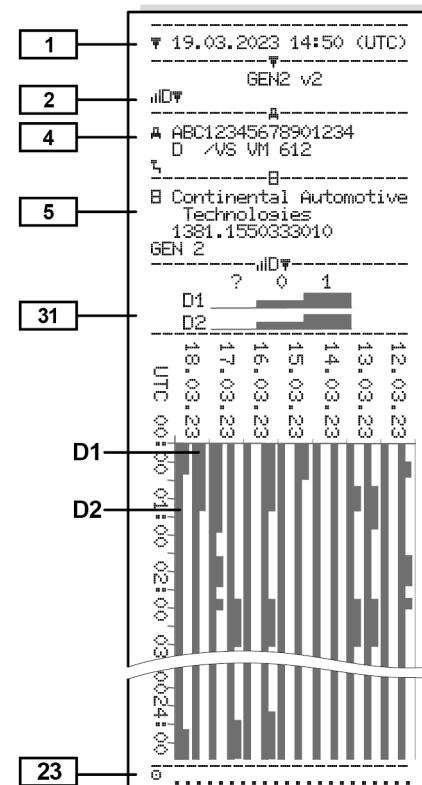

► Profili brzine (opcija)

1 ▼ 10.03.2023 17:05 (UTC)

 2 GEN2 v2

 3 Spedition Mustermüller
 ID /12341234123412 3 4
 20.03.2025 - GEN2 v2

 4 A ABC12345678901234
 D /VS VM 612

 07.03.2023 00:00
 07.03.2023 06:17

 ---km/h-----

24 112 <=v< 221 00h00

 0 Mustermann
 Heinz-Dieter
 07.03.2023 18:37
 08.03.2023 00:00

 ---km/h-----
 25 0 <=v< 1 05h02
 1 <=v< 10 00h01
 10 <=v< 16 00h02
 16 <=v< 24 00h04
 24 <=v< 32 00h05
 32 <=v< 40 00h05
 40 <=v< 48 00h04
 48 <=v< 56 00h00
 56 <=v< 64 00h00
 64 <=v< 72 00h00
 72 <=v< 80 00h00
 80 <=v< 88 00h00
 88 <=v< 96 00h00
 96 <=v< 104 00h00
 104 <=v< 112 00h00
 112 <=v< 221 00h00

 23 0

► Profili broja obrtaja (opcija)

1 ▼ 10.03.2023 17:05 (UTC)

 2 GEN2 v2

 3 Spedition Mustermüller
 ID /12341234123412 3 4
 20.03.2024 - GEN2

 4 A ABC12345678901234
 D /VS VM 612

 07.03.2023 00:00
 07.03.2023 06:17

 ---rpm-----

24 3281 <=n< * 00h00

 0 Mustermann
 Heinz-Dieter
 07.03.2023 18:37
 08.03.2023 00:00

 ---rpm-----
 26 0 <=n< 1 05h02
 1 <=n< 234 00h00
 234 <=n< 469 00h00
 469 <=n< 703 00h00
 703 <=n< 938 00h00
 938 <=n< 1172 00h00
 1172 <=n< 1406 00h03
 1406 <=n< 1641 00h03
 1641 <=n< 1875 00h04
 1875 <=n< 2109 00h09
 2109 <=n< 2344 00h02
 2344 <=n< 2578 00h00
 2578 <=n< 2812 00h00
 2812 <=n< 3047 00h00
 3047 <=n< 3281 00h00
 3281 <=n< * 00h00

 23 0

► Umetnjute tahografske karte

1 ▼ 10.03.2023 14:50 (UTC)

 2 GEN2 v2

 3 Mustermann
 Heinz-Dieter
 ID /12345678901234 5 6
 16.06.2025 - GEN2 v2

 32 0 GEN1 0000 AD
 ID /12345678901234 5 6
 0000513205
 14.02.2023

 0 GEN2 0101 163
 ID /1234567890000 0 0
 0287705177
 14.02.2023 18:42

 GEN2 v2

► Ispis u lokalnom vremenu

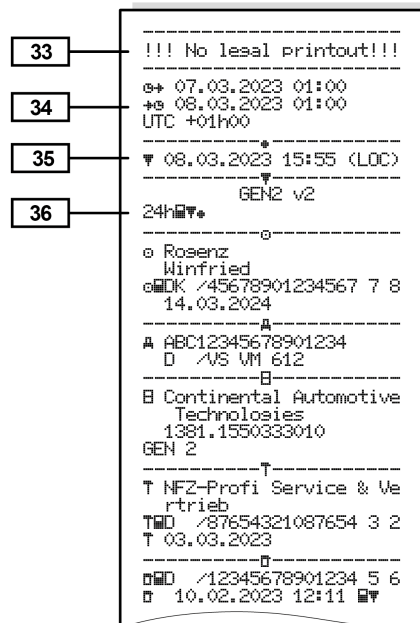

■ Objasnjenja o ispisima

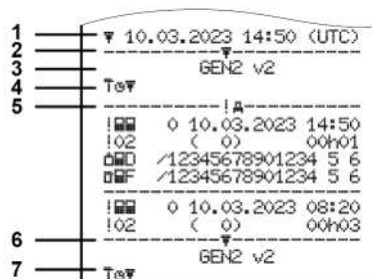

Slika 142: Objasnjenja o ispisima

1	Zaglavlje s prikazanim datumom i vremenom (UTC)
2	Granična crta
3	Generacija tahografske kartice (od 2. generacije)
4	Simboli odabranog ispisa (ovdje npr. "Tehnički podaci")
5	Identifikator odgovarajućeg zapisa podataka
6	Granična crta
7	Oznake za kraj ispisa. Opet sa simbolima ispisa (prema tački 4)

► Legenda o slogovima podataka

[1] Generacija tahografskih kartica shodno prilogu I B (GEN1) i prilogu I C (GEN2 i GEN2 v2).

Datum i vrijeme štampanja u UTC vremenu.

UPUTA

Prikazani primjeri ispisa sa kartica vozača prikazuju slučaj kada se u tahografu DTCO 4.1x nalaze kartice vozača prve ili druge generacije.

Posebni slučajevi:

- Ako je umetnuta kartica vozača prve generacije, dnevni ispis će biti kao kod ranijih verzija tahografa DTCO bez oznake GEN1 i GEN2.
- Ako se štampa ispis kartice vozača druge generacije za dan kada se kartica nalazila u tahografu DTCO 3.0 ili još starijem, štampaju se svi blokovi (GEN1 i GEN2), ali će

blokovi GEN2 biti prazni. Za aktivnosti se prikazuju vrijeme 00:00.





[2]	<p>Vrsta ispisa:</p> <ul style="list-style-type: none"> 24h☐☐ = Dnevni ispis kartice vozača !x☐☐ = Događaji/smetnje kartice vozača 24h☐☐ = Dnevni ispis tahografa DTCO 4.1x !x☐☐ = Događaji/smetnje tahografa DTCO 4.1x ☐☐☐☐ = Prekoračenja brzine Dodatno se ispisi i podešena zakonski dozvoljena maksimalna brzina. ☐☐☐☐ = Tehnički podaci ☐☐☐☐ = Aktivnosti vozača ☐☐☐☐ = Dijagram brzine <p>Opcionalni ispisi:</p> <ul style="list-style-type: none"> ☐☐☐☐ = Dijagram statusa D1/D2*
------------	---------------------------------------------------------------------------------------------------------------------------------------------------------------------------------------------------------------------------------------------------------------------------------------------------------------------------------------------------------------------------------------------------------------------------------------------------------------------------------------------------------------------------------------------------------------------------------------------------

	<ul style="list-style-type: none"> ☐☐☐☐ = Profili brzine* ☐☐☐☐ = Profili broja obrtaja* <p>* = opcija</p>
[2a]	Oznake za kraj ispisa
[3]	<p>Podaci o vlasniku umetnute tahografske kartice:</p> <p>☐ = Kontrolor ☐ = Vozač ☐ = Prijevoznik ☐ = Servisna radionica / ispitno mjesto</p> <ul style="list-style-type: none"> Prezime Ime Oznaka kartice Kartica važi do ... Generacija tahografske kartice (GEN1, GEN2 ili GEN2 v2) <p>Napomena: Kod tahografskih kartica koje nisu personalizirane, umjesto</p>

	imena štampa se naziv kontrolnog mjesta, prijevoznika ili radionice.
[3a]	Podaci o vlasniku druge tahografske kartice
[4]	<p>Oznaka vozila:</p> <ul style="list-style-type: none"> Broj šasijske vozila Država članica EU u kojoj je vozilo registrirano i registarska oznaka vozila Standardni teret vozila
[5]	<p>Oznaka tahografa 4.1x:</p> <ul style="list-style-type: none"> Proizvođač tahografa Kataloški broj tahografa DTCO 4.1x Generacija jedinice vozila (GEN1, GEN2)
[6]	<p>Posljednja kalibracija tahografa 4.1x :</p> <ul style="list-style-type: none"> Naziv radionice Oznaka kartice radionice Datum kalibracije
[7]	Posljednja kontrola:

	<ul style="list-style-type: none"> Kilometraža na početku vremenskog perioda Podešena aktivnost (ili više njih) za naznačeni period Kilometraža na kraju vremenskog perioda i prevaljeni put 				
[10b]	Umetanje kartice vozača: <ul style="list-style-type: none"> Prezime vozača Ime vozača Oznaka kartice Kartica važi do ... 				
[10c]	<ul style="list-style-type: none"> Država članica EU u kojoj je vozilo registrirano i registarska oznaka prethodnog vozila Datum i vrijeme vađenja kartice iz prethodnog vozila 				
[10d]	<ul style="list-style-type: none"> Kilometraža pri umetanju kartice vozača M = podaci su zadani ručno 				
[10e]	Spisak aktivnosti:				
			<ul style="list-style-type: none"> Piktogram aktivnosti, početka i trajanja kao i status upravljanja vozilom ☐☐ = Timski rad 		
[10f]	Vrijeme unosa i piktogram specifičnog uvjeta: <ul style="list-style-type: none"> ⚡➔ = Početak trajekt/voz ➔⚡ = Kraj trajekt/voz OUT➔ = Početak (nije potreban kontrolni uređaj) ➔OUT = Kraj 				
[10g]	Vađenje kartice vozača: <ul style="list-style-type: none"> Kilometraža i prevaljeni put 				
[10h]	Hronologija svih aktivnosti utora za karticu 2				
[10i]	Specifični uvjet stanja van područja važenja „Out of scope“ je bio aktiviran na početku dana.				
[11]	Dnevni sažetak				
[11a]	Unesena mjesta:				
				<ul style="list-style-type: none"> ⚡⚡ = Vrijeme i država polaska, ev. regija (Španjolska) ⚡⚡ = Vrijeme i država dolaska, ev. regija (Španjolska) Kilometraža vozila 	
				Podaci o lokaciji vozila (samo kod kartica vozača druge generacije) <ul style="list-style-type: none"> Hronološko izlistavanje podataka o lokaciji vozila na početku i kraju radnog vremena kao i nakon tri sata kumulativnog vremena vožnje 	
[11b]	Pregled vremenskih perioda bez kartice vozača u utoru za karticu 1: <ul style="list-style-type: none"> Unesena mjesta u hronološkom redoslijedu (u primjeru nema unosa) Ukupne aktivnosti na kartici u utoru 1 				

[11c]	<p>Pregled vremenskih perioda „bez kartice vozača“ u utoru za karticu 2:</p> <ul style="list-style-type: none"> • Unesena mjesta u hronološkom redoslijedu (u primjeru nema unosa) • Ukupne aktivnosti na kartici u utoru 2
[11d]	<p>Dnevni sažetak „ukupnih aktivnosti“ s kartice vozača:</p> <ul style="list-style-type: none"> • Ukupno vrijeme vožnje i prevaljeni put • Ukupno radno vrijeme i vrijeme raspoloživosti • Ukupno vrijeme odmora i nepoznato vrijeme • Ukupno vrijeme aktivnosti višečlane posade
[11e]	<p>Sažetak aktivnosti, poređano hronološki prema vozaču (po vozaču, kumulativno za oba utora za kartice):</p> <ul style="list-style-type: none"> • Prezime, ime, oznaka kartice vozača

-  = vrijeme i država polaska, ev. regija (Španjolska)
-  = vrijeme i država dolaska, ev. regija (Španjolska)
-  = Utovar s naznakom vremena i lokacije vozila
-  = Istovar s naznakom vremena i lokacije vozila
- Podaci o lokaciji vozila (hronološki) nakon 3 sata kumulativne vožnje i na kraju smjene (ovdje samo kraj smjene)
- Aktivnosti ovog vozača:
 - ukupno vrijeme vožnje i prevaljeni put,
 - ukupno radno vrijeme i ukupno vrijeme raspoloživosti,
 - ukupno vrijeme odmora,
 - ukupno vrijeme aktivnosti višečlane posade.

[11f]	<p>Podaci o lokaciji pri prelasku državne granice</p>
[12]	<p>Lista posljednjih pet pohranjenih događaja ili smetnji na kartici vozača</p>
[12a]	<p>Lista svih pohranjenih događaja na kartici vozača, poređanih prema vrsti greške i datumu</p>
[12b]	<p>Lista svih pohranjenih smetnji na kartici vozača, poređanih prema vrsti greške i datumu</p>
[12c]	<p>Zapis podataka događaja ili smetnje</p> <p><i>Red 1:</i></p> <ul style="list-style-type: none"> • Piktogram događaja ili smetnje • Datum i početak <p><i>Red 2:</i></p>

	<ul style="list-style-type: none"> Događajima koji mogu ugroziti sigurnost dodjeljuje se dodatna šifra Pogledajte „Zapis podatka kod događaja ili smetnji“ Trajanje događaja ili smetnje <p><i>Red 3:</i></p> <ul style="list-style-type: none"> Država članica EU u kojoj je vozilo registrirano i registarska oznaka vozila u kome je došlo do događaja ili smetnji 				
[13]	Lista posljednjih pet pohranjenih ili još aktivnih događaja/smetnji tahografa DTCO 4.1x				
[13a]	Lista svih pohranjenih ili još uvijek aktivnih događaja tahografa DTCO 4.1x				
[13b]	Lista svih pohranjenih ili još uvijek aktivnih smetnji tahografa DTCO 4.1x				
[13c]	Zapis podataka događaja ili smetnje <i>Red 1:</i>	<ul style="list-style-type: none"> Piktogram događaja ili smetnje Šifra svrhe zapisa podataka. Pogledajte „Zapis podatka kod događaja ili smetnji“ Datum i početak <p><i>Red 2:</i></p> <ul style="list-style-type: none"> Događajima koji mogu ugroziti sigurnost dodjeljuje se dodatna šifra Pogledajte „Opisne šifre“ Ukupan broj sličnih događaja naznačenog dana Pogledajte „Ukupan broj sličnih događaja“ Trajanje događaja ili smetnje <p><i>Red 3:</i></p> <ul style="list-style-type: none"> Oznaka kartica vozača utaknutih na početku ili na kraju događaja ili smetnje (maksimalno četiri unosa) ☐--- prikazuje se kad nije umetnuta kartica vozača 			<ul style="list-style-type: none"> Proizvođač tahografa Adresa proizvođača tahografa Kataloški broj Broj homologacije Serijski broj Godina proizvodnje Verzija i datum instalacije operativnog softvera Verzija pohranjene digitalne kartice
				[15]	Oznaka davača: <ul style="list-style-type: none"> Serijski broj Broj homologacije Datum i vrijeme posljednjeg povezivanja s tahografom DTCO 4.1x
				[16]	Oznaka GNSS modula
				[16a]	Oznaka DSRC modula
				[17]	Podaci o kalibraciji
				[17a]	Lista podataka o kalibraciji (u zapisima podataka):
		[14]	Oznaka tahografa:		

10

	<ul style="list-style-type: none"> • Naziv i adresa servisne radionice • Oznaka kartice radionice • Kartica radionice važi do ... 		
[17b]	<ul style="list-style-type: none"> • Datum i svrha kalibracije: <ul style="list-style-type: none"> – 01 = aktiviranje, bilježenje poznatih podataka kalibriranja u trenutku aktivacije – 02 = prva ugradnja; prvi podaci kalibriranja nakon aktiviranja tahografa DTCO 4.1x – 03 = ugradnja nakon popravka odnosno ugradnje zamjenskog uređaja; prvi podaci kalibriranja u trenutnom vozilu – 04 = periodično naknadno ispitivanje – 05 = unos registarske oznake vozila od strane prijevoznika 	<ul style="list-style-type: none"> – 06 = mijenjanje vremena bez kalibracije (GNSS) – 80 = serijski broj nove KITAS plombe – 81 = sposobnost upotrebe tahografskih kartica prve generacije je onemogućena – 82 = zamjena senzora kretanja – 83 = zamjena daljinskog komunikacijskog modula – 84 = konfigurisan kao inteligentni tahograf verzije 2 s punom OSNMA funkcionalnošću <ul style="list-style-type: none"> • Broj šasije vozila • Država članica EU u kojoj je vozilo registrirano i registarska oznaka • w = konstanta vozila • k = postavljena konstanta na tahografu DTCO 4.1x za izjednačavanje brzine 	<ul style="list-style-type: none"> • 1 = radni obim pogonskog točka vozila • * = veličina točka • > = zakonski dozvoljena maksimalna brzina • Stara i nova kilometraža • ■ / □ / ? = standardna vrsta tereta vozila • Država u kojoj je izvršena kalibracija, s naznačenim datumom i vremenom • ■ = Podaci plombe (do 5 zapisa podataka o plombi, 1 red za svaku korištenu plombu)
			[18] Vremenske postavke
			[18a] Lista svih raspoloživih vremenskih podataka: <ul style="list-style-type: none"> • Datum i vrijeme, staro • Datum i vrijeme, izmijenjeno • Naziv radionice koja je postavila vrijeme • Adresa radionice

	<ul style="list-style-type: none"> • Oznaka kartice radionice • Kartica radionice važi do ...
[18b]	<p>Napomena:</p> <p>U 2. zapisu podataka vidljivo je da je podešeno UTC vrijeme prepravila ovlaštena servisna radionica</p>
[19]	<p>Posljednji snimljeni događaj i posljednja snimljena smetnja:</p> <p>! = najnoviji događaj, datum i vrijeme</p> <p>× = najnovija smetnja, datum i vrijeme</p>
[20]	<p>Informacije prilikom kontrole prekoračenja brzine:</p> <ul style="list-style-type: none"> • Datum i vrijeme posljednje kontrole • Datum i vrijeme prvog prekoračenja brzine od posljednje kontrole kao i ukupan broj ostalih prekoračenja

[21]	Prvo prekoračenje brzine nakon posljednje kalibracije
[21a]	Pet najvećih prekoračenja brzine u posljednjih 365 dana
[21b]	<p>Posljednjih 10 zapisanih prekoračenja brzine.</p> <p>Pritom se po danu pohranjuje najveće prekoračenje brzine.</p>
[21c]	<p>Unosi kod prekoračenja brzine (poređani hronološki prema najvećoj prosječnoj brzini):</p> <ul style="list-style-type: none"> • Datum, vrijeme i trajanje prekoračenja • Najveća i prosječna brzina prekoračenja, ukupan broj sličnih događaja tog dana • Prezime vozača • Oznaka kartice vozača <p>Napomena: Ako u nekom bloku nema zapisa podataka za prekoračenje brzine, prikazuje se >>---.</p>

[22]	<p>Vremenski periodi aktiviranog daljinskog upravljanja:</p> <ul style="list-style-type: none"> • ☞ = vrijeme početka • ☛ = vrijeme završetka <p>Napomena: Snimanje se obavlja odvojeno za vozača 1 i vozača 2. Na ispisu se prikazuju vremena oba vozača čak i kad su ista.</p>
[23]	<p>Rukom zapisani podaci:</p> <ul style="list-style-type: none"> • ☒ = mjesto kontrole • ☑ = potpis kontrolora • ☞ = vrijeme početka • ☛ = vrijeme završetka • ☒ = potpis vozača
[24]	<p>Podaci o vlasniku kartice snimljenog profila:</p> <ul style="list-style-type: none"> • Prezime vozača • Ime vozača • Oznaka kartice <p>Napomena:</p>

<p>Ako nedostaju podaci o vlasniku kartice, to znači da u utoru za karticu 1 nema kartice vozača.</p> <ul style="list-style-type: none"> Početak bilježenja profila s datumom i vremenom Završetak bilježenja profila s datumom i vremenom <p>Novi profili se generiraju:</p> <ul style="list-style-type: none"> umetanjem tahografske kartice u utor odnosno vađenjem iz utora za karticu 1, promjenom dana, korekcijom UTC vremena, prekidom napajanja. 	<p>Profil brzine podijeljen je u 16 zona. Pojedinačni rasponi mogu se individualno podesiti prilikom instalacije.</p>	<p>[28] Broj plombe kućišta na tahografu DTCO 4.1x</p>
<p>[25] Snimak profila brzine:</p> <ul style="list-style-type: none"> Lista definiranih raspona brzine i vremensko razdoblje u tom području Raspon: $0 \leq v < 1$ = mirovanje vozila 	<p>[26] Zapis profila broja obrtaja:</p> <p>Lista definiranih područja broja obrtaja motora s pripadajućim vremenskim periodima:</p> <ul style="list-style-type: none"> Raspon: $0 \leq n < 1$ = motor isključen Raspon: $3281 \leq n < x$ = beskonačno <p>Profil broja obrtaja podijeljen je u 16 zona. Pojedinačni rasponi mogu se individualno podesiti prilikom instalacije.</p>	<p>[28a] Specifični podaci davača:</p> <ul style="list-style-type: none"> Serijski broj davača Prošireni serijski broj i tip uređaja Mjesec i godina proizvodnje Šifra proizvođača <p>NAPOMENA: Serijski broj i broj homologacije senzora kretanja štampaju se tek nakon aktiviranja.</p>
	<p>[27] Podaci proizvođača:</p> <ul style="list-style-type: none"> Broj verzije modula za softversku nadogradnju (SWUM) Primjer: 04.01.40 R024 T = verzija ispitnog softvera R = službena verzija uzorka ili konačna verzija softvera 	<p>[28 b] DSRC modul</p> <ul style="list-style-type: none"> Serijski broj DSRC modula Tip uređaja <ul style="list-style-type: none"> 6 = DTCO 9 = eksterni DSRC modul Mjesec i godina proizvodnje Šifra proizvođača
		<p>[28 c] Plombe</p> <ul style="list-style-type: none"> Šifra proizvođača Broj plombe

	<ul style="list-style-type: none"> Mjesto plombiranja <ul style="list-style-type: none"> 7 = Davač impulsa za mjenjač, npr. KITAS 4.0 2185 12 = M1N1 adapter s vozilom
[29]	Snimak aktivnosti: <ul style="list-style-type: none"> Tumačenje simbola Od odabranog dana pa nadalje izrađuje se dijagram aktivnosti za posljednjih sedam kalendarskih dana
[30]	Snimak toka brzine vožnje izabranog dana
[31]	Snimak dodatnih radnih grupa, kao što je upotreba rotacionog svjetla, sirene itd.: <ul style="list-style-type: none"> Tumačenje simbola Od odabranog dana pa nadalje izrađuje se dijagram ulaznih podataka statusa D1/D2 za posljednjih 7 kalendarskih dana.

[32]	Hronološka lista umetnutih kartica vozača
[33]	Molimo obratite pažnju: ispis nije regularan. Prema Uredbi (npr. o obavezi čuvanja) ispis u lokalnom vremenu je nevažeći
[34]	Vremenski period ispisa u lokalnom vremenu: ☐+ = početak bilježenja +☐ = kraj bilježenja UTC +☐1h☐☐ = razlika između UTC vremena i lokalnog vremena.
[35]	Datum i vrijeme ispisa po lokalnom vremenu (LOC).
[36]	Vrsta ispisa npr. u lokalnom vremenu „☐“

■ Slog podataka kod događaja ili smetnji

Kod svakog utvrđenog događaja ili kod svake utvrđene smetnje DTCO 4.1x registruje i pohranjuje podatke prema utvrđenim pravilima.

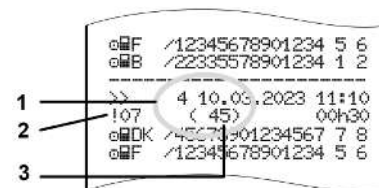

- (1) Svrha podataka
- (2) EventFaultType u skladu sa prilogom I C
- (3) Broj sličnih događaja ovog dana

Svrha podataka (1) označava, zašto su događaj ili smetnja snimljeni. Događaji iste vrste, koji nastupe više puta ovog dana, pojavljuju se na poziciji (2).

Sljedeći pregled prikazuje događaje i smetnje razvrstane prema vrsti greške (uzrok) uz naznaku svrhe zapisa podataka:

→ Šifra svrhe zapisa podataka [▶ 148]

→ Ukupan broj sličnih događaja [▶ 149]

Događajima koji mogu ugroziti sigurnost „!⚠“ dodjeljuje se dodatna šifra (1 u donjoj tabeli):

→ Opisne šifre [▶ 149]

▶ Šifra svrhe zapisa podataka

Sljedeći pregled pokazuje događaje i smetnje razvrstane prema vrsti greške (uzrok) uz naznaku svrhe zapisa podataka.

Piktogram	Uzrok	Svrha
!⚠	Konflikt kartica ²⁾	0
!⚠	Vožnja bez važeće kartice ²⁾	1 / 2 / 7
!⚠	Umetanje kartice tokom vožnje	3
!⚠	Kartica nije zatvorena	0
>>	Prevelika brzina ²⁾	4 / 5 / 6
!⚡	Prekid napajanja	1 / 2 / 7
!⚠	Smetnja davača	1 / 2 / 7
!⚠	Konflikt kretanja ⁴⁾	1 / 2
!⚠	Narušavanje sigurnosti	0
!⚠	Vremensko preklapanje ¹⁾	-

Piktogram	Uzrok	Svrha
!⚠	Nevažeća kartica ³⁾	-

Tab. 1: Događaji

Piktogram	Uzrok	Svrha
⚠	Smetnja kartice	0
⚠	Smetnja uređaja	0 / 6
⚠	Smetnja štampača	0 / 6
⚠	Smetnje prilikom preuzimanja podataka	0 / 6
⚠	Smetnja davača	0 / 6

Tab. 2: Smetnje

1) Ovaj se događaj pohranjuje samo na kartici vozača.

2) Ovaj događaj odnosno ova smetnja pohranjuje se samo u tahografu DTCO 4.1x gespeichert.

3) Ovaj se događaj ne pohranjuje u tahografu DTCO 4.1x.

4) Ovaj događaj odnosno ova smetnja pohranjuje se na tahografu DTCO 4.1x i na karticama vozača druge generacije..

Pregled svrhe sloga podataka

Svrha	Značenje
0	Jedan od posljednjih događaja ili smetnji.
1	Najduži događaj od jednog od zadnjih 10 dana, na kojem na događaj nastupio.
2	Jedan od pet najdužih događaja u zadnjih 365 dana.
3	Zadnji događaj od jednog od zadnjih 10 dana, na kojem na događaj nastupio.
4	Najteži događaj od jednog od zadnjih 10 dana, na kojem na događaj nastupio.
5	Jedan od 5 najtežih događaja u zadnjih 365 dana.
6	Prvi događaj ili prva smetnja prema zadnjoj kalibraciji.
7	Jedan aktivni događaj ili jedna trajna smetnja.

Ukupan broj sličnih događaja

Svrha	Značenje
0	Pohranjivanje parametra "Ukupni broj sličnih događaja" nije neophodno za ovaj događaj.
1	Naznačenog dana desio se samo jedan događaj ove vrste.
2	Naznačenog dana desila su se dva događaja ove vrste, a pohranjen je samo jedan.
n	Naznačenog dana desilo se <i>n</i> događaja ove vrste, a pohranjen je samo jedan.

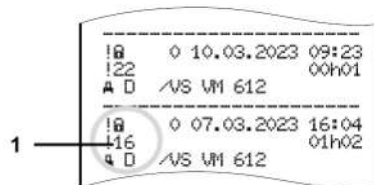
► Opisne šifre

Slika 143: Objasnjenja šifri

Događaji, koji podliježu povredama sigurnosti, dešifruju se preko dodatnog kodiranja (1).

Pokušaji narušavanja sigurnosti tahografa DTCO 4.1x

Šifra	Značenje
10	Nema daljnjih podataka
11	Neuspjela autorizacija davača
12	Greška pri autorizaciji kartice vozača
13	Neovlaštena promjena davača
14	Greška integriteta; nije zajamčena autentičnost podataka na kartici vozača
15	Greška integriteta; nije zajamčena autentičnost pohranjenih korisničkih podataka
16	Interna greška pri prijenosu podataka
18	Manipulacija hardverom
19	Prepoznavanje manipulacije kod GNSS

10

Pokušaji narušavanja sigurnosti na davaču impulsa

Šifra	Značenje
20	Nema daljnjih podataka
21	Neuspjela autorizacija
22	Greška integriteta; nije zajamčena autentičnost podataka u memoriji
23	Interna greška pri prijenosu podataka
24	Neovlašteno otvaranje kućišta
25	Manipulacija hardverom

Njega i obaveza provjeravanja

Čišćenje

Obaveza ispitivanja

Njega i obaveza provjeravanja

■ Čišćenje

► Čišćenje tahografa DTCO 4.1x

- Prebrišite DTCO 4.1x neznatno navlaženom krpom ili krpicom od mikrovlakana.
- Otvore za kartice po potrebi možete čistiti prikladnom karticom za čišćenje
→ *Kartice za čišćenje i maramice za čišćenje [▶ 175]*

Sve navedeno može se nabaviti od ovlaštenog distributivnog i servisnog centra.

PAŽNJA

Izbjegavati oštećenja

- Ne koristite gruba sredstva za čišćenje i sredstva za razrjeđivanje ili benzin.

► Čistiti tahografske kartice

- Očistite zaprljane kontakte tahografske karte sa lagano navlaženom krpom ili krpom za čišćenje od mikrovlakana.

Posljednje je dostupno kod Vašeg nadležnog centra za prodaju & servisnog centra.

PAŽNJA

Izbjegavati oštećenja

Za čišćenje kontakata tahografske kartice ne koristite razrjeđivač ili benzin.

■ Obaveza ispitivanja

Za DTCO 4.1x nisu neophodni nikakvi preventivni radovi održavanja.

- DTCO 4.1x treba najmanje svake dvije godine dati ovlaštenoj servisnoj radionici na provjeru.

Naknadna ispitivanja su neophodna u sljedećim situacijama:

- Na vozilu su vršene izmjene, npr. konstante vozila ili obima pogonskog točka.
- Uređaj DTCO 4.1x je popravljan.
- Promijenila se registarska oznaka vozila.
- UTC vrijeme odstupa više od 20 min.

PAŽNJA

Prilikom naknadnog ispitivanja

- Postarajte se za to da se prilikom svakog naknadnog ispitivanja značajna naljepnica zamijeni novom i da sadrži propisane podatke.

UPUTA

Pogrešan unos u KITAS 4.0 2185

- Pri nestanku struje može doći do pogrešnog unosa u KITAS 4.0 2185.

Otklanjanje smetnje

Osiguravanje podataka od strane radionice

Prenapon/podnapon

Greška u komunikaciji karte

Ladica štampača pokvarena

Automatsko izbacivanje tahografske karte

Otklanjanje smetnje

■ Osiguravanje podataka od strane radionice

Ovlaštene radionice mogu preuzeti podatke sa tahografa DTCO 4.1x i predati ih prijevozniku.

Ako preuzimanje podataka nije moguće, servisne radionice su dužne izdati prijevozniku odgovarajuću potvrdu.

PAŽNJA

Osigurati podatke

- Arhivirajte podatke ili pažljivo sačuvajte uvjerenje zbog moguće kontrole.

■ Prenapon/podnapon

Preniski ili previsoki napon napajanja uređaja DTCO 4.1x se prikazuje se u standardnom prikazu (a):

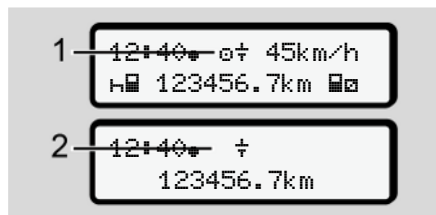

Slika 144: Prikaz – smetnja napajanja

UPUTA

Ako je kod previsokog ili preniskog napona otvoren utor kartice nemojte stavljati karticu tahografa.

Slučaj 1: ⚡ (1) Prenapon

UPUTA

Kod previsokog napona se isključuje displej i tipke se blokiraju.

DTCO 4.1x i dalje pohranjuje aktivnosti. Funkcije štampanja ili prikaza podataka kao i umetanje ili vađenje tahografske karte nisu moguće.

Slučaj 2: ⚡ (2) Podnapon

Ovaj slučaj odgovara prekidu napajanja.

Pojavljuje se standardni prikaz.

DTCO 4.1x više ne može funkcionirati kao kontrolni uređaj. Aktivnosti vozača se ne bilježe.

► Prekid napajanja

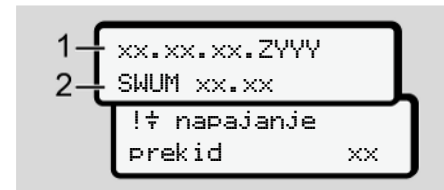

Slika 145: Prikaz – prekid napajanja

Nakon prekida napona će za ca. 5 sekundi biti prikazana verzija radnog software-a (1) i verzija nadograđenog modula software-a (2).

Nakon toga se javlja DTCO 4.1x:
!⚡ napajanje prekid xx.

PAŽNJA

Stalni prikaz simbola ⚡

- Ako se neprestano prikazuje simbol ⚡, iako je lokalna strujna mreža vozila ispravna: obratite se ovlaštenoj servisnoj radionici.
- Kod kvara DTCO 4.1x obavezni ste ručno zapisati aktivnosti.
→ *Ručno unošenje aktivnosti [60]*

■ Greška u komunikaciji karte

U slučaju greške u komunikaciji s karticom, od vozača se zahtijeva da izvadi svoju karticu.

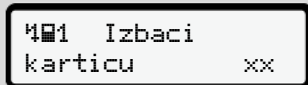

Slika 146: Prikaz – izbacivanje kartice

Pritisnite za to tipku **OK**.

Tokom vađenja kartice preduzima se nov pokušaj komunikacije sa karticom. Ako i taj pokušaj ne uspe, automatski se pokreće štampanje posljednjih za tu karticu sačuvanih aktivnosti.

UPUTA

Ovim ispisom vozač je u mogućnosti ipak dokumentovati svoje aktivnosti.

Ispisane podatke vozač mora da potpiše.

Također, vozač može na ispisu unijeti sve svoje aktivnosti (osim trajanje vožnje) do ponovnog umetanja kartice.

UPUTA

Vozač može dodatno uraditi dnevni ispis jedinice vozila i unijeti i potpisati svoje dodatne aktivnosti do sljedećeg umetanja kartice.

UPUTA

Kod dužeg odsustva - npr. tokom dnevnog ili sedmičnog vremena za odmor - kartica vozača treba se izvaditi iz utora za kartice.

■ Ladica štampača pokvarena

Kada je ladica štampača pokvarena, moguće ju je zamijeniti.

- Obratite se ovlaštenoj stručnoj radionici.

■ Automatsko izbacivanje tahografske karte

Ako DTCO 4.1x prepozna smetnju u komunikaciji sa karticom, pokušaće da prebaci postojeće podatke na tahografsku karticu.

Vozač se porukom **41 Izbaci karticu xx** obavještava o smetnji i od njega se zahtijeva da izvadi karticu.

Štampanje aktivnosti memorisanih na karticu vozača se obavlja automatski.

→ *Ručno unošenje aktivnosti* [▶ 60]

Tehnički podaci

DTCO 4.1x

Papirna rolna

Tehnički podaci**■ DTCO 4.1x**

DTCO 4.1x	
Granica mjernog područja	220 km/h (prema prilogu I C) 250 km/h (za druge namjene vozila)
LC displej	2 reda sa po 16 znakova
Temperatura	Rad: -20 °C do +70 °C Skladištenje: -20 °C do +75 °C
Napon	12 V DC ili 24 V DC
Masa	600 g ± 50 g
Potrošnja struje	Stanje pripravnosti: 12 V: maks. 30 mA; 24 V: maks. 20 mA Rad: 12 V: maks. 5,0 A; 24 V: maks. 4,2 A
EMC	ECE R10
Termalni štampač	Veličina znakova: 2,1 x 1,5 mm Širina ispisa: 24 znaka/red Brzina: oko 15 – 30 mm/s Ispis dijagrama
Stepen zaštite	IP 54



DTCO 4.1x Ex varijanta	
Ex zona	Jedinica vozila: Zona 2 Interfejs ka senzoru kretanja: Zona 1
Grupa uređaja	II Jedinica vozila: Grupa uređaja 3 Interfejs ka senzoru kretanja: Grupa uređaja 2
Grupa gasa	IIC
Stepen zaštite od paljenja	Jedinica vozila: ec Interfejs ka senzoru kretanja: ib
Klasa temperature	T6 Rad: -20 °C do +65 °C

■ Papirna rolna

Uvjeti okruženja	Temperatura: -25 °C do +70 °C
Dimenzije	Prečnik: oko 27,5 mm Širina: 56,5 mm Dužina: oko 8 m
Narudžbeni broj	1381.90030300 Originalne rezervne rolne papira možete nabaviti od nadležnog distributivnog i servisnog centra.

UPUTA

Koristite isključivo originalni VDO papir za štampanje na kome se nalaze sljedeće oznake:

- Tip tahografa DTCO 4.1 ili DTCO 4.1x s ispitnom oznakom  **84**
- Znak dozvole  **174** ili  **189**.

Prilog

Izjava o usklađenosti / certifikati

Dodatni dodaci

VDO Online prodavnica

Prilog

■ Izjava o usklađenosti / certifikati

Na adresi <https://fleet.vdo.com/support/ce-certificates/> možete pronaći sljedeće izjave i certifikate:

- Odobrenje tipa koje izdaje njemački Savezni ured za motorna vozila (KBA)
- ATEX sertifikat o ispitivanju tipa
- CE izjava o usklađenosti
- UKCA izjava o usklađenosti



Automotive (A)
Smart Mobility (SMY)

EU Declaration of Conformity

- 1. Equipment**
1a. Smart tachograph type DTCC 1381
- 2. Manufacturer**
Continental Automotive Technologies GmbH
Heinrich-Hertz-Str. 45,
78952 Villingen-Schwenningen
Germany
- 2a.** We as manufacturer hereby declare that the following described equipment when used for its intended purpose is in conformity with the relevant Union harmonization legislation: Directive No. 2014/53/EU (RED Directive) and if applicable Directive No. 2014/34/EU for equipment and protective systems for use in potentially explosive atmospheres. This declaration of conformity is issued under the sole responsibility of the manufacturer.
- 3. Variants of the Equipment**
3a. Variants with GNSS and DSRC:
DTCC 1381.xxxxx1X
DTCC 1381.xxxxx2X
DTCC 1381.xxxxx3X
3b. variants with GNSS only:
DTCC 1381.xxxxx4X
DTCC 1381.xxxxx5X
DTCC 1381.xxxxx6X
3c. variants for ADR vehicles:
DTCC 1381.2xxxxxx
DTCC 1381.3xxxxxx
DTCC 1381.4xxxxxx
DTCC 1381.7xxxxxx
- 4. EU type examination certificate**
T818402F-05-TEC
4a. Only applicable for RED certification (variants 3a. and 3b.)
- 5. Notified body**
TÜV 03 ATEX 2324 X
4b. Only applicable for ADR variants (3c.)
5a. Only applicable for RED certification (variants 3a. and 3b.):
CTC advanced GmbH, Untertuerkheimer Str. 6-10,
66117 Saarbrücken, Germany, CE 0662.
5b. Only applicable for EU type examination of ADR variants (3c.):
TUV NORD CERT GmbH, Geschäftsstelle Hannover, Am TÜV 1,
30619 Hannover, Germany, CE 0044
5c. Notified body of surveillance of ADR variants:
DEKRA Testing and Certification GmbH, Zertifizierungsstelle Bochum,
Dinnmühlstraße 9, 44808 Bochum CE 0156
- 6. Marking of the equipment**
6a. Only applicable for ADR variants (3c.):
II 3(2)/S Ex ec [Ib Gb] IIC T6 Gc
- 7. Used harmonized standards**
7a. Applicable for the above mentioned variants (3a. and 3b.)
according RED Directive.
EN 300 328 V2.2.2, EN 300 674-2-2 V2.1.1, EN 303 413 V1.2.1

1/2

Continental Automotive Technologies GmbH | Continental-Platz 1, 30173 Hannover | P.O. Box 1 5001 | Hannover
Tel. +49 51 315230 | Fax +49 51 315231 | CE 0156 | CE 0044 | CE 0662 | CE 0156
Company registration: Hannover | Register Court: Amtsgericht Hannover | HRB 3095 | VAT number: DE254141096
Managing Director: Nicola Pöcher | Other F. responsible: Dr. Andreas Lohr, Frank Stäger, Ingrid Stahmann
Bank: DE25250700000000000000 | BIC: COBADE33 | Account no.: 500601001 | Gen. code: 00070010

Slika 147: EU izjava o usklađenosti – 1



EN 301 489-1 V2.2.3, EN 301 489-3 V2.3.0 (Draft), EN 301 489-17 V2.2.5 (Draft), EN 301 489-19 V2.2.1
 EN 62368-1:2014/AC:2015/A11:2017/AC:2017
 EN 62479:2010

7b. Only applicable for ADR variants (3c.):

EN IEC 60079-0:2018;
 EN IEC 60079-7:2015/A1;
 EN 60079-11:2012

8. Other used directives and regulations
 VO (EU) Nr. 165/2014, VO (EU) 2016/799, VO (EU) 2016/502, ECE R10 Rev. 06/02

Villingen-Schwenningen, August 22, 2024
 Continental Automotive Technologies GmbH

Pierre Böher
 Head of Homologation



Das Dokument enthält vertrauliche und/oder rechtlich geschützte Informationen. Wenn Sie nicht der Bestimmte Adressat sind, wird Sie gebittet, die Weitergabe zu unterlassen. Falls Sie den Empfänger dieses Dokuments sind, wird Sie gebittet, die Vertraulichkeit zu wahren. © Continental AG 2024

Rotho, Ulrich
 Head of Quality



Das Dokument enthält vertrauliche und/oder rechtlich geschützte Informationen. Wenn Sie nicht der Bestimmte Adressat sind, wird Sie gebittet, die Weitergabe zu unterlassen. Falls Sie den Empfänger dieses Dokuments sind, wird Sie gebittet, die Vertraulichkeit zu wahren. © Continental AG 2024

9. This declaration certifies the conformity to the specified directives but does not imply any warranty for properties. The safety documentation accompanying the product shall be considered in detail.



<https://www.fleet.vdo.com/support/ce-certificates/>

Slika 148: EU izjava o usklađenosti – 2

■ Dodatni dodaci

► DLK Smart Download Key



Pomoću ključa za preuzimanje DLK Smart Download Key možete u skladu sa zakonskim propisima preuzeti i arhivirati podatke iz tahografa DTCO 4.1x.

Otpremanje podataka na VDO Fleet Online Portal je moguće kao opcija.

Narudžbeni broj: **2910003149100**

► DLKPro Download Key S



Pomoću ključa za preuzimanje DLKPro Download Key S možete u skladu sa zakonskim propisima preuzeti i arhivirati podatke iz tahografa DTCO 4.1x.

Narudžbeni broj: **2910002165200**

► DLKPro Compact S



Čitačem DLKPro Compact S možete u skladu sa zakonskim propisima preuzimati, arhivirati i vizualizirati podatke iz tahografa DTCO 4.1x i s kartice vozača.

Narudžbeni brojevi:

- Evropa – **2910002165300**
- Evropa (EE) – **2910002165400**

► Remote DL 4G

Uređajem Remote DL 4G proizvođača VDO imate mogućnost prenošenja preuzetih podataka putem opcije GPRS na Vaš sistem za upravljanje voznim parkom ili odgovarajući evaluacijski softver.

Narudžbeni broj: **2910002759400**

► VDO Link

VDO Link je dodatni modul za pristup podacima vozila i tahografa na daljinu i u realnom vremenu, na primjer za telematiku i evidentiranje putarine.

VDO Link se priključuje na DTCO.

Važenje:

- Telematika je dostupna od verzije DTCO 4.1
- Evidentiranje putarine je dostupno od verzije DTCO 4.1a

Narudžbeni broj: **AAA2201870110**

► Kartice za čišćenje i maramice za čišćenje

Karticama za čišćenje možete čistiti utore za kartice tahografa DTCO 4.1x.

Maramice služe za brisanje kartica vozača i/ili prijevoznika.

Narudžbeni brojevi:

- Kartice za čišćenje (12 kartica):
A2C5951338266
- Maramice za brisanje (12 maramica):
A2C5951184966
- Komplet maramica za brisanje (6 kartica i 6 maramica):
A2C5951183866

■ VDO Online prodavnica

Online trgovinu proizvoda i dostupnih usluga firme VDO naći ćete na adresi: www.fleet.vdo.com.

Pregled izmjena

Pregled verzija

Pregled izmjena

■ Pregled verzija

Ovo uputstvo za upotrebu važi za sljedeće verzije tahografa DTCO:

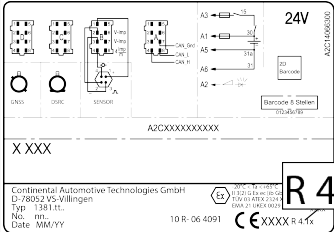
Verzija	Uputstvo za upotrebu	Izmjene uputstva za upotrebu
 <p>Trenutna verzija: Pogledajte ispis „Tehnički podaci“</p>	<p>BA00.1381.41 100 111</p>	<p>Prva verzija</p>

15

Verzija	Uputstvo za upotrebu	Izmjene uputstva za upotrebu
	BA00.1381.41 100 111	<p>Verzija DTCO 4.1a</p> <ul style="list-style-type: none"> • Proširenje djelokruga na DTCO 4.1 i DTCO 4.1a • Ažuriranje pojedinih primjera prikaza na DTCO displeju • Opšte uredničke izmjene. Ažurirani QR kod i indeks dokumenta (posljednja stranica) • Dodat opis opcionalne funkcije centralizovanog jezika → <i>Centralizovani jezik (opcija)</i> [▶ 105] • Dodat opis Bluetooth veze unutar vozila (in-vehicle), administracija Bluetooth uređaja, Bluetooth konfiguracija → <i>Bluetooth veza unutar vozila (in-vehicle)</i> [▶ 101] → <i>Administracija Bluetooth uređaja</i> [▶ 102] → <i>Bluetooth konfiguracija</i> [▶ 103] • Dodat VDO Link kao opcionalni uređaj → <i>VDO Link</i> [▶ 174] • Dodat piktogram za putarinu • Proširena verzija operativnog softvera

UPUTA

Za verziju ugrađenog tahografa pogledajte štampani dokument "*Tehnički podaci*".

UPUTA

Ovo uputstvo za upotrebu nije prikladno za starije DTCO verzije.

Indeks**A**

ADR-varijanta	20, 25
Oznaka	20
AETR konvencija	10
Aktivnosti	
Aktivnost vremenskog mirovanja unijeti / naknadno upisati	
.....	64
Naknadni unos - prilikom umetanja kartice	54
ATEX potvrda	163
Automatski podešavanje aktivnosti	41, 59

B

Bluetooth	24
Symbol	20
Uparivanje	97
Bluetooth veza unutar vozila (in-vehicle)	101

C

Centralizovani jezik	105
Certifikat - Istek poruke	113
Certifikati	163
Ciljna grupa	11

D

Daljinsko preuzimanje podataka	51
Daljinsko upravljanje	24
Digitalni potpis	51
Displej	20, 23
DLK Smart Download Key	173
DLKPro Compact S	173
DLKPro Download Key S	173
Događaji - Pregled	114
Dozvoljena ukupna težina	105
Država - prilikom umetanja kartice	55
Dvočlana posada	11, 67

E

EG 561/2006	16
EG/2006/22/	16
EU 165/2014	16
Ex-uređaj	25

F

Funkcije menija	
-----------------	--

napustiti - automatski	90
napustiti - manuelno	90
Navigirati	89

I

Ispis

Dijagram brzine.....	94
Dnevna vrijednost	93
Događaji (vozilo).....	93
Informacije o tahografskim kartama.....	93
Prekoračenja brzine	93
Profil broja obrtaja (opcija)	95
Profil brzine (opcija)	94
Status D1/D2 (dodatak)	94
Tehnički podaci	93
Vozač-1 / vozač-2	91
Vozilo	92
ITS-podaci	10
Odobranje	68
Izjava CE	163
Izjava UKCA	163

J

Jezik

Podesiti manuelno	81
Pri umetanju kartice.....	53
Prikazani jezik.....	48

K

Kabotaža	61
Kalibracija.....	27
Karta	
Postupanje.....	50
Karte za čišćenje (dodaci).....	175
Kartica	
Umetanje	46
Vađenje	49
zatražiti	63
Kartica prijevoznika	
Funkcije kartice kompanije	71
Podaci.....	32
Prikaz broja.....	105
Prvo umetanje	72
Vađenje	76
Kartica radionice	30
Kartica vozača	

Funkcije	53
Obaveze vozača	16
Opis	29
Podaci	32
Prvo umetanje	56, 68
Vađenje	61
Važenje	17
Kombi tipka	20, 23
Kontakt osoba	11
Kontrast	23
Kontrola (način rada)	27

L

Lični podaci	10
Promijeniti	96
Lokalno vrijeme - prilikom umetanja kartice	55

M

Manuelni unos	62
Mogućnost ispravke	62
Nastaviti aktivnosti	65
Priorizirati aktivnosti u odnosu na druge aktivnosti	66
Maramice za čišćenje (dodaci)	175
Masovna memorija	
Preuzeti podatke	51
Memorija tahografa	33

Definicija	11
Memorisanje podataka	32, 33
Meni tipke	
u meniju	46
Mješoviti rad	10

N

Nadzorna kartica	30
Naknadni unos	
Manuelni unos	62
Ručno - prilikom umetanja kartice	54
Napustiti područje važenja (Out)	110
Nivoi menija	87
NUTS0	33

O

Obaveza provjere tahografa	152
Očistiti	152
Online prodavnica	175
Osiguranje podataka od strane radionice	155
Out (napustiti područje važenja)	110
Out of Scope	11
Unijeti	98
Oznake država	

Španska regija	41	Prava pristupa	30
Tabela sa pregledom	40	Prednji interfejs	10, 20, 24
P		Pregled verzija	177
Paljenja uključeno - Prikaz	44	Prekid napajanja	155
Piktogrami		Prekidanja kontakta - Prikaz	46
Kombinacije	37	Prekinuti unos	58
Pregled	35	Prelazak međudržavne granice.....	33
Početak smjene	53	ručno.....	57
Podaci		Prijavljivanje preduzeća	73
Prepoznavanje	51	Prijevoznik (način rada).....	27
Preuzeti iz masovne memorije.....	51	Prikaz	
Preuzimanje datoteka	51	kod stojećeg vozila	79
Zaštita ličnih podataka	68	Pod-/ prenapon.....	155
Podesiti aktivnosti		Standardni prikaz u toku vožnje	44
Promijeniti aktivnost.....	59	U toku vožnje.....	44
Podešavanje aktivnosti.....	59	VDO brojač (opcija)	119
prilikom umetanja kartice	56	Vozač-1 / vozač-2.....	103
Popravite zaglavljani papir	128	Vozilo	104
Poruke	108, 122	Vremena vožnje i mirovanja	45
Potvrditi	109	Prikazivanje vremena vozačke kartice	80
Prikaz na displeju.....	46	Promijeniti aktivnost	23
Smetnja.....	117	Putarina (meni).....	106
Trajekt/ voz	110	R	
Uzroci.....	46	Rad (način rada)	27
Značenje	108	Remote DL 4G	174
Poruke o greškama	108, 117	Ručni naknadni unos	
Potpis podataka.....	51		

prilikom umetanja kartice	54
Ručno unošenje aktivnosti	60

S

Servisni partner	11
Simboli - Piktogrami	35
Smetnje	
Poruka	108
Pregled	117
Standardni prikaz (a):	44
Standardni prikazi	79
Stand-by	25
Svjetlina	23
Štampač	20
štampanja	
Prekid	127
Započeti	126
Štampanje: Dnevna vrijednost	91
Štampati	
Aktivnosti	92
Događaji	91

T

Tahografska karta	
očistiti	152
Tahografska kartica	29

automatsko izbacivanje	157
Umetanje	46
Vađenje	49
Tehnički podaci	159
Težina vozila	105
Tipke menija	20, 23
Trajekt/ voz	
Poruka	110
Trajekt/voz	
Unos	98
Tvorničko stanje - Prikaz	110

U

Unijeti istovar	61
Unijeti utovar	61
Unos	
Država kraj	96
Lokalno vrijeme	100
Lokalno vrijeme prijevoznika	100
Trajekt/voz	98
Uključivanje dodatnih funkcija	102
Vozač 1 / Vozač 2 - Država polaska	95
Vozač-1 / vozač-2 - Država	95
Vozilo - Out početak / kraj	98
Unos države - ručno	57
Unos lokalnog vremena preduzeća	100
Unos registarske oznake	74

Uz aplikaciju.....	25
Upotreba u skladu sa odredbama	18
Upozorenje o radnom vremenu	119
Upozorenje o vremenu vožnje.....	119
Poruka	109
UTC vrijeme.....	34
Utor za karticu	20, 23
Utovar/istovar - meni	99

V

VDO brojač	
Opis	81
Opis prikaza.....	82
Prikaz.....	45
Prikazati dnevne vrijednosti	86
Prikazati sedmične vrijednosti	86
Prikazi pri aktivnosti radno vrijeme	85
Prikazi pri aktivnosti vremena mirovanja	84
Statusni prikaz	86
VDO Link	174
VDO-podatke.....	10
Odobranje	68
Verzija softvera.....	105
Verzija uređaja DTCCO	105
Vozač-1 definicija	11
Vremena vožnje i mirovanja	45
Vremenske zone	34
Vuča	99

Z

Zaključavanje pristupa meniju.....	90
Zamjena papira za štampač.....	127
Zamjena vozača / vozila	
Kraj smjene.....	67
Mješoviti rad	67
Umetnuti karte	67
Zaštita podataka.....	9
Zatamnjene	23, 25

Continental Automotive Technologies GmbH
P.O. Box 1640
78006 Villingen-Schwenningen
Germany
www.fleet.vdo.com

AAA2242820000 / AAA2242820029
70122061 SPE 000 AC
BA00.1381.41 100 111
Jezik: Bosanski

Version 041a



VDO
Smart on the Road