

Papierrolle einlegen

- ▶ Entriegelungsfläche auf der Druckerblende drücken; die Druckerschublade öffnet sich.
- ▶ Druckerschublade aus dem DTCO ziehen.

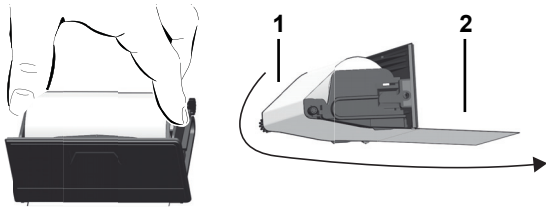

- ▶ Neue Papierrolle gemäß Abbildung einlegen und über die Umlenkrolle (1) führen.

Achten Sie darauf, dass die Papierrolle in der Druckerschublade nicht klemmt und der Papieranfang (2) unter dem Rand der Druckerschublade hinausragt!

- ▶ Druckerschublade in das Druckerfach schieben, bis sie einrastet. Der Drucker ist betriebsbereit. Sie können einen Ausdruck starten.

Meldungen

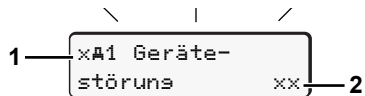

- (1) Piktogramm und Klartext der Meldung
 ! = Ereignis, Beispiel [!e Fahr ohne gültige Karte]
 x = Störung, Beispiel [xI Geberstörung]
 † = Lenkzeitwarnung [†o1 Pause!]
 Bedienhinweis, Beispiel [†o Kein Papier]
- (2) Fehlercode
 Weitere Meldungen und Maßnahmen, siehe Betriebsanleitung.

Meldungen bestätigen:

- ▶ Taste **OK** 2 x drücken; die Meldung erlischt.

Zeiten der Fahrerkarte(n)

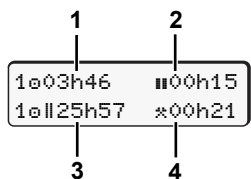

- (1) Lenkzeit "o" seit einer gültigen Pausenzeit.
 (2) Gültige Pausenzeit "||", gemäß Verordnung (EG) Nr. 561/2006.
 (3) Lenkzeit der Doppelwoche "o||".
 (4) Dauer der eingestellten Aktivität.

Menüfunktionen aufrufen

Nur bei stehendem Fahrzeug möglich!

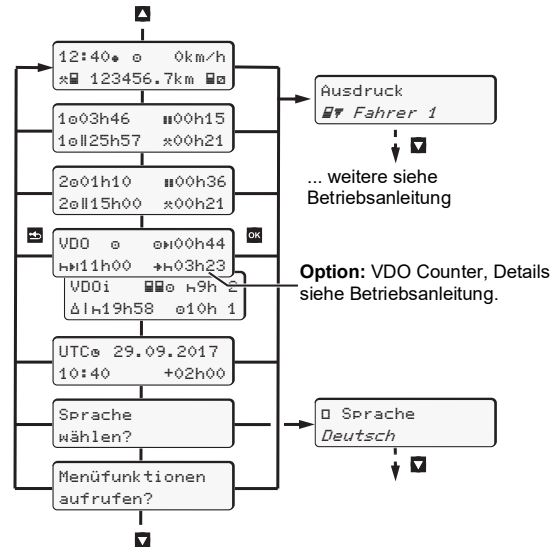

- ▶ Mit den Tasten **▲/▼** gewünschte Anzeige anwählen.
- ▶ Mit Taste **OK** Hauptmenü aufrufen.
- ▶ Aufgeführte Funktionen schrittweise mit **▲/▼** anwählen.

Tageswert ausdrucken:

- ▶ [Ausdruck Fahrer 1]... [24h Tageswert]... [25.10.2017] ... [Ausdruck in UTC Ja/Nein]

"Out of scope" Beginn / Ende eingeben:

- ▶ [Einsabe Fahrzeug]... [OUT+ Beginn] oder [+OUT Ende]

Beginn Fahre / Zug eingeben:

- ▶ [Einsabe Fahrzeug] ... [Fahre/Zug]
- ▶ Gegenwärtige Aktivität einstellen.

Ortszeit einstellen:

- ▶ [Einsabe Fahrzeug]... [Ortszeit] ...
- ▶ In Schritten von ± 30 Minuten Ortszeit einstellen.

EXPLOSIONSGEFAHR

Bei Be- und Entladen von Gefahrgut beachten:

- ▶ Beide Kartenschächte müssen geschlossen sein.
- ▶ Die Druckerschublade muss geschlossen sein.
- ▶ Die Abdeckklappe der Frontschnittstelle muss geschlossen sein.
- ▶ Keine Tasten am Tachographen drücken.
- ▶ Es darf keine Werkstatt-, Kontroll- oder Unternehmenskarte gesteckt sein.
- ▶ Es dürfen keine Zusatzgeräte (z. B. VDO Link) gesteckt sein.

Kurzanleitung Fahrer

DTCO® 1381 – Release 3.0 ... 3.0b



BA00.1381.30 500 101

DE

www.fleet.vdo.com

Bedienelemente

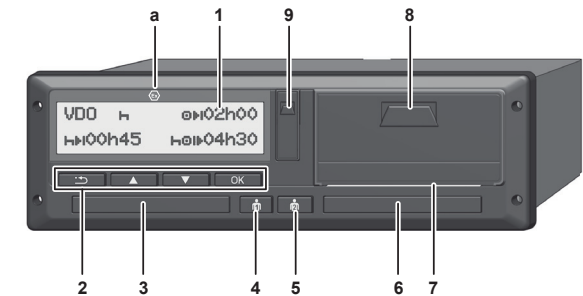

- (1) **Display**
 (2) **Menütasten** **▲/▼** Funktion / Auswahl selektieren
OK Funktion / Auswahl bestätigen
↵ Menü verlassen, abrechnen
 (3) **Kartenschacht-1**
 (4) **Kombitaste Fahrer-1** Einstellen von Aktivitäten und Auswurf der Fahrerkarte
 (5) **Kombitaste Fahrer-2** Einstellen von Aktivitäten und Auswurf der Fahrerkarte
 (6) **Kartenschacht-2**
 (7) **Abreißkante**
 (8) **Druckerschublade**
 (9) **Downloadschnittstelle**
 (a) Kennzeichen für ADR-Variante

Standardanzeige(n) während der Fahrt

- ▶ Beliebige Menütaste drücken, Wechsel in gewünschte Anzeige.

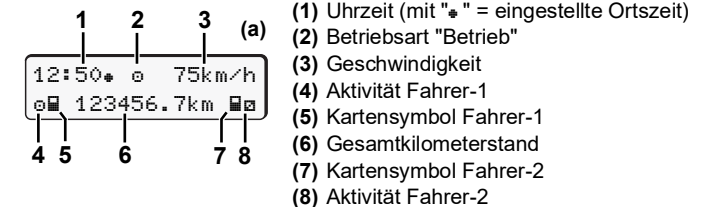

- (1) Uhrzeit (mit "o" = eingestellte Ortszeit)
 (2) Betriebsart "Betrieb"
 (3) Geschwindigkeit
 (4) Aktivität Fahrer-1
 (5) Kartensymbol Fahrer-1
 (6) Gesamtkilometerstand
 (7) Kartensymbol Fahrer-2
 (8) Aktivität Fahrer-2
- (1) Lenkzeit "o" Fahrer-1 seit einer gültigen Pausenzeit.
 (2) Gültige Pausenzeit "||", gemäß Verordnung (EG) Nr. 561/2006.
 (3) Zeit von Fahrer-2; Bereitschaftszeit "a".

Mit der Option "VDO Counter" ist eine weitere Standardanzeige möglich; Details siehe Betriebsanleitung.

Fahrerkarte stecken / Manuelle Eingaben



Der Fahrer-1, der das Fahrzeug lenken wird, steckt seine Fahrerkarte in den Kartenschacht-1.

- ▶ Bei ADR-Varianten gegebenenfalls die Zündung einschalten.
- ▶ Kombitaste Fahrer-1 länger als 2 Sekunden gedrückt halten. Der Kartenschacht wird geöffnet.
- ▶ Abdeckung des Kartenschachts öffnen.
- ▶ Fahrerkarte in den Kartenschacht stecken.
- ▶ Kartenschacht schließen und einschieben.
- ▶ Der Menüführung folgen.

Halten Sie die Kartenschächte – außer zum Stecken oder Entnehmen Ihrer Fahrerkarte – stets geschlossen!

welcome
07:35* 05:35UTC

Es erscheinen die eingestellte Ortszeit "07:35*" und die UTC-Zeit "05:35UTC" (Zeitversatz = 2 Stunden).

Letzte Entnahme
15.04.17 16:31*

Datum und Uhrzeit der letzten Kartenentnahme erscheinen in Ortszeit (Symbol "*").

1M EInsaBe
Nachtraag? Ja

Achten Sie auf eine lückenlose Aufzeichnung der Aktivitäten auf Ihrer Fahrerkarte!

Mit „Ja“, manuelle Eingaben vornehmen. Falls Sie **keine** Aktivitäten/Ruhezeiten nachtragen wollen, „Nein“ selektieren.

weiter Beispiel: A/B/C

Beispiel A:

Entnahme (15.04.17) 16:31 Ortszeit **Stecken (18.04.17) 07:35 Ortszeit**

M 15.04.17 16:31
H 18.04.17 07:35

- ▶ Taste **OK** drücken und halten.
- ▶ Automatischer Sprung auf das letzte Eingabefeld (Minuten blinken).
- ▶ Taste **OK** lösen und nochmals drücken.

M 15.04.17 16:31
H 18.04.17 07:35

Erscheint, wenn bei der letzten Entnahme "Ende Land" eingegeben wurde.

*? Besinn Land
:D

- ▶ Eingabe bestätigen.

1M EInsaBe
bestätigen? Ja

07:36* 0km/h
H 123456.7km H

"H" = Fahrt kann beginnen.

Beispiel B:

M 24.02.17 23:32
H 25.02.17 02:30

* 25.02.17 02:30
* 25.02.17 00:20

M 25.02.17 00:20
H 25.02.17 02:30

* 25.02.17 02:30

*? Besinn Land
:D

1M EInsaBe
bestätigen? Ja

02:31* 0km/h
H 123456.7km H

Entnahme (24.02.17) 23:32 Ortszeit **Stecken (25.02.17) 02:30 Ortszeit**

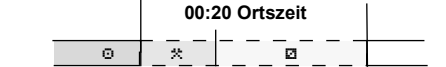

- ▶ Aktivität "*" einstellen, bestätigen.
- ▶ Tag, Stunden, Minuten einstellen, bestätigen.
- ▶ Nächste Aktivität "h" einstellen, bestätigen.
- ▶ Taste **OK** drücken und halten (Minuten blinken).
- ▶ Taste **OK** lösen und nochmals drücken.
- ▶ Eingabe bestätigen.

Beispiel C:

M 05.11.17 17:50
H 14.11.17 14:00

* 05.11.17 18:45

M 05.11.17 18:45
H 14.11.17 14:00

? 14.11.17 12:10

M 14.11.17 12:10
*? Besinn Land

*? Besinn Land
:D

1M EInsaBe
bestätigen? Ja

14:01* 0km/h
H 123456.7km H

Entnahme (05.11.17) 17:50 Ortszeit **Stecken (14.11.17) 14:00 Ortszeit**

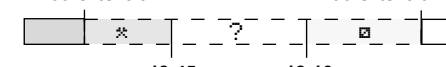

- Mit Taste **ESC** können Sie ...
 - die Landeseingabe abbrechen,
 - oder direkt in einem Eingabefeld die möglichen Variablen (Rückschritt) anwählen.

Fahrerkarte entnehmen

- ▶ Bei ADR-Varianten gegebenenfalls die Zündung einschalten.
- ▶ Entsprechende Kombitaste länger als 2 Sekunden gedrückt halten.
- ▶ Folgen Sie der Menüführung.

*? Ende Land
:E

- ▶ Land auswählen, bestätigen.
- ▶ Gegebenenfalls Region auswählen, bestätigen.
- ▶ Mit Taste **ESC** können Sie die Landeseingabe abbrechen, falls Sie beispielsweise Ihre Arbeitsschicht fortsetzen wollen.
- ▶ Der Kartenschacht wird zur Entnahme der Fahrerkarte geöffnet.
- ▶ Fahrerkarte entnehmen.
- ▶ Kartenschacht schließen und einschieben.

E AN
↓
15:05* 0km/h
H 123456.7km H

Aktivitäten einstellen

- e = Lenkzeit (automatisch bei Fahrt)
- * = Alle sonstigen Arbeitszeiten (Automatisch bei Fahrzeugstopp für Fahrer-1)
- h = Bereitschaftszeiten: Wartezeiten, Beifahrerzeit, Schlafkabinenzeit während der Fahrt (Automatisch bei Fahrt oder Fahrzeugstopp für Fahrer-2)
- H = Pausen und Ruhezeiten

- ▶ **Fahrer-1:** Kombitaste Fahrer-1 so oft kurz drücken, bis die gewünschte Aktivität (H h *) im Display erscheint.
- ▶ **Fahrer-2:** Kombitaste Fahrer-2 so oft kurz drücken, bis die gewünschte Aktivität (H h *) im Display erscheint.

👉 Bei Schichtende oder Pause, unbedingt Aktivität "H" einstellen!

Verweis auf die Betriebsanleitung

HINWEIS

Diese Kurzanleitung ersetzt nicht die von der Verordnung (EU) 2016/799 Anhang IC vorgeschriebene ausführliche Bedienungsanleitung zum DTCO 1381.



<http://fleet.vdo.com/manual-dtco30b-de>