

## Papierrol plaatsen

- ▶ Op het ontgrendelingsvlak op de printerklep drukken; de printlade gaat open.

- ▶ De printlade uit de DTCO trekken.

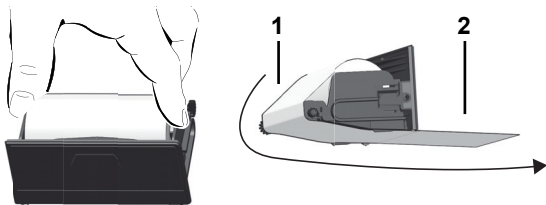

- ▶ Volgens de afbeelding een nieuwe papierrol plaatsen en over de omkeerrol (1) leiden.

- ▶ Let op! De papierrol in de printlade mag niet vastlopen en het begin van de papierrol (2) moet tot onder de rand van de printlade uitsteken!

- ▶ De printlade in het printervak schuiven, tot de lade vastklikt.
- ▶ De printer is bedrijfsklaar. U kunt een uitdraai maken.

## Meldingen

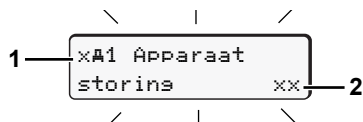

- (1) Pictogram en duidelijke omschrijving van de melding en geheugencode  
 != Gebeurtenis, voorbeeld [10 Rijden zonder kaart]  
 x = Storing, voorbeeld [xII Gever storins]  
 ! = Waarschuwing rijtijd [!01 Pauze!]  
 Bedieningsaanwijzing, voorbeeld [!to Geen papier]

- (2) Foutcode

Verdere meldingen en maatregelen, zie handleiding.

## Meldingen bevestigen:

- ▶ De knop **OK** 2 x indrukken; de melding verdwijnt.

## Tijden van de bestuurderskaart(en)

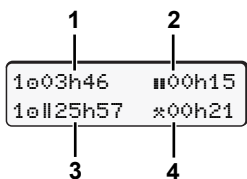

- (1) Rijtijd "0" sinds een geldige pauzetijd.  
 (2) Geldige pauzetijd "II", conform verordening (EG) nr. 561/2006.  
 (3) Rijtijd van de dubbele week "0II".  
 (4) Duur van de ingestelde activiteit.

## Menufuncties oproepen

Alleen bij stilstaand voertuig mogelijk!

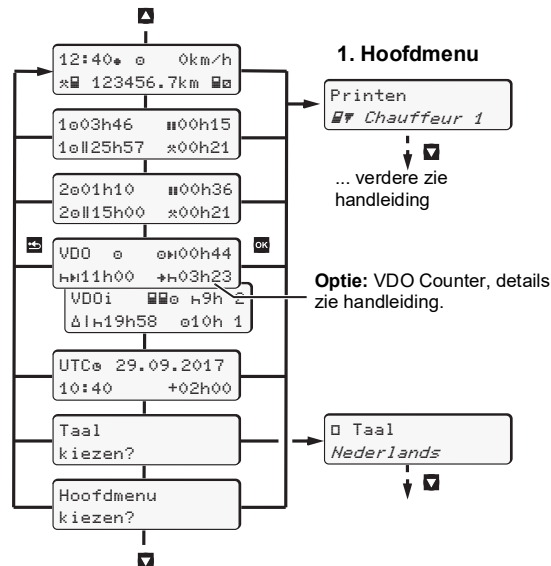

- ▶ Met de toetsen **▲/▼** de gewenste weergave kiezen.
- ▶ Hoofdmenu oproepen met de toets **OK**.
- ▶ Opgevoerde functies stapsgewijs met **▲/▼** selecteren.

## Dagwaarde afdrukken:

- ▶ [Printen **☑** Chauffeur 1] ... [24h **☑** Daa] ... [25.10.2017] ... [Afdrukken in UTC-tijd Ja/Neel]

## "Out of scope" begin / einde invoeren:

- ▶ [Invoe **A>** Voertuis] ... [OUT+ Besin] of [+OUT Einde]

## Begin veerboot / trein invoeren:

- ▶ [Invoe **A>** Voertuis] ... [A Boot/Trein]
- ▶ Huidige activiteit instellen.

## Plaatselijke tijd instellen:

- ▶ [Invoe **A>** Voertuis] ... [\*0 Lokale tijd] ...
- ▶ Plaatselijke tijd in stappen van ± 30 minuten instellen.

## EXPLOSIEGEVAAR

### Let bij het laden en lossen van gevaarlijke goederen in explosiegevaarlijke omgevingen op:

- ▶ Beide kaartlezers moeten gesloten zijn.
- ▶ De printerlade moet gesloten zijn.
- ▶ De afdekklep van de frontinterface moet gesloten zijn.
- ▶ Druk niet op toetsen aan de tachograaf.
- ▶ Er mag geen werkplaats-, controle- of bedrijfskaart zijn ingestoken.
- ▶ Er mogen geen extra apparaten (bijv. VDO Link) worden aangesloten.

# Korte handleiding chauffeur

DTCO 1381 – Release 3.0 ... 3.0b



BA00.1381.30 500 109

NL

www.fleet.vdo.com

## Bedieningselementen

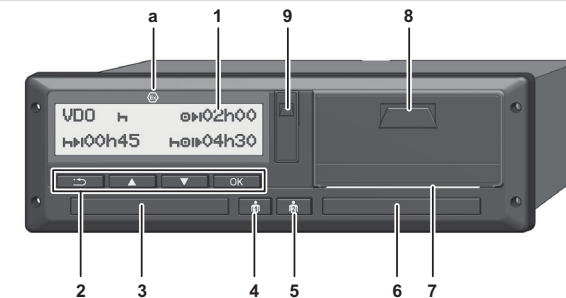

- (1) Display  
 (2) Menutoetsen  
**▲/▼** Functie / keuze selecteren  
**OK** Functie / keuze bevestigen  
**☑** Menu verlaten, afbreken  
 (3) Kaartlezer-1  
 (4) Combitoets chauffeur-1  
 Stoppen van activiteiten en uitwerpen van de chauffeurskaart  
 (5) Combitoets chauffeur-2  
 Stoppen van activiteiten en uitwerpen van de chauffeurskaart  
 (6) Kaartlezer-2  
 (7) Afscheurrand  
 (8) Printlade  
 (9) Downloadinterface  
 (a) Kenmerk voor ADR-variant

## Standaardweergave(weegeven) tijdens de rit

- ▶ Op een willekeurige menutoets drukken, overschakelen naar de gewenste weergave.

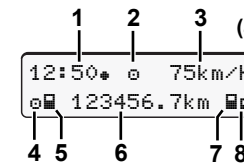

- (1) Tijd (met "\*" = ingestelde plaatselijke tijd)  
 (2) Functiemodus "Operationele status"  
 (3) Snelheid  
 (4) Activiteit chauffeur-1  
 (5) Kaartsymbool chauffeur-1  
 (6) Totale kilometerstand  
 (7) Kaartsymbool chauffeur-2  
 (8) Activiteit chauffeur-2

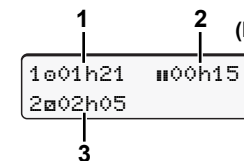

- (1) Rijtijd "0" chauffeur-1 sinds een geldige pauzetijd.  
 (2) Geldige pauzetijd "II", conform verordening (EG) nr. 561/2006.  
 (3) Tijd van chauffeur-2; standby-tijd "0".

Met de optie "VDO Counter", is nog een andere standaardweergave mogelijk; details zie handleiding.

## Chauffeurskaart insteken / Handmatige invoergegevens

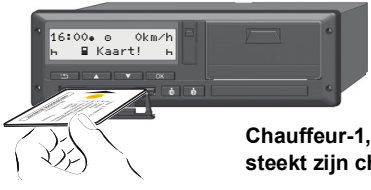

**Chauffeur-1, die het voertuig gaat besturen, steekt zijn chauffeurskaart in kaartlezer-1.**

- ▶ Bij ADR-varianten eventueel ontsteking inschakelen.
- ▶ De combitoets chauffeur-1 langer dan 2 seconden ingedrukt houden. De kaartlezer wordt geopend.
- ▶ Open de afdekking van de kaartlezer.
- ▶ Steek de chauffeurskaart in de kaartlezer.
- ▶ Kaartlezer sluiten en erin schuiven.
- ▶ Volg de aanwijzingen van het menu.

**Houd de kaartlezer – behalve om de chauffeurskaart erin te steken of uit te halen – steeds gesloten!**



De ingestelde plaatselijke tijd "07:35\*" en de UTC-tijd "05:35UTC" (tijdsverschil = 2 uur) verschijnen.

Datum en tijd van de laatste kaartuitneming verschijnen in plaatselijke tijd (symbool "\*").

**Let op een volledige registratie van de activiteiten op uw chauffeurskaart!**

Met "Ja" de handmatige invoer starten.

Als u **geen** activiteiten/rusttijden wilt toevoegen, "Nee" selecteren.

### Voorbeeld A: Kaart uitnemen (15.04.2017) Kaart insteken (18.04.2017)

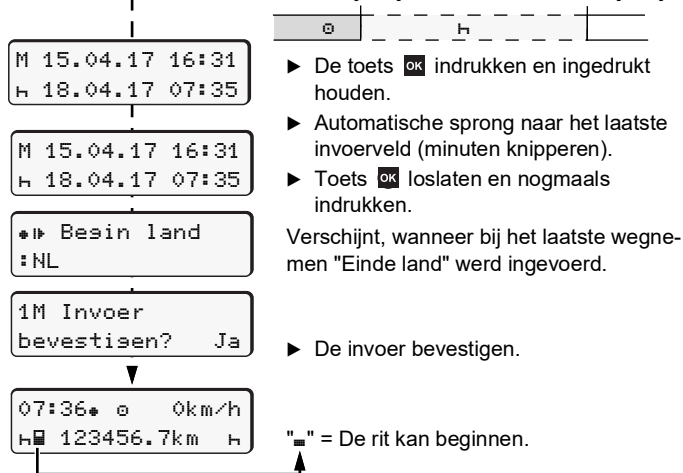

- ▶ De toets **OK** indrukken en ingedrukt houden.
  - ▶ Automatische sprong naar het laatste invoerveld (minuten knipperen).
  - ▶ Toets **OK** loslaten en nogmaals indrukken.
- Verschijnt, wanneer bij het laatste wegne-men "Einde land" werd ingevoerd.

- ▶ De invoer bevestigen.

### Voorbeeld B Kaart uitnemen (24.02.2017) Kaart insteken (25.02.2017)

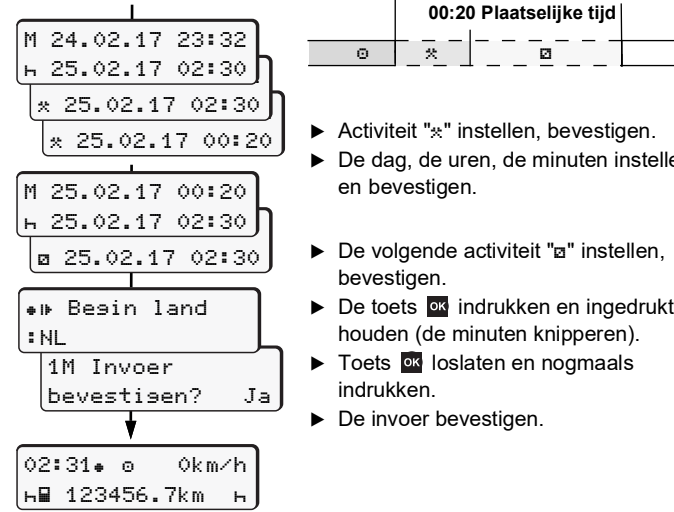

- ▶ Activiteit "\*" instellen, bevestigen.
- ▶ De dag, de uren, de minuten instellen en bevestigen.

- ▶ De volgende activiteit "2" instellen, bevestigen.
- ▶ De toets **OK** indrukken en ingedrukt houden (de minuten knipperen).
- ▶ Toets **OK** loslaten en nogmaals indrukken.
- ▶ De invoer bevestigen.

### Voorbeeld C: Kaart uitnemen (05.11.2017) Kaart insteken (14.11.2017)

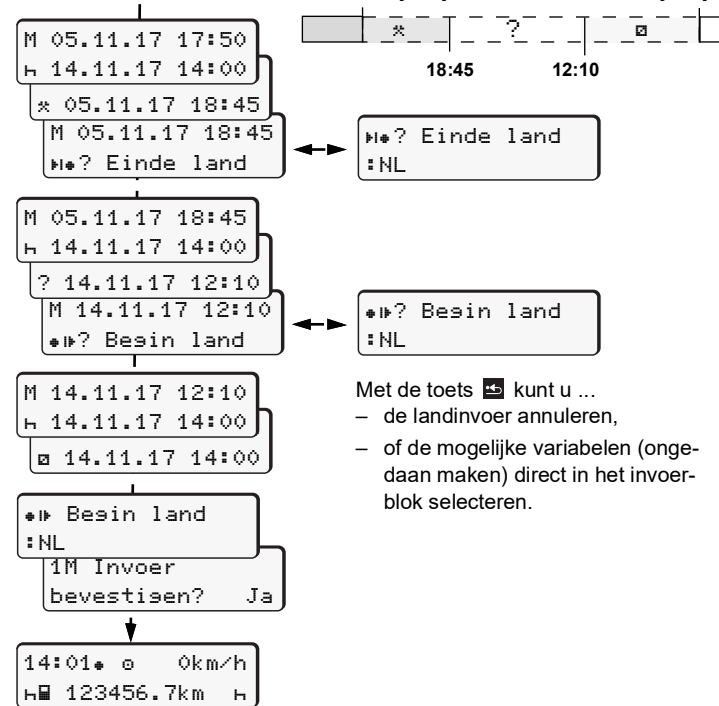

- Met de toets **↵** kunt u ...
- de landinvoer annuleren,
  - of de mogelijke variabelen (ongedaan maken) direct in het invoer-blok selecteren.

## Chauffeurskaart uitnemen

- ▶ Bij ADR-varianten eventueel ontsteking inschakelen.
- ▶ De betreffende combiknop langer dan 2 seconden ingedrukt houden.
- ▶ Volg de aanwijzingen van het menu.

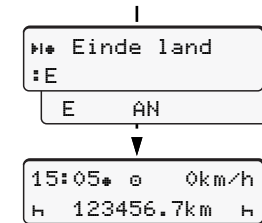

- ▶ Land selecteren, bevestigen.
- ▶ Eventueel de regio selecteren en bevestigen.
- ▶ Met de toets **↵** kunt u de landinvoer annuleren, wanneer u bijvoorbeeld uw dienst wilt voortzetten.
- ▶ De kaartlezer wordt voor het uitnemen van een tachograafkaart geopend.
- ▶ Chauffeurskaart uitnemen
- ▶ Kaartlezer sluiten en erin schuiven.

## Activiteiten instellen

- ⊙ = Rijtijd (automatisch tijdens de rit)
- \* = Alle overige werktijden (Automatisch bij voertuigstop, voor chauffeur-1)
- ⊠ = Standby-tijden: Wchttijden, bijrijdertijd, slaapcabinettijd tijdens de rit (Automatisch bij rijden of voertuigstop, voor chauffeur-2)
- H = Pauzen en rusttijden

- ▶ **Chauffeur-1:** Combitoets chauffeur-1 kort indrukken, tot de gewenste activiteit (H ⊠ \*) op het display verschijnt.
- ▶ **Chauffeur-2** Combitoets chauffeur-2 kort indrukken, tot de gewenste activiteit (H ⊠ \*) op het display verschijnt.

Bij shifteinde of pauze, in elk geval de activiteit "H" instellen!

## Verwijzing naar de handleiding

### OPMERKING

Deze beknopte handleiding vervangt niet de door de verordening (EU) 2016/799 (EU) bijlage IC voorgeschreven uitvoerige handleiding voor de DTCO 1381.



<http://fleet.vdo.com/manual-dtco30b-nl>